



RAM

700

MANUAL DEL PROPIETARIO

Colombia

* Servicio de mantenimiento preventivo: 5.000 km, 10.000 km, 20.000 km y así sucesivamente cada 10.000 km.

* Bajo ninguna circunstancia los intervalos de cambio de aceite deben ser mayores a 10.000 km [6.200 millas] o 6 meses, lo que primero ocurra.

N/P 99910070



✓
SISTEMA ANTIBLOQUEO
DE FRENOS



✓
CONTROL ELECTRONICO
DE ESTABILIDAD



X
ALERTA DE COLISION
FRONTAL



X
FRENADO AUTONOMO
DE EMERGENCIA



X
SISTEMA DE
SELECCION DE
CARRILAS



✓
ASIENTO DE
SEGURIDAD PARA
NIÑOS

ESTIMADO CLIENTE:

Felicitaciones y gracias por elegir un RAM.

Preparamos este Manual para que usted disfrute de las calidades de este vehículo, suministrando informaciones, recomendaciones y avisos importantes para su utilización.

Le recomendamos a usted leerlo con atención antes de prepararse para manejar por primera vez; de esa manera usted se familiarizará con los comandos relativos a los frenos, dirección y cambio y, al mismo tiempo, tendrá la oportunidad de entender el comportamiento del vehículo en las carreteras de distintas superficies.

En este documento se encuentran las características, particularidades e informaciones esenciales para la conservación, mantenimiento, manejo y funcionamiento seguros de su RAM a lo largo del tiempo.

Después de leerlo, se aconseja conservar este manual en el interior del vehículo para que lo consulte siempre que lo necesite y para que, en caso de venta, se lo entregue al nuevo propietario.

En los documentos de a bordo del vehículo hay un Certificado de garantía, una descripción de los servicios de asistencia que RAM ofrece a sus clientes, y detalles de los términos y de las condiciones para su mantenimiento.







Estamos seguros que esas publicaciones lo dejarán en sintonía con su nuevo vehículo y que disfrutará de los servicios técnicos de RAM que están a su disposición para ayudarlo en lo que usted necesite.

¡Buena lectura, y entonces, buen viaje!

Índice

1	INTRODUCCIÓN	3
2	CONOCIMIENTO DEL VEHÍCULO	9
3	CONOCIMIENTO DEL TABLERO DE INSTRUMENTOS	71
4	SEGURIDAD	115
5	PUESTA EN MARCHA Y CONDUCCIÓN	153
6	EN CASO DE EMERGENCIA	179
7	MANTENIMIENTO Y CUIDADOS CON SU VEHÍCULO	225
8	DATOS TÉCNICOS	267
9	ÍNDICE ALFABÉTICO	295

INTRODUCCIÓN

LECTURA OBLIGATORIA	4
 Llenado de combustible	4
 Arranque del motor	4
Preservación del motor de arranque	4
 Estacionamiento sobre materiales inflamables	4
 Respeto al medio ambiente	4
 Accesorios eléctricos opcionales	5
 Mantenimiento programado	5
USO DEL MANUAL	5
Indicaciones operativas	5
ADVERTENCIAS Y PRECAUCIONES	5
SIMBOLOGÍA	6
MODIFICACIONES / CAMBIOS EN EL VEHÍCULO	6
ACCESORIOS QUE EL CLIENTE ADQUIERE	6
INSTALACIÓN DE DISPOSITIVOS ELÉCTRICOS / ELECTRÓNICOS	7
TRANSMISORES DE RADIO Y TELÉFONOS MÓVILES	7

LECTURA OBLIGATORIA



Llenado de combustible

Motores a gasolina: repostar el vehículo sólo con gasolina sin plomo con un número de octano (RON) no inferior a 95. No utilizar gasolinas con Metanol o Etanol E85. El uso de estas mezclas puede causar problemas en el arranque y la conducción, además de dañar los componentes esenciales para el sistema de alimentación.

Para obtener más informaciones sobre el uso del combustible correcto, consulte las especificaciones en el apartado "Aprovisionamientos", en el capítulo "Datos Técnicos".



Arranque del motor

Para efectuar el arranque del motor, realizar los siguientes procedimientos:

1. Presionar el pedal de freno y mantenerlo presionado.
2. Presionar hasta el final el pedal de embrague y mantenerlo presionado.

3. Colocar la palanca de cambios en la posición **N**.
4. Girar la llave en el conmutador de arranque a la posición **MAR** y aguardar hasta que los testigos se apaguen.
 - Si el vehículo está equipado con sistema de calentamiento para arranque en frío (HCCS), aguardar hasta que el testigo  se apague.
5. Girar la llave a la posición **AVV**.
6. En cuanto el motor del vehículo empiece a funcionar, suelte la llave de arranque. El motor de arranque **NUNCA** debe ser "arrastrado".
7. Si el motor del vehículo no funciona en el primer arranque, aguardar 1 minuto antes de realizar un segundo intento. Si el motor no arranca en el quinto intento, no insistir y dirigirse inmediatamente a la **Red de Asistencia RAM**.
8. Cuando esté listo para empezar a conducir el vehículo, soltar el freno de estacionamiento.

Nota

Para vehículos con motor 1.3 Firefly se debe pisar en el pedal de embrague antes de efectuar el arranque del motor.

Preservación del motor de arranque

Nunca "arrastrar" el motor de arranque o utilizarlo para mover el vehículo.



Estacionamiento sobre materiales inflamables

Cuando el motor funciona, el convertidor catalítico alcanza temperaturas muy altas. Por eso, no estacionar el vehículo sobre hojas secas u otros materiales inflamables: peligro de incendio.



Respeto al medio ambiente

El vehículo está equipado con un sistema que permite un diagnóstico continuo de componentes relacionados con emisiones para garantizar un mejor respeto al medio ambiente.

Accesorios eléctricos opcionales

Si, después de adquirir el vehículo, uno desea instalar accesorios que requieren energía eléctrica (con el riesgo de descargar poco a poco la batería), vaya a la **Red de Asistencia RAM** que hará una evaluación de la absorción eléctrica total y verificará si el sistema del vehículo es capaz de soportar la carga requerida.

Mantenimiento programado

Un mantenimiento adecuado mantiene inalterados el rendimiento y las características de seguridad vehículo, respetando el medio ambiente y el manteniendo un bajo costo de funcionamiento.

USO DEL MANUAL

Indicaciones operativas

Siempre que se proporcionan indicaciones de dirección (izquierda/derecha o delantera/trasera), ellas deben entenderse como relativas a la percepción de un ocupante sentado en el asiento del conductor. Casos particulares, que constituyen una excepción

a esta declaración se marcarán correctamente en el texto.

Las figuras que se presentan en el Manual tienen una función indicativa: esto significa que algunos detalles de la imagen pueden no corresponder exactamente a lo que uno encuentra en su vehículo.

Para identificar en cual capítulo están las informaciones que uno busca, consultar el índice alfabético localizado al final de este Manual de Uso y Mantenimiento.

Nota

En este Manual de Uso y Mantenimiento se describen todas las versiones de su vehículo. Contenidos opcionales, equipos hacia los mercados específicos o versiones específicas no aparecen en el texto: es necesario considerar sólo la información relativa al equipo, motor y versión de su vehículo. Contenidos que se introducen al modelo, independiente de los opcionales que se adquirieron en el momento de la compra, se identificarán con el término (si está equipado).

Nota

Los datos que hacen parte de ese informe tienen la intención de hacerle utilizar el vehículo de manera correcta. FIAT CHRYSLER AUTOMOBILES (FCA) se ha comprometido a un proceso de mejora continua de los vehículos que produce, de esa forma, se reserva el derecho a realizar modificaciones técnicas o comerciales en el descriptivo. Para obtener más informaciones, buscar a la Red de Asistencia RAM.

ADVERTENCIAS Y PRECAUCIONES

Leyendo este Manual de Uso y Mantenimiento se encuentran una serie de ADVERTENCIAS pensadas para evitar procedimientos que puedan dañar el vehículo.

Además, se indican las NOTAS que deben seguirse estrictamente para evitar un uso incorrecto de los componentes del vehículo, que podría provocar accidentes o lesiones.

Por lo tanto, es necesario seguir atentamente todas las recomendaciones de ADVERTEN-

CIAS y NOTAS que se identifican a lo largo del texto.

- Para la seguridad de las personas
- Para la integridad del vehículo
- Para la protección del medio ambiente

SIMBOLOGÍA

En algunos componentes de su RAM, o cerca de ellos, se encuentran placas de colores cuya simbología advierte al Usuario sobre las precauciones importantes que debe respetar respecto al componente en cuestión.

MODIFICACIONES / CAMBIOS EN EL VEHÍCULO

Cualquier modificación o cambio en el vehículo puede comprometer la seguridad y ocasionar accidentes, incluso con riesgos mortales a los ocupantes.

ACCESORIOS QUE EL CLIENTE ADQUIERE

Si, después de adquirir el vehículo, uno desea instalar accesorios que requieren suministro eléctrico permanente (como radio, sistema antihurto por satélite, etc), o que afecten el equilibrio eléctrico, vaya a la **Red de Asistencia RAM** para hacer una comprobación si el sistema eléctrico del vehículo tiene capacidad de soportar la carga solicitada, o si, de lo contrario, se necesita conectarlo a una batería con una capacidad mayor.

Nota

Siempre prefiera accesorios originales RAM. Tanto el vehículo como los equipos que se hayan instalado en él, consumen energía de la batería cuando están apagados, ese es el denominado "consumo en reserva activa". La batería tiene un límite máximo de consumo para asegurar el arranque del motor, se debe dimensionar el consumo de los equipos al límite de consumo de la batería.

ADVERTENCIA

Para garantizar la calidad y el perfecto funcionamiento del vehículo, se recomienda instalar solamente accesorios genuinos RAM que se encuentran en la **Red de Asistencia RAM**.

La instalación de radios, alarmas, rastreadores o cualquier otro accesorio electrónico no genuino podrá provocar consumo excesivo de carga de la batería, lo que podría ocasionar el no funcionamiento del vehículo y la pérdida de la garantía.

Nota

Prestar atención al instalar alerones adicionales, llantas de aleación ligeras y cubiertas no originales: ellos pueden reducir la ventilación de los frenos y por lo tanto, su eficiencia en frenados violentos y repetidos o en bajadas largas. Asegurarse también de que nada (por ejemplo, alfombras, etc.) interfiera en el curso de los pedales.

INSTALACIÓN DE DISPOSITIVOS ELÉCTRICOS / ELECTRÓNICOS

Los dispositivos eléctricos / electrónicos instalados después de la compra del vehículo y en el mercado de accesorios deben tener la marca **CE**.

FIAT CHRYSLER AUTOMOBILES (FCA) autoriza el montaje de dispositivos transmisores y receptores cuando las instalaciones se realizan adecuadamente en un centro especializado, respetando las instrucciones del fabricante.

Nota

El montaje de dispositivos que implique cambios en las características del vehículo puede representar violaciones de tráfico y una posible anulación de la garantía sobre los daños causados, directa o indirectamente, por dicha modificación.

FIAT CHRYSLER AUTOMOBILES (FCA) se exime de cualquier responsabilidad por daños derivados de la instalación de accesorios no suministrados o recomendados

por FIAT CHRYSLER AUTOMOBILES (FCA) e instalados sin atenerse a las instrucciones suministradas.

TRANSMISORES DE RADIO Y TELÉFONOS MÓVILES

Aparatos de radio (CB, radioaficionados y similares) no pueden utilizarse dentro del vehículo, a menos que utilice una antena separada montada fuera del vehículo.

La calidad de transmisión y recepción de estos aparatos pueden resultar perjudicada debido al recubrimiento de la carrocería del vehículo. Con respecto al uso de teléfonos móviles (GSM, GPRS, UMTS, LTE) con aprobación oficial, deben cumplirse estrictamente las instrucciones suministradas por el fabricante del teléfono.

Nota

El uso de estos dispositivos en el interior del auto (sin antena externa), además de posibles daños a la salud de los pasajeros, puede provocar el funcionamiento irregular de los sistemas electrónicos instalados

en el vehículo, poniendo en riesgo la seguridad de él.

Si, en el interior del vehículo o cerca de la llave electrónica, hay dispositivos como teléfonos móviles, portátiles, smartphones, tabletas, puede ser que se perciba una reducción en el rendimiento del sistema Entrada Pasiva/Keyless Entry-N-Go (sin llave).

CONOCIMIENTO DEL VEHÍCULO

LLAVES	17
LLAVES DISTRIBUIDAS CON EL VEHÍCULO	17
LLAVE MECÁNICA	17
LLAVE CON MANDO A DISTANCIA	17
Llave con mando a distancia - Funciones principales	19
SOLICITUD DE LLAVES CON MANDO A DISTANCIA ADICIONALES	20
SUSTITUCIÓN DE LA BATERÍA DE LA LLAVE CON MANDO A DISTANCIA	20
SUSTITUCIÓN DE LA TAPA DEL MANDO A DISTANCIA	20
DUPLICADO DE LAS LLAVES	21
CONMUTADOR DE ARRANQUE	22
POSICIONES DE CONMUTADOR	22
SISTEMA ELECTRÓNICO DE PROTECCIÓN DEL VEHÍCULO	22
SISTEMA RAM CODE GENERACIÓN III	22
FUNCIONAMIENTO	23
SISTEMA DE PROTECCIÓN ANTIRROBO	23
ALARMA (si está equipado)	23
INTERVENCIÓN DE LA ALARMA	23
ACTIVACIÓN DE LA ALARMA	24

DESACTIVACIÓN DE LA ALARMA	24
EXCLUSIÓN DE LA ALARMA	24
EXCLUSIÓN DE LA BOCINA (BIP) DE LA ALARMA Y DE LAS LUCES DE LA ALARMA (si está equipado)	24
Vehículos con pantalla LCD	24
Vehículos con pantalla TFT	25
PUERTAS	25
APERTURA MANUAL DESDE EL EXTERIOR	25
CIERRE MANUAL DESDE EL EXTERIOR	25
Apertura/cierre manual de las puertas delanteras desde el interior	25
BLOQUEO ELÉCTRICO (si está equipado)	26
Desde el exterior	26
Desde el interior	26
BLOQUEO DE EMERGENCIA DE LAS PUERTAS (si está equipado)	26
DISPOSITIVO DE SEGURIDAD PARA LOS NIÑOS - si está equipado	27
CIERRE INCORRECTO DE LAS PUERTAS	27
ASIENTOS	27
REGULACIÓN DE LOS ASIENTOS	27
Regulación en sentido longitudinal	28
Regulación en altura del asiento delantero del lado del conductor (si está equipado)	28
Regulación de la inclinación del respaldo	29

APOYACABEZAS (CABECERAS)	29
ASIENTOS DELANTEROS	29
APOYACABEZAS TRASEROS - si está equipado	30
Regulaciones	30
DIRECCIÓN	31
REGULACIÓN DEL VOLANTE (si está equipado)	31
ESPEJOS	32
ESPEJO RETROVISOR INTERIOR	32
ESPEJOS RETROVISORES EXTERIORES	32
Con regulación mecánica - si está equipado	32
Con regulación eléctrica - si está equipado	32
Función "estacionamiento" del espejo retrovisor externo, lado del pasajero (tilt down)	33
Repliegue manual de los retrovisores exteriores	34
LUCES EXTERNAS	34
CONMUTADOR DE LAS LUCES	34
LUCES DE POSICIÓN (LUCES DE CUARTOS)	35
LUCES DE CONDUCCIÓN DIURNAS (D.R.L. "Daytime Running Lights") (si está equipado)	35
LUCES BAJAS (LUCES DE CRUCE)	36
LUCES ALTAS (LUCES DE CARRETERA)	36
GUIÑADAS	36

COMPENSACIÓN DE LA INCLINACIÓN DE LOS FAROS	
(si está equipado)	36
Faro del lado izquierdo	36
Faro (con LED) del lado izquierdo	37
Regulador en el faro	37
LUCES DE GIRO (LUCES DE DIRECCIÓN)	37
FUNCIÓN LANE CHANGE	38
SISTEMA FOLLOW ME HOME (si está equipado)	38
LUCES DE EMERGENCIA	38
ESS (Emergency Stop Signaling) - Señalización de	
frenado de emergencia	39
LUZ DE LA CAJA DE CARGAS - si está equipado	39
Llave de arranque en MAR	39
Llave de arranque en STOP	40
FAROS ANTINEBLA (si está equipado)	40
TERCERA LUZ DE FRENO (BRAKE LIGHT) - si está	
equipado	40
LUCES INTERNAS	41
PLAFÓN DELANTERO	41
Temporización de la luz interna	41
Interruptor en la posición A (luz interna	
encendida)	42
LIMPIADORES Y LAVADORES DE LOS VIDRIOS	42
PALANCA DE MANDO	42
LIMPIAPARABRISAS/ LAVAPARABRISAS	42
Función "Lavado inteligente"	43

ESCOBILLAS	43
Sustitución de las escobillas del limpiaparabrisas	44
PULVERIZADORES	44
CLIMATIZACIÓN	45
DISTRIBUCIÓN DEL AIRE EN EL INTERIOR DEL VEHÍCULO	45
DIFUSORES ORIENTABLES Y REGULABLES	46
VENTILACIÓN	47
Mandos	47
CALEFACCIÓN (si está equipado) Y VENTILACIÓN	47
Mandos	47
Calefacción (si está equipado)	47
Ventilación	48
AIRE ACONDICIONADO - si está equipado	48
Mandos	49
Condicionamiento del aire (refrigeración)	49
Calefacción	49
Recirculación	50
DESEMPAÑAMIENTO DEL LADO INTERNO DEL PARABRISAS	50
DESCONGELACIÓN DEL LADO EXTERNO DEL PARABRISAS	51
Parabrisas y vidrios laterales	51

LEVANTAVIDRIOS DE PUERTAS	51
LEVANTADORES MANUALES DE LOS VIDRIOS	51
LEVANTAVIDRIOS ELÉCTRICOS DELANTEROS - si está	
equipado	52
Mandos en la puerta delantera del lado del	
conductor	52
Apertura de los vidrios	53
Cierre de los vidrios	53
Dispositivo de seguridad antipellizco de los vidrios	
delanteros/traseros - si está equipado	53
Inicialización del sistema de los levantavidrios	
eléctricos	54
CAPÓ (COFRE) DEL MOTOR	54
APERTURA	54
CIERRE	55
CAJA DE CARGAS	56
APERTURA Y CIERRE DE LA PUERTA	56
CAPOTA DE LA CAJA DE CARGAS - si está	
equipado	57
RECOMENDACIONES PARA EL TRANSPORTE DE	
CARGA	59
ESTRIBO TRASERO	61
ASIDEROS DE APOYO (si está equipado)	61
PORTA ESCALERAS (si está equipado)	61
BARRAS DE PROTECCIÓN DE LA LUNETAS TRASERA	
(si está equipado)	62

EQUIPAMIENTOS INTERNOS	62
LOCALIZACIÓN	62
GUANTERA	62
PARASOLES	62
TOMA DE CORRIENTE	63
ENCENDEDOR	64
PORTAOBJETOS	64
ASIDEROS DE SEGURIDAD (si está equipado)	65
PUERTO USB Y ENTRADA AUXILIAR (si está equipado)	66
BOTONES DE MANDO	66
A - Luces de emergencia	67
B - Control de Tracción Plus - TC+ (Traction Control Plus)	67
C - Luz de la caja de cargas	67
D - Faros antiniebla (si está equipado)	67
E - Asistente de estacionamiento (si está equipado)	67
F - Control de las funciones del menú (si está equipado)	68
BARRAS LONGITUDINALES DE TECHO (si está equipado)	68
DESCRIPCIÓN	68

SISTEMAS DE PROTECCIÓN DEL MEDIO AMBIENTE	68
PROTECCIÓN DEL MEDIO AMBIENTE	68
EMPLEO DE MATERIALES NO NOCIVOS PARA EL	
MEDIO AMBIENTE	69
DISPOSITIVOS PARA REDUCIR LAS EMISIONES	69
Convertidor catalítico trivalente	69
Sonda Lambda (sensor de oxígeno)	69
Sistema antievaporación	69

LLAVES

LLAVES DISTRIBUIDAS CON EL VEHÍCULO

Con el vehículo se entregan dos llaves **A** o **B** según la versión.

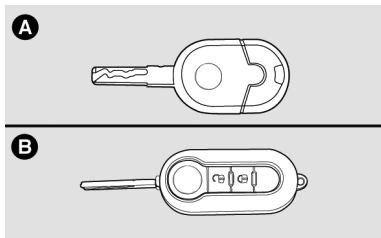

Las llaves son usadas para:

- Encendido.
- Puertas.
- Apertura/cierre de las puertas por medio del mando a distancia.
- Apertura/cierre de la puerta de la caja de cargas.

- Apertura/cierre de la tapa del depósito de combustible (algunas versiones).

LLAVE MECÁNICA

La llave de arranque **A** posee predisposición para instalación de telecomando a distancia

Nota

Se recomienda el uso de alarmas con telecomando incorporado a la llave de arranque de la línea RAM, que fueron desarrollados y testeados para uso en su vehículo. Para adquisición e instalación del sistema de alarma, dirigirse a la Red de Asistencia RAM.

LLAVE CON MANDO A DISTANCIA

La llave posee:

- Encaje metálico **A** que se puede embutir en la empuñadura de la llave.
- botón **B** para apertura del encaje metálico.
- botón  para el desbloqueo de las puertas.

- botón  para el bloqueo de las puertas y cierre de los vidrios.

El encaje metálico **A** de la llave acciona el conmutador de arranque y la cerradura de las puertas.

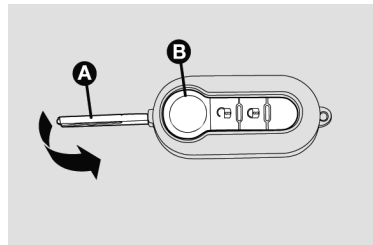





ADVERTENCIA

Al presionar el botón **B**, poner la máxima atención para evitar que la salida del encaje metálico pueda provocar lesiones o daños.

Se debe presionar el botón **B** solamente cuando la llave se encuentre lejos del cuerpo, especialmente de los ojos y de objetos que puedan dañarse (ropas, por ejemplo). No dejar la llave en cualquier lugar para evitar que alguien, principalmente niños, puedan acceder a ella y presionar involuntariamente los botones.

Llave con mando a distancia - Funciones principales

A continuación se resumen las principales funciones que se pueden activar utilizando la llave de arranque con mando a distancia.

Llave	Desbloqueo de las puertas	Bloqueo de las puertas	Cierre de los vidrios eléctricos	Apertura de los vidrios eléctricos	Activación/ desactivación del BIP de la alarma
Llave con mando a distancia	Giro de la llave hacia la derecha (lado del conductor)	Giro de la llave hacia la izquierda (lado del conductor)	-	-	Pantalla LCD: mantener presionado el botón  ubicado en la llave de arranque durante 10 segundos. (*)
	Presión en el botón  y desactivación de la alarma (si está equipado)	Presión en el botón  y activación de la alarma (si está equipado)	Presión en el botón  (bloquear las puertas y cerrar automáticamente los vidrios)	Presión prolongada en el botón  (desbloquear las puertas y abrir automáticamente los vidrios)	Pantalla TFT: acceder al menú principal o, para versiones equipadas con la central multimedia Uconnect™, a través de las funciones contenidas en el botón "Vehículo".
Destellos de los indicadores de dirección (para llave con mando a distancia)	2 destellos (las luces de posición quedan encendidas durante aproximadamente 25 segundos)	1 destello	1 destello	2 destellos	Activación: 1 destello durante 5 segundos y una breve señal acústica. Desactivación: 1 destello durante 5 segundos.
(*) Todas las puertas, puertas de la caja de cargas y capó deben estar cerradas.					

SOLICITUD DE LLAVES CON MANDO A DISTANCIA ADICIONALES

Nota

La frecuencia del mando a distancia puede sufrir interferencia de transmisiones extrañas al vehículo tales como teléfonos celulares.

En este caso, el funcionamiento del mando a distancia puede interrumpirse temporalmente.

El receptor puede reconocer hasta 8 mandos a distancia. Si por cualquier motivo, durante la vida útil del vehículo sea necesario obtener un nuevo mando a distancia, acudir a la **Red de Asistencial RAM** llevando consigo un documento de identidad y los documentos de propiedad del vehículo.

SUSTITUCIÓN DE LA BATERÍA DE LA LLAVE CON MANDO A DISTANCIA

Si se aprieta uno de los botones de la llave con mando a distancia y no se obtiene la acción esperada de desbloqueo o bloqueo de

puertas, esto puede ser una indicación de que la carga de la batería del mando está débil.

Sustituir la batería por otra de tipo equivalente, que se puede encontrar en los revendedores normales.

ADVERTENCIA

Las baterías usadas son perjudiciales para el medio ambiente.

Deben desecharse en contenedores apropiados o llevarse a una **Red de Asistencial RAM**.

Para sustituir la batería:

- Apretar el botón **A** y colocar el encaje metálico **B** en la posición de apertura.
- Utilizando un destornillador de punta fina (no suministrado), girar el dispositivo de apertura **C** y retirar la caja de la batería **D**.
- Sustituir la batería **E** respetando las polaridades indicadas.

- Recolocar la caja de la batería **D** en la llave y bloquearla, girando el dispositivo **C**.

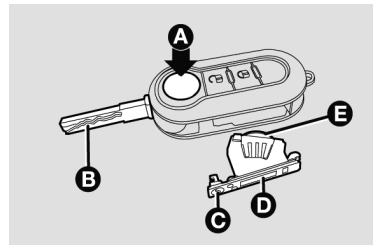

SUSTITUCIÓN DE LA TAPA DEL MANDO A DISTANCIA

En algunas versiones es posible sustituir la tapa del mando a distancia. Para eso, efectuar el procedimiento ilustrado en las figuras a continuación.

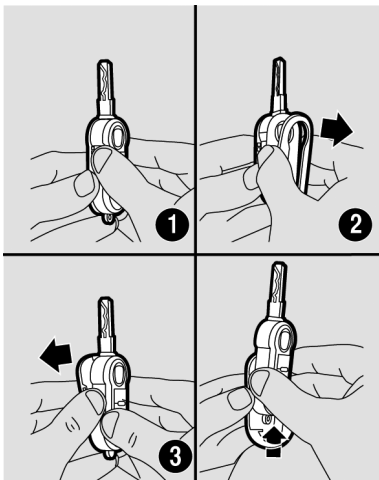

ADVERTENCIA

Impactos violentos pueden dañar los componentes electrónicos de la llave.

Observar siempre las recomendaciones de este manual.

ADVERTENCIA

Cada llave suministrada posee un código propio, diferente de todos los otros, que debe ser previamente memorizado por la central electrónica del sistema.

Observar siempre las recomendaciones de este manual.

DUPLICADO DE LAS LLAVES

ADVERTENCIA

En caso de venta del vehículo, es indispensable que el nuevo propietario reciba todas las llaves.

Observar siempre las recomendaciones de este manual.

Cuando el propietario necesite llaves adicionales, debe presentarse en la **Red de Asistencia RAM** con todas las llaves. La **Red de Asistencia RAM** efectuará la memorización (hasta un máximo de 8 llaves) de todas las llaves, tanto las nuevas como las que estén en mano.

La **Red de Asistencia RAM** podrá exigir los documentos de propiedad del vehículo.

Los códigos de las llaves no presentadas durante la nueva operación de memorización serán definitivamente excluidas de la memoria para garantizar que las que eventualmente se

hayan perdido no sean capaces de encender el motor.

CONMUTADOR DE ARRANQUE POSICIONES DE CONMUTADOR

La llave se puede poner en tres posiciones diferentes:

- **STOP:** motor apagado, la llave se puede sacar. Algunos dispositivos eléctricos (por ej.: autorradio, cierre centralizado de las puertas, etc.) pueden funcionar.
- **MAR:** posición de marcha. Todos los dispositivos eléctricos pueden funcionar.
- **AVV:** puesta en marcha del motor.

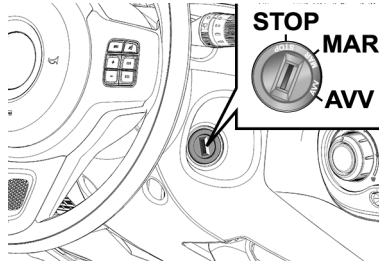

ADVERTENCIA

En el caso de desperfecto en el dispositivo de encendido, como en un intento de robo, por ejemplo, mandar verificar su funcionamiento en la **Red de Asistencia RAM.**

Siga siempre las recomendaciones de este manual.

ADVERTENCIA

Al salir del vehículo (con llave mecánica con mando a distancia), quitar siempre la llave del dispositivo de arranque para evitar que los elevelunas puedan accionarse accidentalmente, constituyendo un peligro para las personas que se encuentran en el interior.

No dejar NUNCA a niños solos en el interior del vehículo.

SISTEMA ELECTRÓNICO DE PROTECCIÓN DEL VEHÍCULO SISTEMA RAM CODE GENERACIÓN III

A fin de minimizar riesgos de hurtos/ robos, el vehículo está equipado con un sistema electrónico de inhibición del funcionamiento del motor (RAM CODE) que es activado automáticamente al sacar la llave de arranque.



Cada llave posee un dispositivo electrónico con la función de transmitir una señal en có-

digo al sistema de ignición a través de una antena especial incorporada en el interruptor de encendido. La señal enviada constituye la “palabra de orden”, siempre diferente, para cada arranque mediante el cual la central reconoce la llave y solamente en esa condición, permite el arranque del motor.

FUNCIONAMIENTO

Cada vez que se gira la llave de encendido a la posición **STOP**, el sistema de protección activa el bloqueo del motor.

Al girar la llave a la posición **MAR**:

Si el testigo  queda encendido (junto con el testigo ) el código no fue reconocido. En este caso, se recomienda reponer la llave en la posición **STOP** y luego en **MAR**; si el bloqueo persiste, intente con las otras llaves suministradas.

Con el automóvil en movimiento y la llave de arranque en la posición **MAR**, si el testigo  se enciende, significa que el sistema está

efectuando un auto diagnóstico (por ejemplo, debido a una caída de tensión).

SISTEMA DE PROTECCIÓN ANTI-ROBO

ALARMA (si está equipado)

La alarma está prevista en adición a todas las funciones del mando a distancia ya anteriormente descritas.

INTERVENCIÓN DE LA ALARMA

La alarma interviene en los siguientes casos:

- Apertura ilícita de una o más puertas o del capó del motor (protección perimetral).
- Accionamiento del dispositivo de arranque con una llave no validada a la posición **MAR**).

La activación de la alarma provoca el accionamiento de la bocina y de las luces de giro.

La señalización de alarma activada se puede observar en el destello de la lámpara ubicada

en la parte superior central del tablero, cerca del parabrisas.

Nota

La función de inhibición de funcionamiento del motor es garantizada por el **RAM CODE**, que se activa automáticamente al quitarse la llave del conmutador de arranque y bloquearse las puertas.

Nota

El sistema de alarma es un sistema complementario de seguridad desarrollado para dificultar la ocurrencia de robo del vehículo, buscando inhibir la acción o acto de vandalismo.

Nota

Si, con la llave en la posición **MAR**, el testigo  sigue encendido, podrá indicar una avería en el sistema de alarma o un intento de invasión del vehículo.

Nota

Si, con la llave en la posición **MAR**, el testigo  sigue encendido, podrá indicar

una avería en el sistema de alarma o un intento de invasión del vehículo.



ACTIVACIÓN DE LA ALARMA

La alarma se puede activar con puertas y capó cerrados y llave de contacto en la posición **STOP** o fuera del conmutador.

Para activar, posicionar la llave hacia el vehículo, luego presionar y soltar el botón .

Excepto para algunos mercados, el sistema emite una señal sonora (beep), los vidrios de cierran y se activa el bloqueo de las puertas.

Si el sistema detecta una anomalía, es emitida una señal acústica.

Si el sistema emite señal acústica compuesta de 3 toques de la bocina y el parpadeo rápido de las luces de giro tras la activación de la alarma, desactivarlo presionando el botón . Verificar el correcto funcionamiento de las puertas y del capó del motor. Activar nuevamente la alarma, presionando el botón .

ADVERTENCIA

No dejar NUNCA a niños solos en el vehículo.

Observe siempre las recomendaciones de este manual.

DESACTIVACIÓN DE LA ALARMA

Presionar el botón  en la llave con mando a distancia.

Se efectúan las siguientes acciones (excepto para algunos mercados):

- Dos breves encendidos de las luces de giro (si está equipado).
- Dos breves señales acústicas (si está equipado).
- Desbloqueo de las puertas.

Nota

Activando la apertura centralizada a través del cuerpo metálico de la llave, la alarma no se desactiva.

EXCLUSIÓN DE LA ALARMA

Para excluir totalmente la alarma (por ejemplo, en caso de inactividad prolongada del vehículo) efectuar manualmente el cierre utilizando la llave con mando a distancia en la cerradura.

Nota

Cuando se descargan las pilas de la llave con mando a distancia, o en caso de avería en el sistema, para desactivar la alarma, introduzca la llave en el conmutador y girarla a la posición MAR.

EXCLUSIÓN DE LA BOCINA (BIP) DE LA ALARMA Y DE LAS LUCES DE LA ALARMA (si está equipado)

Vehículos con pantalla LCD

Es posible deshabilitar/habilitar solamente la bocina (BIP) de la alarma. Para ello, efectuar los siguientes procedimientos:

- Cerrar todas las puertas, capó y puerta trasera de la caja de cargas.
- Mantener presionado el botón  localizado en la llave de arranque durante 10

segundos. En la exclusión del "beep" ocurrirá solamente 1 destello de las luces de giro durante 5 segundos. En la activación del "beep" ocurrirá 1 destello durante 5 segundos y una breve señal acústica.

Vehículos con pantalla TFT

Es posible deshabilitar/habilitar la bocina (BIP) y las luces de la alarma. Para ello, efectuar los siguientes procedimientos:

- Cerrar todas las puertas, capó y puerta trasera de la caja de cargas.
- A través de las teclas de control \blacktriangle o \blacktriangledown , acceder a la función "Config. Vehículo" y presionar \blacktriangleright .
- Seleccionar las funciones "Bocina al bloquear" y "Luces al bloquear" y deshabilitar o habilitar las opciones deseadas.

NOTA: "Luces al bloquear" (luces de la alarma): luces de posición y luces de giro.

Nota

En las versiones equipadas con central multimedia Uconnect™, estas funciones

están disponibles en la función "Vehicle" (vehículo) en la pantalla de la central multimedia.

PUERTAS

APERTURA MANUAL DESDE EL EXTERIOR

Girar la llave a la posición 1 (puerta del conductor), quitar la llave y tirar de la manija de apertura.

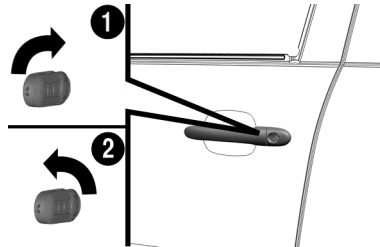

CIERRE MANUAL DESDE EL EXTERIOR

Girar la llave a la posición 2. Para apertura o cierre de la puerta del pasajero, operar de

modo inverso (para vehículos con cerradura externa en la puerta del pasajero).

Apertura/cierre manual de las puertas delanteras desde el interior

Apertura: tirar de la palanca de apertura **A**.

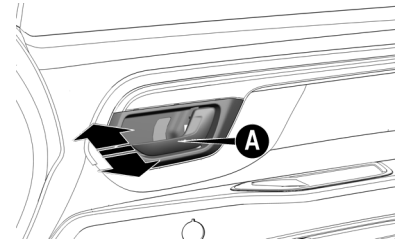

Cierre: cerrar la puerta y presionar la palanca

Si una puerta está mal cerrada, se enciende también el testigo  en el cuadro de instrumentos y no es posible efectuar el cierre centralizado empujando la palanca interna.

Nota

Como el sistema manual bloquea solamente la puerta en la que está presente, tras haber bloqueado una puerta, comprobar que las demás estén correctamente bloqueadas.

BLOQUEO ELÉCTRICO (si está equipado)

Desde el exterior

Con las puertas cerradas, insertar y girar la llave en la cerradura de la puerta delantera del lado del conductor.

Desde el interior

Con las puertas cerradas, presionar (para bloquear) y tirar (para desbloquear) una de las palancas de apertura de las puertas delanteras. De esta manera, se bloquean también las puertas traseras (si está equipado).

Para efectuar el bloqueo eléctrico con mando a distancia (si está equipado), ver el apartado "Llaves", en este capítulo.

ADVERTENCIA

Es posible efectuar el bloqueo centralizado aunque haya alguna puerta que no esté bien cerrada. En esa situación, luego que alguna puerta delantera sea cerrada, un nuevo bloqueo centralizado se efectúa automáticamente. Las puertas traseras (si está equipado) ya estarán bloqueadas cuando sean cerradas independientemente de ese nuevo comando automático. En el caso de que un comando de desbloqueo sea efectuado tras ese comando de bloqueo, no se realizará un nuevo bloqueo tras el cierre de alguna puerta delantera.

Si hay algún desperfecto en el sistema, el bloqueo centralizado no se activa y, después de algunos intentos, el dispositivo es excluido durante aproximadamente 30 segundos.

BLOQUEO DE EMERGENCIA DE LAS PUERTAS (si está equipado)

En caso de avería eléctrica con batería descargada, no es posible efectuar el bloqueo centralizado de las puertas con utilización de llave.

Para bloquear las puertas, proceder del siguiente modo:

Efectuar el bloqueo de las puertas manualmente, presionando la manija interna de apertura de la puerta delantera derecha, traseras derecha y izquierda **A** (si está equipado) y a continuación girar la llave en la cerradura externa de la puerta del conductor hacia la izquierda.

Para desbloquear la puerta delantera derecha, tirar de la manija interna **A**.

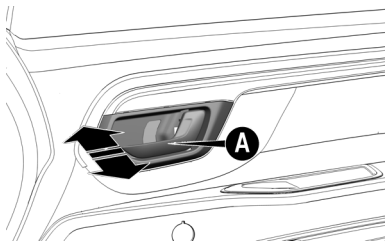

DISPOSITIVO DE SEGURIDAD PARA LOS NIÑOS - si está equipado

Impide la apertura de las puertas traseras desde el interior.

ADVERTENCIA

Utilizar siempre este dispositivo cuando transporte niños.

Después de haber activado este dispositivo en ambas puertas traseras, com-

(continuación)

ADVERTENCIA *(continuación)*

pruebe su efectiva activación tirando de la manija interna de apertura de las puertas.

El dispositivo **A** sólo puede ser activado con las puertas abiertas.

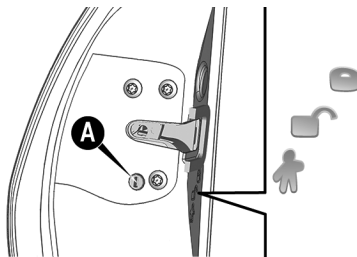

- **Posición** : dispositivo desactivado (la puerta puede ser abierta desde el interior).
- **Posición** : dispositivo activado (puerta bloqueada).

El dispositivo permanece activado incluso si se abren las puertas con cierre centralizado.

Nota

Las puertas traseras no pueden ser abiertas desde el interior cuando el sistema de seguridad para niños esté activado.

CIERRE INCORRECTO DE LAS PUERTAS

La indicación de cierre incorrecto de las puertas ocurre por medio del encendido del testigo en el cuadro de instrumentos y/o en la parte inferior de la pantalla.

Para versiones equipadas con pantalla TFT, ocurre también el mensaje escrito "Puerta abierta".

ASIENTOS

REGULACIÓN DE LOS ASIENTOS

Los asientos delanteros pueden regularse para garantizar el máximo confort de los ocupantes.

La regulación del asiento del conductor, además, debe realizarse recordando que, mante-

niendo los hombros bien apoyados contra el respaldo, las muñecas deben poder alcanzar la parte alta de la corona del volante.

Además, debe ser posible pisar a fondo el pedal del embrague.

ADVERTENCIA

Cualquier regulación debe realizarse únicamente con el vehículo detenido.

Conducir siempre con seguridad.

ADVERTENCIA

La tapicería de los asientos se ha creado para resistir durante mucho tiempo al desgaste que implica el uso normal del vehículo.

Sin embargo, es necesario evitar roces prolongados y/o capaces de provocar daños causados por accesorios de vestir (como hebillas metálicas, tachuelas,

(continuación)

ADVERTENCIA (continuación)

cierres de velcro y similares) ya que, al presionar los tejidos en un mismo punto, podrían provocar la rotura con el consecuente daño de la funda.

Regulación en sentido longitudinal

- Levantar la palanca **A** y empujar el asiento hacia adelante o hacia atrás.
- Soltar la palanca para que el asiento se bloquee en la posición deseada.

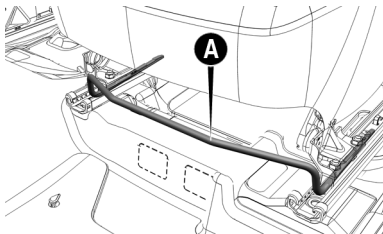

ADVERTENCIA

Al soltar la palanca de regulación, comprobar que el asiento esté bloqueado en las guías, intentando desplazarlo hacia delante y hacia atrás.

Si no está bien fijado, el asiento podría desplazarse inesperadamente y provocar la pérdida de control del vehículo.

Regulación en altura del asiento delantero del lado del conductor (si está equipado)

Nota

Efectuar la regulación sentado en el asiento del conductor.

Desplazar la palanca **B**, según la versión, hacia arriba o hacia abajo hasta que el asiento esté en la altura deseada.

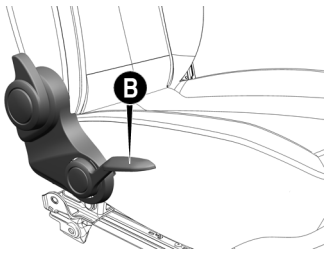

Regulación de la inclinación del respaldo

Girar la manopla **C** hasta que el respaldo alcance la posición deseada

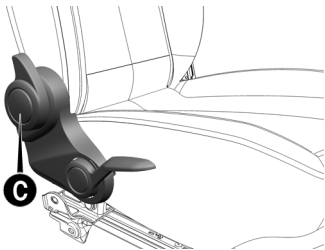

Para versiones con cabina simple, el pliegue del respaldo del asiento también se efectúa tirando de la cinta **D** en el sentido de la flecha.

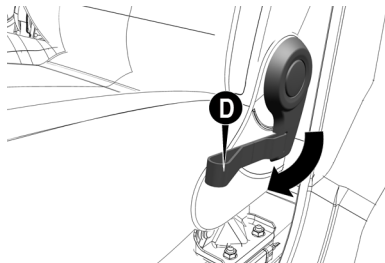

ADVERTENCIA

El asiento debe estar bien bloqueado para evitar que se mueva y pueda provocar posibles accidentes.

Conducir siempre con seguridad.

ADVERTENCIA

No desmontar los asientos para efectuar operaciones de mantenimiento o reparación de los mismos. Operaciones realizadas de modo incorrecto pueden perjudicar el funcionamiento de los dispositivos de seguridad.

Dirigirse siempre a la **Red de Asistencia RAM**.

APOYACABEZAS (CABECERAS) ASIENTOS DELANTEROS

Para aumentar la seguridad de los ocupantes del vehículo, los apoyacabezas se pueden regular en altura.

ADVERTENCIA

Los reposacabezas se regulan de manera que la cabeza, no el cuello, se apoye en ellos.

Sólo en este caso ejercerán su acción protectora.

Para regular la altura, elevar el apoyacabezas hasta escuchar el respectivo ruido de bloqueo en la posición deseada (están disponibles tres posiciones).

Para bajarlos, presionar el botón **A**.

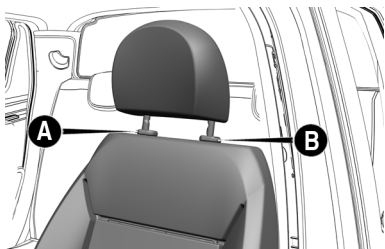

Para quitar el apoyacabezas, presionar el botón del lado izquierdo **A** y el del lado derecho **B** y levantar el apoyacabezas hasta soltarlo de la tercera traba. Soltarlos botones y tirar hacia arriba hasta quitar totalmente el apoyacabezas de sus vástagos.

ADVERTENCIA

Se debe siempre mantener el apoyacabezas en su posición original y debidamente bloqueado.

En una eventual necesidad de quitar el apoyacabezas delantero, recolocarlos antes de salir con el vehículo. No utilizar nunca el vehículo sin el apoyacabezas.

APOYACABEZAS TRASEROS - si está equipado

Regulaciones

Para los asientos traseros están previstos apoyacabezas regulables en altura.

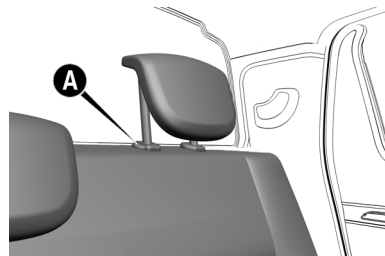

Regulación hacia arriba: elevar el apoyacabezas hasta escuchar el respectivo ruido de bloqueo en la posición deseada (están disponibles dos posiciones).

Regulación para abajo: presionar el botón **A** y bajar el apoyacabezas.

ADVERTENCIA

Se debe mantener siempre el apoyacabezas en su posición original y debidamente bloqueado.

Observar siempre las recomendaciones de este manual.

DIRECCIÓN REGULACIÓN DEL VOLANTE (si está equipado)

ADVERTENCIA

Los ajustes sólo se deben realizar con el vehículo estacionado y el motor apagado.

Sólo en este caso se puede garantizar la seguridad.

ADVERTENCIA

Queda terminantemente prohibida cualquier intervención en el vehículo después de la venta (como instalación de sistema antirrobo, por ejemplo) que puede ocasionar daños a la dirección o la columna de dirección.

Esas intervenciones pueden ocasionar, además de una disminución en el rendimiento del sistema y la pérdida de la garantía, graves problemas de seguridad.

El volante se puede ajustar en altura y, del siguiente modo:

Mover la palanca **A** a la posición **2**.

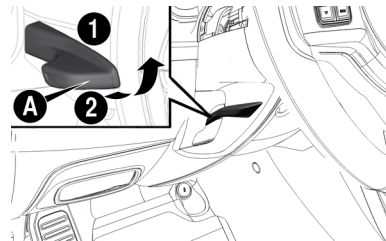

Regular el volante.

Volver la palanca a la posición **1** para volver a bloquear el volante.

ADVERTENCIA

Cualquier regulación debe realizarse únicamente con el vehículo detenido.

Conducir siempre con seguridad.

Para versiones con dirección hidráulica, la regulación de la altura del volante se realiza

a través de la palanca en la columna de dirección ubicada debajo del volante.

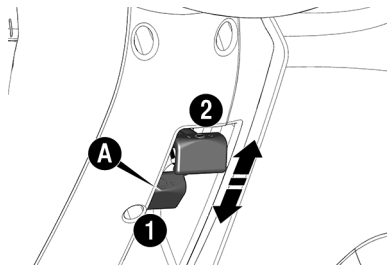

Mover la palanca **A** a la posición **2**.

Volver la palanca a la posición **1** para volver a bloquear el volante.

ESPEJOS

ESPEJO RETROVISOR INTERIOR

Moviéndose la palanca **A** se consigue:

- Posición normal
- Posición antiencandilante

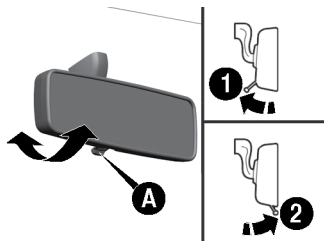

El espejo retrovisor interior viene con un dispositivo de prevención de accidente que lo hace desprenderse en caso de choque.

ESPEJOS RETROVISORES EXTERIORES

Con regulación mecánica - si está equipado

En el interior del vehículo, mover el botón **A** para regular el espejo retrovisor exterior.

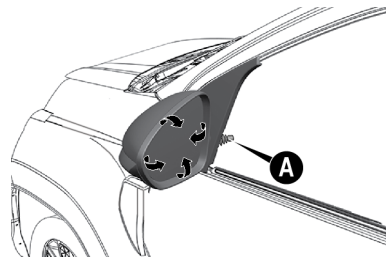

Con regulación eléctrica - si está equipado

La regulación se puede hacer solamente con la llave de encendido en la posición **MAR**.

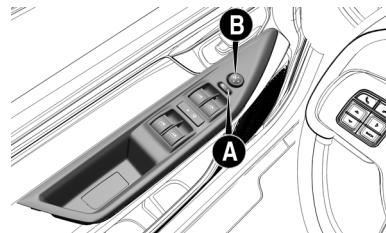

El botón **A** selecciona en que espejo que se hará la regulación.

- Dispositivo en la posición izquierda: selecciona el espejo izquierdo.
- Dispositivo en la posición derecha: selecciona el espejo derecho.

Para ajustar el espejo, simplemente presione el botón **B**, situado en la puerta del lado del conductor, en uno de los sentidos indicados por las flechas.

Nota

Después de la regulación, colocar el dispositivo A en la posición neutra para evitar desplazamientos accidentales.

ADVERTENCIA

Las lentes de los espejos retrovisores son parabólicas y aumentan el campo de visión.

Sin embargo, disminuyen el tamaño de la imagen, dando la impresión que el objeto reflejado está más lejos que lo real.

Función “estacionamiento” del espejo retrovisor externo, lado del pasajero (tilt down)

Para algunas versiones, equipadas con espejo retrovisor externo eléctrico, está disponible la función Tilt Down.

La función Tilt Down posibilita que la lente del espejo retrovisor externo, lado pasajero, sea posicionada, automáticamente, de forma diferente de la que es normalmente utilizada durante la conducción, cuando ocurre el accionamiento de la marcha atrás, a fin de mejorar la visibilidad en las maniobras de estacionamiento.

Al desacoplarse la marcha atrás, la lente del espejo retrovisor externo, lado pasajero, irá a retornar, automáticamente, a la posición configurada para utilización durante la conducción.

Nota

Para que ocurra la alteración en la posición de la lente del espejo retrovisor externo, lado pasajero, al ocurrir el accionamiento de la marcha atrás, es necesario que el espejo retrovisor externo derecho esté seleccionado a través del botón selector de regulación de los espejos retrovisores externos, ubicado en la puerta del conductor.

En el caso de que el botón selector de regulación de los espejos retrovisores externos esté en la posición central (neutra) o direccionado hacia la izquierda (espejo retrovisor externo izquierdo seleccionado), no ocurrirá la alteración en la posición de la lente del espejo retrovisor externo, lado pasajero, al ocurrir el accionamiento de la marcha atrás.

Para efectuar la configuración de la lente del espejo retrovisor externo, lado pasajero, proceder según se indica a continuación.

Con el vehículo detenido y la llave de arranque en la posición **MAR**, accionar la marcha atrás, seleccionar el espejo retrovisor externo lado pasajero y ajustar la lente de este de modo a obtener la posición ideal para realizar la maniobra de estacionamiento.

Nota

Tras configurar la posición ideal para realizar la maniobra de estacionamiento, aguardar 5 segundos, sin mover la lente del espejo retrovisor o efectuar cualquier otro control para que la posición sea memorizada por el sistema.

En la próxima vez que la marcha atrás sea accionada, la lente del espejo retrovisor externo, lado pasajero, irá a posicionarse automáticamente en la posición memorizada, desde que el espejo retrovisor externo, lado pasajero, esté seleccionado a través del botón selector

de regulación de los espejos retrovisores externos.

Repliegue manual de los retrovisores exteriores

Para el repliegue de los espejos, hay que moverlos de la posición 1 (abierto) a la posición 2 (cerrado).

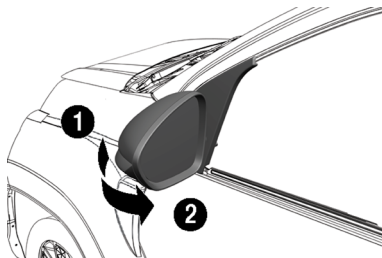

(continuación)

ADVERTENCIA (continuación)

ADVERTENCIA

Si la saliente del espejo crea dificultades, como en un pasaje estrecho, plegarlo de la posición **1** a la posición **2**.

Observar siempre las recomendaciones de este manual.

LUCES EXTERNAS

CONMUTADOR DE LAS LUCES

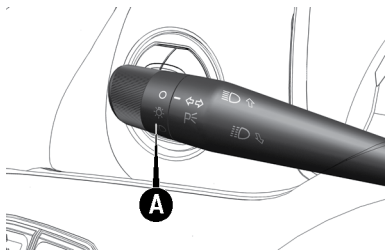

El conmutador de las luces **A** situado en la palanca izquierda debajo del volante, controla el funcionamiento de las luces altas, luces de posición, luces bajas y luces de giro.



Nota
Los mandos del sistema de ventilación/calefacción se iluminan permanentemente.

Cuando se encienden las luces exteriores, se iluminan los ideogramas del cuadro de instrumentos y los símbolos de los mandos del tablero de instrumentos.

LUCES DE POSICIÓN (LUCES DE CUARTOS)

Las luces de posición se encienden girando la empuñadura **A** de la palanca izquierda debajo del volante de la posición  a la posición .

En el cuadro de instrumentos se enciende el respectivo testigo .

Si hay necesidad, se puede señalar la presencia del vehículo durante la noche, encendiendo las luces de posición después de sacar la llave del conmutador de arranque.

Se encienden girando la empuñadura de la palanca izquierda a la posición .

Si desea encender las luces de posición solamente del lado derecho, desplace la palanca de luces de dirección hacia arriba y del lado izquierdo, hacia abajo.

El sistema permite un tiempo de hasta 2 minutos para que las luces de posición sean accionadas, con la llave de arranque en la posición **STOP** o extraída.

LUCES DE CONDUCCIÓN DIURNAS (D.R.L. "Daytime Running Lights") (si está equipado)

ADVERTENCIA

Las luces diurnas no sustituyen los faros bajos durante el tráfico en la noche o en túneles.



El uso de las luces diurnas está reglamentado por las leyes vigentes. Respetar las normas.

Con la llave de encendido en la posición **MAR** y la palanca izquierda bajo el volante en la posición , las luces de conducción diurna se prenden automáticamente y las demás lámparas y la iluminación interior permanecen apagadas. Con la llave de encendido en la posición **MAR**. Las luces DRL "Daytime Running Lights" quedan siempre prendidas, con la llave de arranque en la posición **MAR**.

La central electrónica controla el funcionamiento de las luces DRL de modo que, al po-

ner la llave en la posición **MAR**, las luces diurnas se encienden y, cuando se encienden las luces de cruce, la intensidad de esas luces disminuye para que hagan la función de luces de posición.

LUCES BAJAS (LUCES DE CRUCE)

Se encienden girando la empuñadura **A** de la palanca desde la posición  a la posición .

LUCES ALTAS (LUCES DE CARRETERA)

Se encienden con la palanca en la posición  y empujando la palanca hacia el tablero de instrumentos (posición estable).

En el cuadro de instrumentos se enciende el testigo .

Se apagan empujando la palanca hacia el volante (posición estable).

GUIÑADAS

Se emiten guiñadas moviendo la palanca hacia el volante (posición inestable).

COMPENSACIÓN DE LA INCLINACIÓN DE LOS FAROS (si está equipado)

Cuando el vehículo está cargado, se inclina hacia atrás y, en consecuencia, el haz luminoso se eleva. En ese caso, es necesario ajustarlo correctamente. La regulación se hace manualmente girando el regulador **A**.

El faro demostrado es el del lado izquierdo.

Faro del lado izquierdo

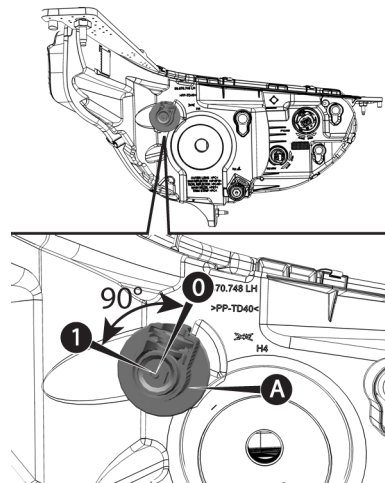

Faro (con LED) del lado izquierdo

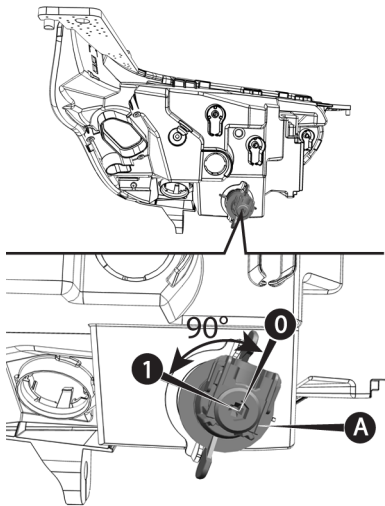

Regulador en el faro

El acceso se obtiene por el cofre del motor.

Posición **0**: vehículo sin carga, con solamente el conductor o con el conductor y el pasajero delantero.

Posición **1**: vehículo con solamente el conductor y carga uniformemente distribuida en el compartimento de cargas o vehículo con todos los asientos ocupados y carga uniformemente distribuida en el compartimento de cargas.

Es importante que los dispositivos de ambos faros estén orientados en la misma posición.

ADVERTÊNCIA

Controlar a orientação dos feixes luminosos cada vez que mudar o peso da carga transportada.



Dirija sempre com segurança.

LUCES DE GIRO (LUCES DE DIRECCIÓN)

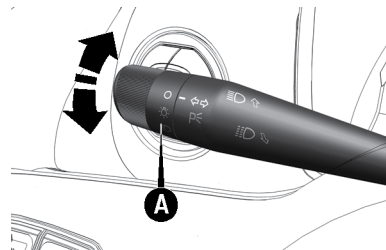
Desplazando la palanca **A**:



- Hacia arriba - se activa la luz de giro derecha y el repetidor lateral en el respectivo espejo retrovisor (si está equipado).
- Hacia abajo - se activa la luz de giro izquierda y el respectivo repetidor lateral en el espejo retrovisor (si está equipado).

En el cuadro de instrumentos se enciende con luz intermitente el testigo  o .

Las luces de giro se desactivan automáticamente cuando el vehículo vuelve a ponerse en la posición rectilínea.

FUNCIÓN LANE CHANGE

Algunas versiones están equipadas con una función de conveniencia destinada a indicar un cambio de carril. Para activarla, la palanca de los indicadores de dirección deberá ser desplazada ligeramente en el estado inestable durante menos que medio segundo.

El indicador de dirección del lado seleccionado emitirá 5 parpadeos y luego se apagará automáticamente.

SISTEMA FOLLOW ME HOME (si está equipado)

Este sistema, disponible para algunas versiones, permite mantener los faros encendidos 30 segundos hasta 210 segundos como máximo, o sea, 7 accionamientos consecutivos de la palanca, después de haber quitado la llave del conmutador de arranque.

Luego de haber sido cortado el encendido, el sistema permite un tiempo de 2 minutos para que el “Follow me” permita ser accionado. Después de este tiempo, conecte y vuelva a desconectar el encendido para activar esta función.

A cada accionamiento de la palanca corresponde el encendido del testigo  en el cuadro de instrumentos.

Si se acciona la palanca durante más que 2 segundos, el mando no reconoce como funcionamiento de la función y las luces de los faros se apagan.

Una vez activado, durante 20 segundos, aparecerá en el display del cuadro de instrumentos una indicación de que el sistema está activado con el tiempo de duración para el cual fue ajustado.

Para desactivar el sistema Follow me home basta mantener la palanca de mando en la posición de guiñada de los faros altos, durante un tiempo superior a 2 segundos. Otra manera



de apagar el sistema es poner la llave de arranque en la posición **MAR**.

LUCES DE EMERGENCIA

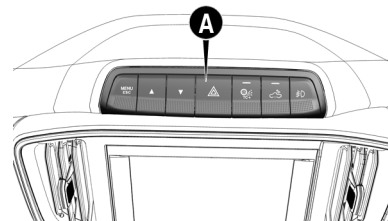
Para encender/apagar las luces de emergencia, presionar el botón **A** con indicación de función activada.



Se encienden apretando brevemente el botón **A**, independiente de la posición de la llave de arranque.



Con el dispositivo activado, los indicadores  y  en el cuadro de instrumento se encienden de modo intermitente.

ADVERTENCIA

Las luces de de emergencia sólo deben ser activadas con el vehículo detenido; nunca en movimiento.

Observe siempre la legislación.

ESS (Emergency Stop Signaling) - Señalización de frenado de emergencia

En caso de frenado de emergencia (vehículo con velocidad superior a 50 km/h), se encienden automáticamente las luces de emergencia y simultáneamente en el cuadro se encienden las luces indicadoras  y .

La función se desactiva automáticamente cuando el frenado del vehículo ya no es más urgente.

LUZ DE LA CAJA DE CARGAS - si está equipado

Para algunas versiones, está disponible una luz para la caja de cargas **A** y su función es iluminar la caja de cargas cuando sea necesari-

o distribuir cargas o efectuar mantenimiento en locales con poca iluminación.

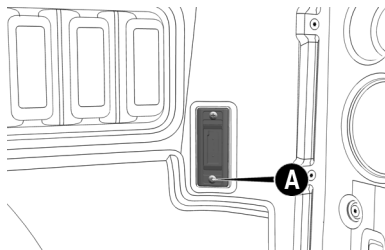

El botón de encendido de la luz de la caja de cargas  **C** está ubicado en el grupo de botones en el centro del Tablero de instrumentos.

Nota

La posición de los botones puede cambiar según la versión del vehículo.

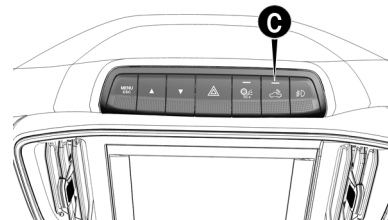

Llave de arranque en MAR

Al presionar el botón , el LED del botón se encenderá (color verde) y la caja de cargas se iluminará.

Al presionar nuevamente el botón, el LED del botón y la luz de la caja de cargas se apagarán.

Nota

Si la llave de arranque está en MAR y la lámpara de la caja de cargas encendida y luego se gira la llave a la posición STOP la lámpara de la caja de cargas y el ideograma en el botón se apagarán.

Llave de arranque en STOP

Después de haber girado la llave a la posición **STOP**, durante 15 minutos todavía será posible encender o apagar la luz de la caja de cargas.

Nota

Con la llave de arranque en STOP, o con la llave fuera del conmutador de arranque, si se olvida la luz de la caja de cargas encendida, luego de 15 minutos aproximadamente la luz de se apagará automáticamente. Esa acción evita que la batería se descargue.

Nota

El encendido de la luz de la caja de cargas puede ser realizado a través del botón C sin que la llave de arranque esté en el conmutador de arranque y sin que el LED se encienda.

Nota

Con el vehículo en movimiento no es posible encender la lámpara. Sin embargo, si el vehículo sale del reposo con la lámpara

encendida, después 20 km/h la lámpara se apagará.

FAROS ANTINEBLA (si está equipado)

Para encender los faros antiniebla, presione el botón **D** con indicación de función activada en el cuadro de instrumentos (para algunas versiones). Los faros antiniebla se apagan cada vez que se desconecta la llave de arranque. Para encenderlo nuevamente es necesario presionar el botón. Funciona solamente con la llave de arranque en la posición **MAR**.

Nota

La posición de los botones puede cambiar según la versión del vehículo.

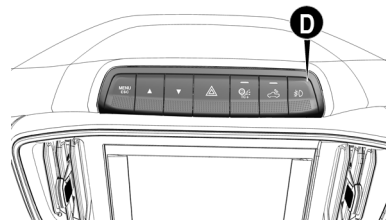

Cuando se encienden los faros antiniebla, el testigo correspondiente se ilumina en el cuadro de instrumentos.

Los faros antiniebla pueden ser encendidos con cualquier posición de la palanca izquierda del volante; sin embargo, si la palanca está en la posición "O", las luces DRL se apagan y las luces de posición se encienden.

TERCERA LUZ DE FRENO (BRAKE LIGHT) - si está equipado

La tercera luz de freno **A** está ubicada en la parte superior central trasera y tiene función de disponibilizar visualización auxiliar a las luces de freno con el objetivo de evitar colisio-

nes. Se activa junto con las luces de freno principales.



LUCES INTERNAS PLAFÓN DELANTERO

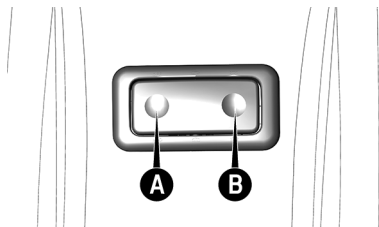

El plafón delantero posee 3 situaciones distintas, según la posición del interruptor.

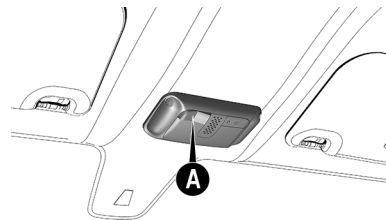

- **Posición A:** permanentemente encendida.
- **Posición "puertas" (neutra en la lente):** se enciende, para algunas versiones, solamente con las puertas abiertas.
- **Posición B:** permanentemente apagada.

El conjunto de luz interna con micrófono integrado posee las siguientes funciones distintas, controladas por el interruptor **A**:



- **Posición ON** : permanentemente encendida.
- **Posición "puertas"** : se enciende, para algunas versiones, solamente con las puertas abiertas.
- **Posición OFF:** permanentemente apagada.

Temporización de la luz interna

En algunas versiones, para proporcionar agilidad a la entrada del vehículo en especial en lugares poco iluminados, se enciende la lámpara de luz interna, cuando es desbloqueada una de las puertas.

Cuando se abre una de las puertas laterales se enciende la luz interna durante tres minutos. Si la puerta está abierta durante más de 3 minutos, la luz interna se apaga hasta la próxima apertura de una de las puertas.

Si durante los tres minutos se cierra una puerta es activado un segundo conteo de tiempo de 10 segundos, que se interrumpe, si la llave de arranque es colocada en la posición **MAR**.

Cuando las puertas se bloquean por un telecomando o cerraduras de las puertas delanteras, la luz interna se apaga 10 segundos después del bloqueo.

Nota

Para vehículos sin bloqueo eléctrico, se enciende la lámpara de la luz interna solamente cuando se desbloquea la puerta delantera del lado del conductor.

Interruptor en la posición A (luz interna encendida)

En la posición **A** (encendida), la lámpara permanece encendida y se apaga luego de 15 minutos.

Si durante el conteo una de las puertas se abre/cierra el conteo empieza nuevamente.

LIMPIADORES Y LAVADORES DE LOS VIDRIOS PALANCA DE MANDO

La palanca derecha debajo del volante reúne todos los mandos para la limpieza del parabrisas.

LIMPIAPARABRISAS/ LAVAPARABRISAS

ADVERTENCIA

No utilizar el limpiaparabrisas para quitar nieve o hielo acumulados en el parabrisas. En esas condiciones, si el limpiaparabrisas se somete a un esfuerzo excesivo, se activa la protección del motor, que inhibe su funcionamiento durante algunos segundos.

Si la funcionalidad no se restablece posteriormente, aun después de un nuevo arranque del vehículo, dirigirse a la **Red de Asistencia RAM**.

ADVERTENCIA

Se recomienda no activar los limpiaparabrisas con las escobillas levantadas.

Esta actitud preserva el dispositivo.

Sólo funciona con el conmutador de arranque en posición **MAR**.

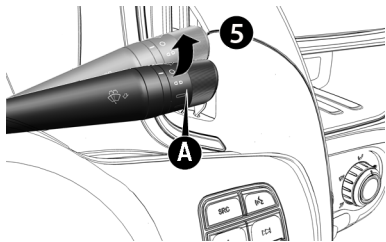

La corona **A** puede adoptar las siguientes posiciones:

- **O** - Limpiaparabrisas en reposo.
- **☐** Funcionamiento intermitente.

- **○** Funcionamiento continuo lento.
- **◡** Funcionamiento continuo rápido.
- **Función antipánico** - Funcionamiento continuo rápido (posición **5**).

Desplazando la palanca hacia arriba (posición inestable), se activa la función temporaria: el funcionamiento se limita al tiempo en que se mantiene manualmente la palanca en esta posición. Al soltar la palanca, la misma vuelve a su posición deteniendo inmediatamente el limpiaparabrisas. Esa función es útil para quitar, por ejemplo, pequeñas acumulaciones de suciedad en el parabrisas, o el rocío matinal.

Nota

Atención: esa función no activa el lavaparabrisas. Para pulverizar el líquido del lavaparabrisas, es necesario usar la función de lavado.

Con la corona **A** en la posición 2, el limpiaparabrisas adapta automáticamente la velocidad de funcionamiento a la velocidad del vehículo.

Función "Lavado inteligente"

Tirar de la palanca hacia el volante (posición inestable) para activar el limpiaparabrisas.

Al mantener la palanca tirada, se activan automáticamente, con un sólo movimiento, el pulverizador del lavaparabrisas y el limpiaparabrisas.

El funcionamiento del limpiaparabrisas sigue después del apagado de la palanca y ejecuta tres movimientos de limpieza finales.

El ciclo termina con un movimiento de limpieza del limpiaparabrisas aproximadamente 6 segundos después.

ESCOBILLAS

Limpiar periódicamente la rasqueta de goma con productos adecuados. Sustituir las escobillas si la goma está deformada o desgastada. De todos modos, le aconsejamos que las cambie aproximadamente una vez al año.

ADVERTENCIA

Viajar con las escobillas del limpiaparabrisas desgastadas es un grave riesgo.

Escobillas desgastadas reducen la visibilidad en caso de malas condiciones atmosféricas.

Nota

No hacer funcionar el limpiaparabrisas con el vidrio seco. Accionarlos sólo sobre el vidrio mojado y sin suciedades, tales como: arcilla, arena, etc., evitando de esta forma, que se dañe tanto la rasqueta de goma como el vidrio.

Nota

No se debe aplicar ningún tipo de producto hidrorrepelente o hidrofóbico, incluyendo cristalización de vidrios. La aplicación de esos productos reduce la eficiencia del sistema de limpiadores, provocando trepidación, ruido y disminución de visibilidad, así como desgaste prematuro de la goma de las escobillas.

Sustitución de las escobillas del limpiaparabrisas

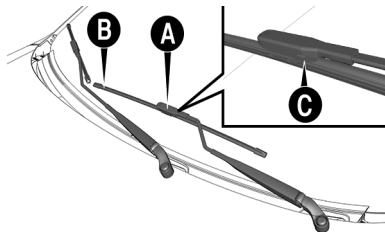

- Levantar el brazo **A** del limpiaparabrisas.
- Quitar la escobilla **B** presionando la traba de la escobilla **C** y desenganchándola del brazo **A**.
- Montar la escobilla nueva introduciéndola en el respectivo alojamiento del brazo y cerciorándose de que esté bien fijada.

Nota

No quitar la escobilla tirando de ella por la pieza de goma.

PULVERIZADORES

Si el líquido no sale, en primer lugar, comprobar que haya líquido en el depósito: consulte "Verificación de niveles" en este capítulo.

Después, utilizando un alfiler, compruebe si los agujeros de salida **B** del lavaparabrisas y lavaluneta no están obstruidos.

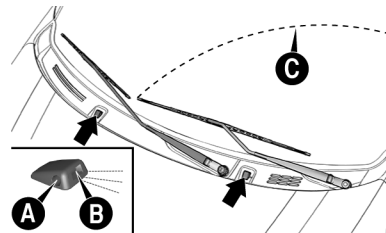

Los pulverizadores **A** ya salen de fábrica con la dirección del chorro **B** ajustada para a altura ideal en el parabrisas **C**. No es necesario realizar ninguna acción adicional.

Verificar si el agujero de salida **B** de los pulverizadores no están bloqueados.

Los chorros del limpiaparabrisas pueden ser orientados regulando la dirección de los pulverizadores. Usar un destornillador para posicionar el chorro actuando en el direccionador **A**. Los chorros deben ser apuntados a 3/4 de la altura del parabrisas de manera que apunten para el punto más alto alcanzado por el movimiento de las escobillas **C**.

CLIMATIZACIÓN

DISTRIBUCIÓN DEL AIRE EN EL INTERIOR DEL VEHÍCULO

El aire se distribuye en el interior del vehículo a través de los difusores.

DIFUSORES ORIENTABLES Y REGULABLES

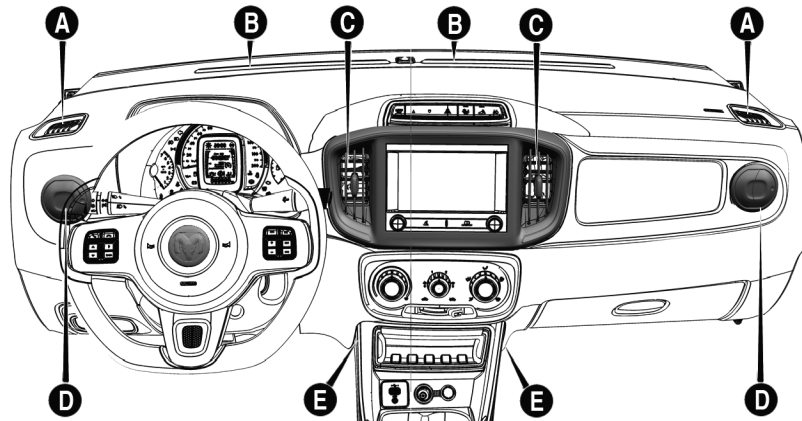

Los difusores para desempañamiento del parabrisas y para los vidrios laterales delanteros **A** y para del parabrisas **B** son fijos.



Los difusores centrales **C** y laterales **D** pueden orientarse hacia arriba o hacia abajo, izquierda y derecha.

Aperturas laterales inferiores **E** para enviar aire a los pies del conductor y del pasajero delantero.

VENTILACIÓN

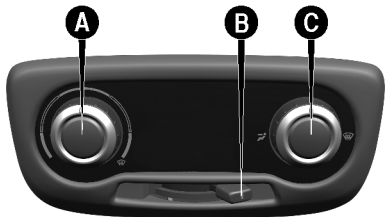
Mandos



- **A** - Selector para encender el ventilador.
- **B** - Cursor para seleccionar la función de recirculación.
-  - Introducción de aire externo abierta.
-  - Introducción de aire externo cerrada. Se debe utilizar preferentemente si se transita por regiones con mucho polvo o gran contaminación del aire (túneles, embotellamientos, etc.).
- **C** - Selector para la distribución de aire.
-  - Flujo de aire hacia el cuerpo de los pasajeros. En esta posición mantenga los

difusores centrales y laterales completamente abiertos.



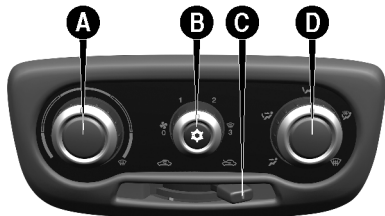

-  - Flujo de aire hacia al parabrisas.

CALEFACCIÓN (si está equipado) Y VENTILACIÓN



Mandos



- **A** - Mando para regular la temperatura del aire (mezcla aire caliente/temperatura ambiente).
- **B** - Mando para activar el ventilador y elegir la velocidad deseada.
- **C** - Cursor para seleccionar la función de recirculación.

- **D** - Mando para la distribución del aire.
-  - Flujo de aire hacia el cuerpo de los pasajeros. En esta posición, mantenga los difusores centrales y laterales totalmente abiertos.
-  - Flujo de aire hacia los pies y el rostro.
-  - Flujo de aire hacia los pies.
-  - Flujo de aire hacia los pies y al parabrisas.
-  - Flujo de aire hacia el parabrisas.

Calefacción (si está equipado)

1. Mando para la temperatura del aire: indicador en el sector rojo.
 2. Mando del ventilador: indicador en la velocidad deseada.
 3. Mando para la distribución del aire: indicador en posición  para calentar los pies y, al mismo tiempo, desempañar el parabrisas.
-  - Para enviar aire a los pies y al rostro.

4. Cursor de recirculación: para obtener una calefacción más rápida, ponga el cursor de recirculación del aire en la posición , que equivale solamente a la recirculación del aire interior.



Para evitar sensación de náuseas, cerrar los difusores centrales cuando va a utilizar la calefacción.

Nota

En carreteras no pavimentadas o regiones polvorientas en general se recomienda activar la recirculación del aire para evitar la entrada de polvo u otro tipo de partículas en el interior del vehículo.

Ventilación

1. Difusores de aire centrales y laterales: completamente abiertos.
2. Mando para la temperatura del aire: indicador en el sector azul.
3. Mando para el ventilador: indicador en la velocidad deseada.

4. Selector para la distribución del aire : colocar en .
5. Cursor para la recirculación del aire: en posición , equivalente a la entrada de aire desde el exterior.

Con el cursor en posición  se activa sólo la recirculación del aire interior.

Nota

La función de recirculación es muy útil en condiciones de gran contaminación exterior (túneles, caravanas, etc.). De todas formas, no le aconsejamos prolongar su uso, especialmente si todos los puestos del vehículo están ocupados, una vez que no permite la renovación del aire interno.

Algunas versiones, con calefacción están equipadas con filtro instalado en la caja de ventilación, con el objetivo de filtrar el aire enviado hacia el interior del vehículo.

Si se observa una disminución en el flujo a través de los difusores, comprobar las condiciones del filtro (si está disponible) y sustituirlo si

es necesario (ver sustitución del filtro del aire acondicionado en el Plan de Mantenimiento Programado, en el capítulo "Mantenimiento y cuidados con su vehículo").

AIRE ACONDICIONADO - si está equipado



ADVERTENCIA

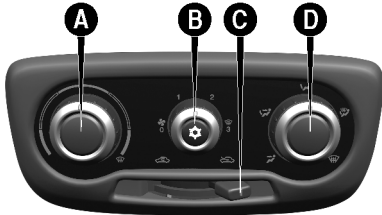

El sistema utiliza el refrigerante R134a que, en caso de pérdida accidental, no daña al medio ambiente.

No utilizar refrigerante R12 o otro que no sea el R134a, una vez que ellos son incompatibles con el sistema de aire acondicionado del vehículo.

Mandos





- **A** - Mando para regular la temperatura del aire (mezcla aire caliente/frío).
- **B** - Mando para activar el ventilador y el aire acondicionado.
- **C** - Cursor para conectar la recirculación de aire.
- **D** - Mando para la distribución del aire.
-  - Flujo de aire hacia el cuerpo de los pasajeros. En esta posición, mantenga los difusores centrales y laterales totalmente abiertos.
-  - Flujo de aire hacia los pies y el rostro.
-  - Flujo de aire hacia los pies.

-  - Flujo de aire hacia los pies y al parabrisas.
-  - Flujo de aire hacia el parabrisas.

Condicionamiento del aire (refrigeración)

Para obtener una refrigeración rápida en el habitáculo de los vehículos equipados con aire acondicionado, opere el sistema de la siguiente manera:

1. Mando para la temperatura del aire **A** totalmente posicionado a la izquierda.
2. Mando del ventilador **B** posicionado en la velocidad máxima.
3. Mando para la distribución del aire **D** indicador en ; controlar para que todas las salidas de aire estén abiertas.

Con el cursor **C** en posición  se activa solamente la circulación del aire interno.

La versión con aire acondicionado está equipada con filtro, instalado en la caja de de aire acondicionado, con el objetivo de filtrar el aire enviado hacia el interior del vehículo.

Si se observa una disminución en el flujo a través de los difusores, comprobar las condiciones del filtro (si está disponible) y sustituirlo si es necesario (ver sustitución del filtro del aire acondicionado en el Plan de Mantenimiento Programado, en el capítulo "Mantenimiento y cuidados con su vehículo").

4. Conectar el aire acondicionado apretando el mando a partir de la posición 1 - **B** (el testigo en el mando se encenderá).
5. Si es posible, abrir totalmente, o por lo menos un poco, las ventanas de las puertas delanteras durante un breve período (2 a 3 minutos como máximo) para que haya una circulación más intensa del aire en el habitáculo y luego cerrar las ventanas.

Calefacción

Para las funciones de calefacción y ventilación, no ponga en funcionamiento el aire acondicionado, sino utilice solamente la instalación de calefacción y ventilación.

Recirculación

Con el comando en la posición , se activa solamente la circulación del aire interno.

Nota

La función de recirculación es muy útil en condiciones de gran contaminación exterior (túneles, caravanas, etc.). De todas formas, no le aconsejamos prolongar su uso, especialmente si todos los puestos del vehículo están ocupados, una vez que no permite la renovación del aire interno.

Nota

Si se está transitando por caminos de tierra o regiones polvorientas en general, se recomienda activar la recirculación del aire para evitar que el polvo, u otro tipo de partículas, puedan introducirse en el interior del vehículo.

La utilización constante del aire acondicionado puede ocasionar, después de un tiempo, la formación de mal olor debido a la acumulación de polvo y humedad en el sistema de aire

acondicionado, facilitando la proliferación de moho y bacterias.

Para disminuir el problema del mal olor, se recomienda, semanalmente, apagar el aire acondicionado y encender el calefactor, durante 5 a 10 minutos, como máximo, antes de estacionar el vehículo, para que se elimine la humedad del sistema.

El filtro del aire acondicionado debe ser sustituido más a menudo si utiliza constantemente el vehículo en zonas polvorientas o si se queda estacionado bajo árboles.

En invierno, debe poner en funcionamiento la instalación de aire acondicionado por lo menos una vez al mes durante 10 minutos aproximadamente.

Antes de que llegue el verano, acuda a un taller de la **Red de Asistencia RAM** para que comprueben el buen funcionamiento de la instalación.

DESEMPAÑAMIENTO DEL LADO INTERNO DEL PARABRISAS

El aire acondicionado es muy útil para acelerar el desempañamiento, pues quita la humedad del aire. Es suficiente ajustar los mandos para la función de desempañamiento y activar el sistema, apretando el selector **B**.



Parabrisas y vidrios laterales

1. Aire acondicionado activado: selector **B**.
2. Mando para la temperatura del aire **A**: completamente hacia la derecha (sector rojo) para los días fríos o completamente girado a la izquierda (sector azul) para los días calientes..
3. Mando del ventilador **B**: en la velocidad máxima.
4. Mando para distribución del aire **D**: en la posición .
5. Recirculación del aire **C**: apagada.

Tras el desempañamiento, utilizar los comandos para mantener las perfectas condiciones de visibilidad.

DESCONGELACIÓN DEL LADO EXTERNO DEL PARABRISAS

Parabrisas y vidrios laterales



1. Mando para la temperatura del aire: completamente hacia la derecha (sector rojo).
2. Mando del ventilador: en la velocidad máxima.
3. Mando para la distribución del aire: en la posición .
4. Mando para la recirculación del aire: en la posición , equivalente a la admisión de aire externo.

Nota

Para una eficaz función de desempañamiento, mantenga la superficie interna de los vidrios limpia y desengrasada. Para la limpieza de vidrios, utilice una pequeña cantidad de detergente neutro disuelto en

agua. Nu use productos con contenido de siliconas para las partes plásticas, pues la silicona evapora cuando está expuesta al sol, condensándose sobre los vidrios internos y perjudicando el desempañamiento y la visibilidad nocturna.

Nota

Con el clima muy húmedo no se recomienda usar prolongadamente el aire acondicionado en las posiciones  o . La diferencia entre la temperatura externa y la del parabrisas puede provocar empañamiento del lado externo del parabrisas, provocando pérdida de visibilidad. Si tal situación ocurre, active la palanca del limpiaparabrisas.

LEVANTAVIDRIOS DE PUERTAS LEVANTADORES MANUALES DE LOS VIDRIOS

Girar la manivela **A** de a respectiva puerta para bajar o levantar el vidrio.

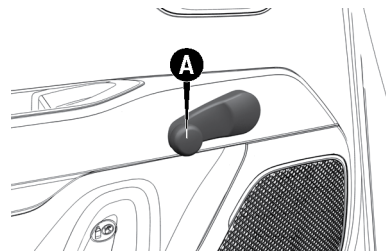

ADVERTENCIA

Al instalar en el vehículo sistemas de alarma electrónica con cierre automático de los vidrios, recordar del peligro adicional que tales dispositivos pueden ofrecer para los pasajeros que permanecen a bordo, sobre todo cuando no esté disponible la función antipellizco.

Nunca dejar a los niños solos en el interior del vehículo.

ADVERTENCIA

Instalaciones de accesorios, cuando realizadas de manera inadecuada, pueden perjudicar la integridad del sistema eléctrico del vehículo ocasionando graves daños.

Se recomienda comprobar en la **Red de Asistencia RAM** la disponibilidad de accesorios proyectados específicamente para uso en el vehículo.

LEVANTAVIDRIOS ELÉCTRICOS DELANTEROS - si está equipado

ADVERTENCIA

El uso inadecuado de los levantavidrios eléctricos puede ser peligroso.

Antes y durante su accionamiento, asegurarse siempre de que los pasajeros no estén expuestos al riesgo de lesiones provocadas tanto directamente por los vidrios en movimiento, como por los objetos per-

(continuación)

ADVERTENCIA *(continuación)*

sonales que pueden ser arrastrados o golpeados contra los mismos vidrios.

ADVERTENCIA

Al salir del vehículo (con llave mecánica con mando a distancia), quitar siempre la llave del dispositivo de arranque para evitar que los elevavidrios puedan accionarse accidentalmente, constituyendo un peligro para las personas que se encuentran en el interior.

No dejar NUNCA a niños solos en el interior del vehículo.

Funcionan con la llave de arranque en la posición **MAR** y durante aproximadamente 1 minuto después de girarla a la posición **STOP** (o también después de quitar la llave mecánica, para vehículos equipados con llave mecánica con mando a distancia). Abriendo una de las

puertas delanteras, este funcionamiento se desactiva.

Mandos en la puerta delantera del lado del conductor

Los botones están ubicados en la moldura del panel de la puerta. Con esos botones es posible comandar:

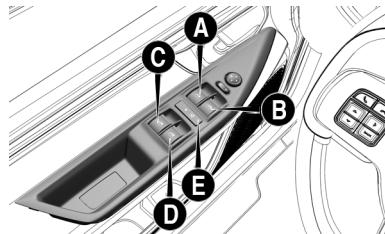

- **A-** Apertura/cierre del vidrio delantero izquierdo. Funcionamiento "continuo automático" en fase de apertura/cierre del vidrio y sistema antipellizco activo.
- **B-** Apertura/cierre del vidrio delantero derecho. Funcionamiento "continuo auto-

mático" en fase de apertura/cierre del vidrio y sistema antipellizco activo.

- **C-** Apertura/cierre del vidrio trasero izquierdo (si equipado). Funcionamiento "continuo automático" en fase de apertura/cierre del vidrio y sistema antipellizco activo.
- **D-** Apertura/cierre del vidrio trasero derecho (se equipado). Funcionamiento "continuo automático" en fase de apertura/cierre del vidrio y sistema antipellizco activo.
- **E-** Activación/desactivación de los comandos de los levantavidrios de las puertas traseras.

Apertura de los vidrios

Presionar los botones para abrir el vidrio deseado

Presionando brevemente cualquier botón de apertura, ya sea en las puertas delanteras o en las puertas traseras (si está equipado), se obtiene el recorrido "con interrupciones del vidrio, mientras que ejerciendo una presión

prolongada se activa el accionamiento "continuo automático" (*One touch*).

El vidrio se detiene en la posición pretendida presionándose nuevamente el respectivo botón.

Cierre de los vidrios

Levantar los botones para cerrar el vidrio deseado.

La fase de cierre del vidrio ocurre siguiendo las mismas lógicas descritas para la fase de apertura.

Mandos de la puerta delantera del lado del pasajero/puertas traseras (si está equipado):

En la moldura del panel de la puerta delantera del lado del pasajero está presente el botón para el comando del respectivo vidrio.

En la moldura del panel de cada puerta trasera (si está equipado) está presente el botón para el comando del respectivo vidrio.

Dispositivo de seguridad antipellizco de los vidrios delanteros/traseros - si está equipado

En el vehículo está activa la función antipellizco en la fase de fase de subida de los vidrios delanteros/traseros.

Este sistema de seguridad es capaz de reconocer la eventual presencia de un obstáculo durante el movimiento de cierre del vidrio. De ese modo, el sistema interrumpe el recorrido de cierre y, según la posición del vidrio, invierte su movimiento.

Este dispositivo es, por lo tanto, útil también en caso de eventual accionamiento involuntario de los levantavidrios por parte de niños presentes en el vehículo.

La función antipellizco está activa durante el funcionamiento manual o automático del vidrio.

Tras la intervención del sistema antipellizco, el recorrido del vidrio se interrumpe inmediatamente. Luego después el recorrido se invierte automáticamente y el vidrio vuelve a bajar

aproximadamente 5 cm en relación a la posición en que se detuvo la primera vez. Durante ese tiempo no es posible accionar el vidrio.

Nota

Si se acciona la función antipellizco 5 veces consecutivas en el intervalo de 1 minuto o en caso de avería, el funcionamiento automático del vidrio en subida se interrumpe, permitiéndose solamente el accionamiento manual por resaltos, con liberaciones sucesivas del botón para la maniobra siguiente. Para restablecer el correcto funcionamiento del sistema, efectúe el procedimiento de inicialización indicado a continuación.

Inicialización del sistema de los levantavidrios eléctricos

Después de una desactivación de la alimentación eléctrica, es necesario inicializar nuevamente el funcionamiento automático de los levantavidrios.

Se debe efectuar el procedimiento de inicialización con las puertas cerradas y en cada

puerta o solamente en la puerta del lado del conductor:

- Accionar el mando del vidrio hasta su cierre completo. Permanecer accionando el mando para cierre durante más 2 segundos.
- Presionar el mando del vidrio firmemente hasta su completa apertura. Permanecer accionando el mando para apertura durante más 2 segundos.

CAPÓ (COFRE) DEL MOTOR APERTURA

ADVERTENCIA

Una colocación incorrecta de la varilla puede provocar la caída violenta del capó.

Cerciorarse del correcto bloqueo de la varilla en el dispositivo.

ADVERTENCIA

Levantarlo utilizando las dos manos.

Antes de levantarlo, asegurarse de que los brazos del limpiaparabrisas no estén levantados del parabrisas y estén parados, que el vehículo esté detenido y que el freno de mano esté accionado.

Proceder del siguiente modo:

- Tirar de la palanca **A** para soltar la traba de cierre del capó.

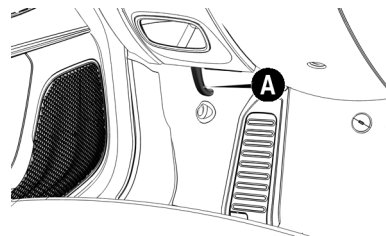

- Accionar la palanca **B** localizada debajo del capó hacia arriba.

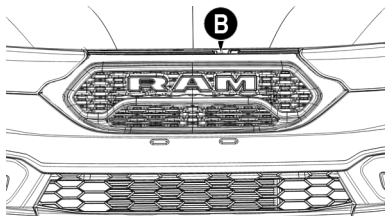

- Levantar el capó sujetándolo por la parte central.
- Soltar al varilla de soporte de su dispositivo de bloqueo **E**.

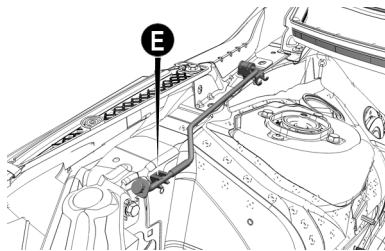

- Introducir la extremidad de la varilla **C** en la apertura **D** del capó del motor.

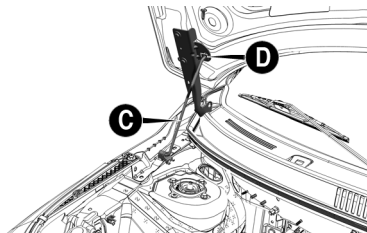

CIERRE

ADVERTENCIA

Por razones de seguridad, el capó siempre debe estar bien cerrado durante la marcha. Por lo tanto, comprobar siempre que el capó esté bien cerrado y bloqueado.

Si durante la marcha se observa que el capó no está correctamente bloqueado, detenerse inmediatamente y cerrarlo de la manera correcta.

ADVERTENCIA

Realizar operaciones sólo con el vehículo parado.

Esté siempre atento a las recomendaciones de este manual.

Proceder del siguiente modo:

- Mantener el capó levantado con una mano y con la otra quitar la varilla **C** del

alojamiento **D** y introducirla nuevamente en el respectivo dispositivo de bloqueo **E**.

- Bajar el capó a aproximadamente 40 centímetros del vano del motor; dejarlo caer y cerciorarse de que esté completamente cerrado y no solamente enganchado en la posición de seguridad. En el caso de que esté solamente enganchado, no ejercer presión en el capó, sino volver a levantarlo y repetir la maniobra.

Nota

Comprobar siempre el cierre correcto del capó, para evitar que se abra en movimiento.

En algunas versiones con pantalla LCD, la señalización de capó abierto ocurre por medio del testigo  de porta abierta.

En algunas versiones con pantalla TFT, la señalización de capó abierto ocurre por medio del testigo  en la pantalla.

CAJA DE CARGAS APERTURA Y CIERRE DE LA PUERTA

Para desbloquear la puerta de la caja de cargas, en algunas versiones, insertar la llave de arranque en la cerradura **A** y girarla en el sentido antihorario. En versiones con llave con mando a distancia es posible desbloquear la puerta de la caja de cargas presionando el botón  o tirando de una de las manijas de las puertas delanteras. Tirar de la manija de apertura de la tapa en el sentido indicado por la flecha y acompañar la apertura de la puerta con las manos.

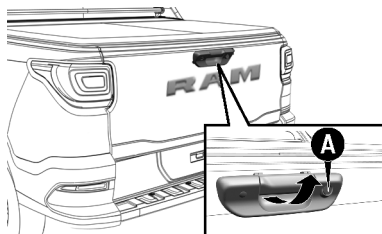

ADVERTENCIA

Al bajar la tapa, esté atento para no lastimarse la mano en la manija.

Observe siempre las recomendaciones de este manual.

ADVERTENCIA

Respete la legislación vigente para transporte de cargas.

Conduzca siempre con seguridad.

ADVERTENCIA

Nunca transporte personas en la caja de cargas o sobre el estribo trasero.

Conduzca siempre con seguridad.

Nota

Es indispensable que la carga esté correctamente fijada utilizando los distintos anillos de sujeción existentes en la caja de

cargas (ver capítulo “Uso correcto del vehículo”). Esta observación es importante e imprescindible para efectuar transporte de cargas sin la puerta trasera en la caja de cargas.

¡ATENCIÓN!:

Para reducir el riesgo de lesiones potenciales y daños a la propiedad:

- No exceder la clasificación de carga (400 Kg) de su vehículo.
- Cuando el vehículo esté en movimiento, no exceder la carga de 80 Kg sobre la tapa trasera.
- No transitar con la tapa abierta en recorridos off-road.
- En la apertura de la tapa, no dejarla caer bajo el efecto de la gravedad y llevarla hasta la posición del final de recorrido.
- En el cierre de la tapa, garantizar que no haya ninguna obstrucción para la cerradura, como carga y atado y garantizar el bloqueo de las dos cerraduras.

- No deformar los cables de acero de sostenimiento de la tapa trasera.

CAPOTA DE LA CAJA DE CARGAS - si está equipado

Algunas versiones son equipadas con una capota que permite la protección de los objetos transportados en la caja de cargas.

Para abrirla, abrir antes la tapa de la caja de cargas para acceder a las trabas **A** (un traba de cada lado). Luego después, tirar de la traba hacia el lado en el sentido horizontal, conforme las flechas y soltar las trabas **B** (una traba de cada lado).

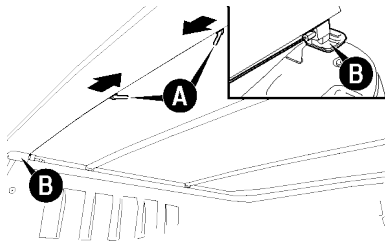

Quitar la capota de los carriles laterales, tirando hacia arriba en ambos lados **C**.

Empezar la apertura del perfil plástico por la lateral, un lado de cada vez.

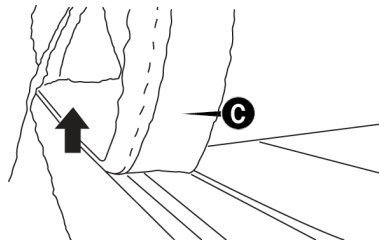

Enrollar al capota lentamente hacia la cabina del conductor. Después de eso, sujetar la capota enrollada con las cintas elásticas **D** en las correas.

Nota

Para la versión con "roll bar", la capota de la caja de cargas debe ser enrollada hasta los travesaños laterales. Al llegar en los travesaños laterales, pasar las extremida-

des desde el interior, una de cada vez y luego sujetar la capota enrollada con las cintas elásticas.

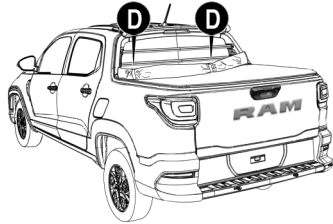

Quitar los travesaños de refuerzo E (2 travesaños en la versión Doble Cabina y tres travesaños en la versión Cabina Simple), girándolos y tirando hacia arriba en el sentido de las flechas y quitándolos del carril F.

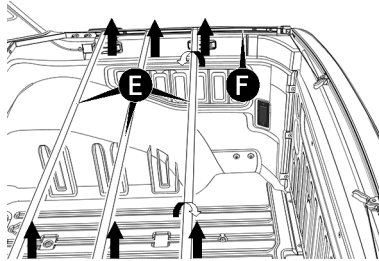

Para recolocar al capota, invertir el orden de los procedimientos, recolocando los travesaños E y soltando las cintas elásticas D, que deberán ser sujetadas para evitar que produzcan ruidos contra la carrocería.

Encajar la placa de PVC por debajo de la punta de acabado de la barra lateral G.

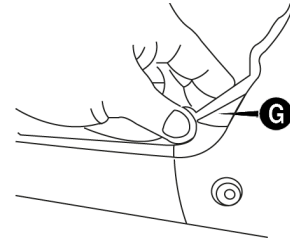

Cerrar la capota solamente con las barras tensores transversales H en sus debidas posiciones.

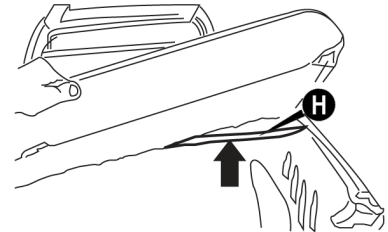

Encajar correctamente el conjunto de bloqueo en ambos lados y presionar suavemente las dos extremidades hasta que se bloqueen.

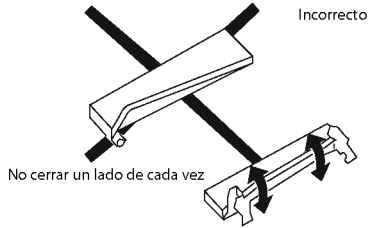

Encajar el plástico cosido en la lateral de la lona en el perfil, haciendo una palanca de tensión **I**, empezando el encaje por las extremidades **J** y finalizando por la región central **K**.

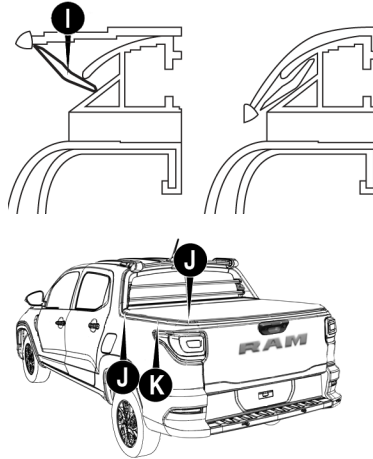

Nota

Al cerrar la capota, cuidado para no lastimarse los dedos en el vano entre la capota y la moldura superior de la tapa de la caja de cargas.

Nota

La capota de la caja de cargas no garantiza la impermeabilidad del vano de carga de la carrocería.

Nota

ATENCIÓN: Nunca coloque peso en los travesaños o en cualquier otro punto de la capota de la caja de cargas.

RECOMENDACIONES PARA EL TRANSPORTE DE CARGA

El vehículo fue proyectado y homologado en función de determinados pesos máximos (ver tabla "Pesos", en el capítulo "Datos Técnicos"):

- Peso en orden de marcha
- Carga útil
- Peso máximo en el eje delantero
- Peso máximo en el eje trasero
- Peso máximo remolcable

Nota

Cada uno de esos límites debe ser respetado y, en cualquier situación, no debe ser superado.

ADVERTENCIA

Cuando hay una frenada brusca o una colisión, el consiguiente desplazamiento repentino de la carga puede poner en riesgo al conductor y al pasajero; por esta razón, antes de poner el vehículo en movimiento, fijar correctamente la carga o equipaje utilizando los ganchos de sujeción de carga en los bordes de la caja de cargas y/o anillos dispuestos en el piso de la caja de cargas.

Para que la fijación del material que se transportará sea segura, utilice sólo cables, cuerdas o cinturones adecuados.

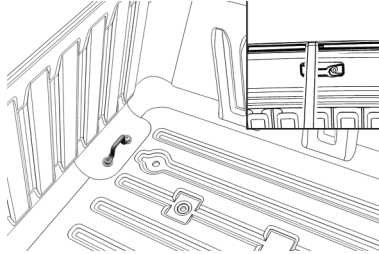

Además de las precauciones anteriormente mencionadas, algunos consejos bien sencillos pueden contribuir para mejorar la seguridad en la conducción, el confort de marcha y la durabilidad del vehículo. Son ellos:

- Distribuir uniformemente el material a ser transportado sobre la superficie de carga; si es necesario concentrarlo en sólo una parte de la caja de cargas, lo ideal es hacerlo sobre la zona intermedia entre los dos ejes.
- Recordarse que cuanto más bajo sea el material transportado, más se baja el centro de gravedad del vehículo, razón por la

cual los objetos más pesados deberán ser colocados siempre por debajo.

- Recordarse que el comportamiento del vehículo presenta alteraciones en función del peso transportado; particularmente, los espacios de frenado se vuelven más extensos, sobre todo en velocidades altas.
- Utilizar el porta escaleras (si está equipado) para apoyar y fijar correctamente los objetos más altos.



ESTRIBO TRASERO

Tiene el objetivo de facilitar la colocación de objetos en la caja de cargas, permitiendo que, con el vehículo detenido, una persona suba en el estribo trasero **A** para colocar o atar la carga, con la tapa trasera cerrada.

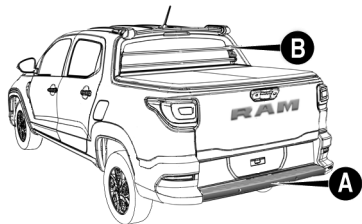

ADVERTENCIA

No utilizar los elementos de apoyo **B** (si está equipado) para atar los objetos.

Observe siempre las recomendaciones de este manual.

ADVERTENCIA

El estribo trasero puede dañarse si se ponen sobre el mismo pesos elevados (carga máxima: 100 kg en cada extremidad).

Observar siempre las recomendaciones de este manual.

ASIDEROS DE APOYO (si está equipado)

Para subir en la caja de cargas con más facilidad, con el objetivo de arreglar la carga, utilice el asidero de apoyo **B**.

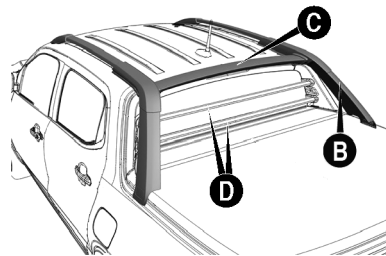

Nota

No utilizar los asideros de apoyo para atar objetos.

PORTA ESCALERAS (si está equipado)

ADVERTENCIA

Al utilizar el porta escaleras **C**, no apoyar objetos cuyo peso sea superior a **50 Kg**.

Respetar siempre las recomendaciones de este manual.

BARRAS DE PROTECCIÓN DE LA LUNETAS TRASERA (si está equipado)

ADVERTENCIA

Las barras de protección de la luneta trasera **D**, no deben ser utilizadas para atar objetos.

Respetar siempre las recomendaciones de este manual.

EQUIPAMIENTOS INTERNOS LOCALIZACIÓN

Los equipamientos están distribuidos en el habitáculo del vehículo según se describe a continuación.

GUANTERA

ADVERTENCIA

No viajar con la tapa de la guantera abierta.

En caso de accidente, ella puede lastimar a los ocupantes de los asientos delanteros.

Para abrir la guantera, proceder del siguiente modo:

- Tirar de la manija **A** para abrir la guantera.

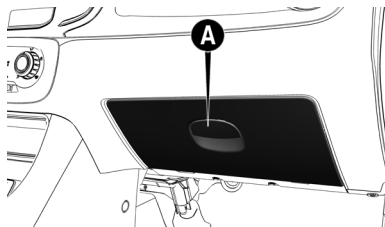

En algunas versiones la guantera tiene iluminación interna, que funciona cuando se abre la tapa.

Nota

No poner en la objetos de dimensiones tales que no permitan el cierre completo de la tapa. Además de eso, durante la marcha, cerciorarse de que la guantera está completamente cerrada.

PARASOLES

Los parasoles se encuentran al lado del espejo retrovisor interno. Se puede orientarlos hacia adelante o hacia el lado.

Para orientar el parasol en el sentido lateral, quitarlo del gancho del lado del espejo retrovisor interno y girarlo hacia la ventana lateral.

Para posicionar el parasol lateralmente, desengancharlo de la traba **A** y moverlo hacia la posición deseada.

Para algunas versiones, detrás del parasol están previstos espejos de cortesía (según el lado) y/o un bolsillo para documentos (si está equipado).

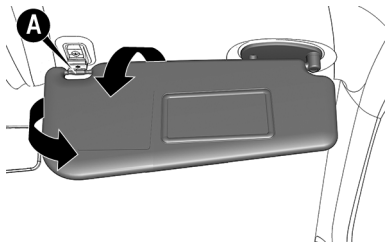
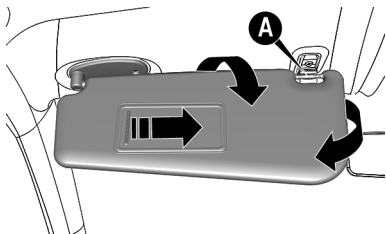

Para acceder al espejo, deslizar la tapa hacia la derecha (si está equipado).

TOMA DE CORRIENTE

Está prevista una toma de corriente **B** para alimentación de accesorios eléctricos (cargador de teléfono celular, aspirador de polvo, etc.). Está ubicada en la consola central. Funciona únicamente con la llave de arranque en la posición **MAR**.

La posición de la toma de corriente en la consola central cambia según la versión y opcionales del vehículo.

Para acceder a la toma de corriente, levantarla tapa **A**.

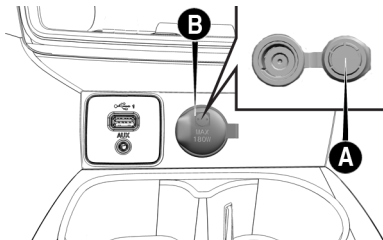

Nota

No introducir en la toma aparatos con potencia superior a 180 W. Además de eso, no dañar la toma usando aparatos inadecuados.

Nota

Antes de instalar un accesorio, se recomienda comprobar en la Red de e Asistencia RAM la disponibilidad de accesorios originales homologados y su compatibilidad para uso en su vehículo RAM.

Debido a la gran variedad de accesorios eléctricos que pueden ser conectados a esta toma de corriente, se recomienda especial cuidado en su utilización, observando si atienden a las siguientes especificaciones:

- Solamente se pueden conectar accesorios con potencia hasta 180 Watts.
- Para prevenir daños, el cuerpo del enchufe del accesorio debe ser ancho lo suficiente para servir como guía de centralización, cuando esté insertado en la toma de corriente.

Nota

Si hay dudas respecto a la conformidad del enchufe del accesorio a ser utilizado, se recomienda comprobar con el fabricante si el mismo atiende a las especificaciones vigentes.

ADVERTENCIA

El enchufe del accesorio debe encajarse perfectamente en la tomacorriente.

Esto es muy importante ya que evita el mal contacto o sobrecalentamiento, con riesgo de incendio.

ENCENDEDOR

ADVERTENCIA

El encendedor de cigarrillos alcanza temperaturas elevadas.

Tener cuidado al utilizarlo y evitar que niños lo utilicen, pues hay peligro de incendios y quemaduras.

En las versiones con toma de corriente se puede conectar un encendedor de cigarrillos.

Nota

Comprobar en la Red de Asistencia RAM si el modelo que usted adquirió soporta la instalación de ese dispositivo. En ese caso, se recomienda manipular el encendedor con cuidado y evitar que niños lo utilicen, pues hay peligro de incendio y quemaduras debido al calor generado por el dispositivo.

Nota

Comprobar siempre la efectiva desactivación del encendedor después de haberlo utilizado.

PORTAOBJETOS

Los portaobjetos están ubicados:

- En la parte central do panel del tablero **A** y porta vasos **B**.



Para algunas versiones, también está previsto un porta vasos en la parte posterior de la consola central.

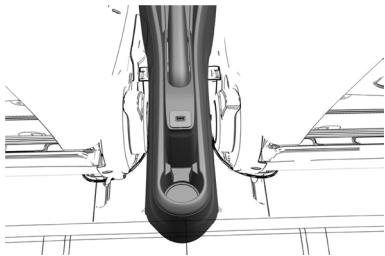

- En los paneles de las puertas **C**.

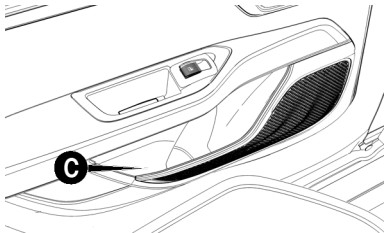

- En el tablero, arriba de la guantera **D**.

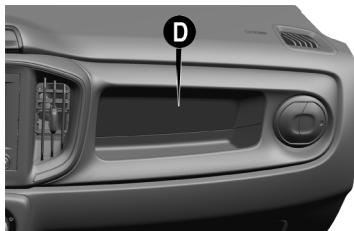

- En la tapa trasera de la caja de cargas **E**

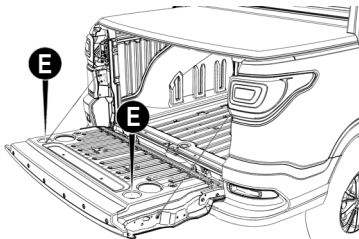

- En el área central del tablero **F**, para versiones no equipadas con central multimedia Uconnect™.

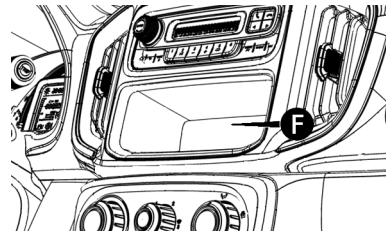

- Para algunas versiones, está previsto un bolso portaobjetos en la parte posterior del respaldo del asiento delantero del lado del pasajero.

Nota

Algunos portaobjetos pueden ser utilizados como porta botellas, porta latas o porta vasos.

ASIDEROS DE SEGURIDAD (si está equipado)

Se puede utilizar el asidero durante las fases de entrada/salida del habitáculo o como

apoyo en terrenos particularmente accidentados.



PUERTO USB Y ENTRADA AUXILIAR (si está equipado)

Los puertos USB están ubicados en la consola central. Los puertos USB disponibles pueden ser utilizados para transferencia de datos y también para alimentación (ej.: para carga de celulares).

El puerto USB **A** en la parte delantera de la consola central está acompañado, en algunas versiones, de una entrada auxiliar **B**.

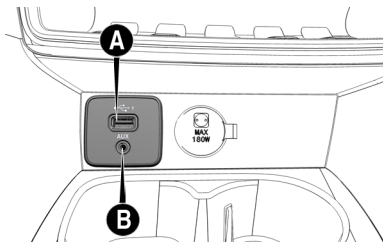

Para algunas versiones, está previsto un puerto USB **C** en la parte posterior de la consola central (si está equipado).

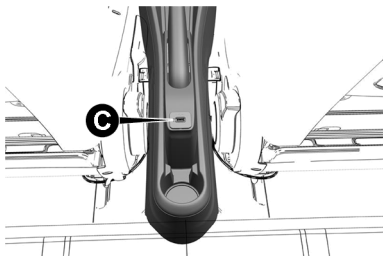

BOTONES DE MANDO

Funcionan solamente con la llave de arranque en la posición **MAR**, excepto luces de emergencia.

Para algunas versiones, cuando se activa una función, se enciende el testigo correspondiente en el cuadro de instrumentos. Para apagarlo, apretar nuevamente el botón.

Los botones están ubicados en el tablero central, arriba de los difusores centrales del aire acondicionado y de la radio.

Según la configuración de los opcionales equipados en el vehículo, los botones de mando pueden estar dispuestos de los siguientes modos:

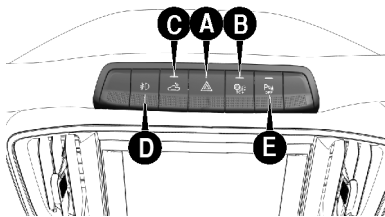
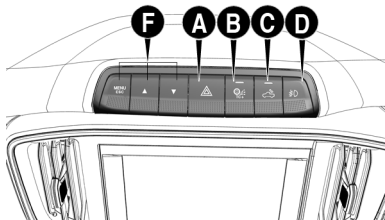

Algunos botones de mando poseen un LED de indicación de función activada/desactivada

- Función deshabilitada: LED encendido
- Función habilitada: LED apagado

A - Luces de emergencia

Botón con indicación de función para encender y apagar las luces de emergencia. Se encienden apretando ligeramente el botón **A**, independiente de la posición de la llave de arranque. Com el dispositivo encendido, los indicadores \leftrightarrow , en el cuadro de instrumentos se iluminan de modo intermitente.

Nota

En caso de avería de una o más lámparas de las luces de giro, al accionarse el botón, los testigos respectivos parpadearán más rápidamente que lo normal con una frecuencia mayor que la normal

B - Control de Tracción Plus - TC+ (Traction Control Plus)

Botón con LED de función activada para activar/desactivar manualmente las funciones ASR, TC+ y ABS Off-road.

- **Botón con LED encendido:** TC+ y ABS Off-road activados. ASR desactivado (hasta 65 km/h).

- **Botón con LED apagado:** TC+ ESC y ABS activados.

Nota

Para obtener más detalles sobre esos sistemas, consultar el capítulo "Seguridad" en el ítem "características de seguridad activa".

Los sistemas TC+, ASR y ABS Off-road son integrantes del sistema ESC, ayudando el conductor a controlar el vehículo.

C - Luz de la caja de cargas

Botón con indicación de función activada para encender/apagar la lámpara de iluminación de la caja de cargas.

D - Faros antiniebla (si está equipado)

Botón para activar/desactivar manualmente la función de faros antiniebla (si está equipado).

E - Asistente de estacionamiento (si está equipado)

Botón para activar/desactivar manualmente la función del asistente de estacionamiento. Bo-

tón con LED encendido indica que la función está deshabilitada.

F - Control de las funciones del menú (si está equipado)

Botones para el control de las funciones del menú de la computadora de a bordo.

Para algunas versiones, los botones para esas funciones están ubicados en el volante.

BARRAS LONGITUDINALES DE TECHO (si está equipado)

DESCRIPCIÓN

Opcionalmente, algunas versiones están equipadas con barras longitudinales en el techo.

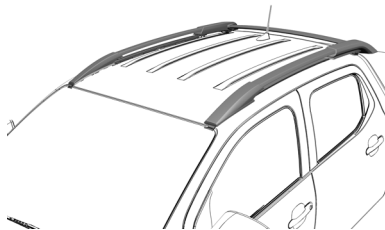

ADVERTENCIA

Las barras longitudinales pueden ser utilizadas, con el uso de accesorios específicos, para el transporte de hasta **50 Kg** de carga.

No superar el límite de 50 Kg sobre las barras de techo.

ADVERTENCIA

Antes de proseguir la marcha, cerciorarse de que el montaje de las barras transversales esté correcto.

Observar el sistema de sujeción para proseguir la marcha con seguridad.

ADVERTENCIA

Respetar rigurosamente todas las normativas legales vigentes relativas a las medidas máximas.

Consultar siempre las publicaciones de a bordo.

SISTEMAS DE PROTECCIÓN DEL MEDIO AMBIENTE

PROTECCIÓN DEL MEDIO AMBIENTE

La protección del medio ambiente ha guiado el proyecto y la realización de los vehículos RAM, en todas sus fases. El resultado ha sido

el empleo de materiales y la puesta a punto de dispositivos aptos para reducir o limitar drásticamente las influencias nocivas en el medio ambiente.

El vehículo RAM está preparado para viajar con un buen margen de ventaja respecto a las más severas normativas de anticontaminación internacionales.

Nota

Alteraciones hechas en el vehículo, tales como retirar el catalizador, modifican el medio ambiente y provocan la cancelación de la garantía de los componentes involucrados.

EMPLEO DE MATERIALES NO NOCI- VOS PARA EL MEDIO AMBIENTE

Ninguno de los componentes del vehículo contiene amianto. Los acolchados y el aire acondicionado manual carecen de CFC (Clorofluorcarburos), gases considerados responsables de la destrucción de la capa de ozono. Los colorantes y los revestimientos anticorrosión del conjunto de materiales de metal no

contienen cadmio ni cromados, que pueden contaminar el aire y las aguas, sino sustancias que no son nocivas para el medio ambiente.

DISPOSITIVOS PARA REDUCIR LAS EMISIONES

Convertidor catalítico trivalente

Óxido de carbono, óxidos de nitrógeno e hidrocarburos no quemados son los principales componentes nocivos de los gases de escape.

El silenciador catalítico es un “laboratorio en miniatura” en el cual un alto porcentaje de estos componentes se transforman en sustancias inocuas.

La transformación es favorecida por la presencia de minúsculas partículas metálicas nobles presentes en el cuerpo de cerámica alojado en el contenedor metálico de acero inoxidable.

ADVERTENCIA

Quitar el convertidor catalítico, además de no contribuir para aumentar las prestaciones del vehículo, provoca contaminación innecesaria.

Esta práctica constituye una clara violación a la legislación ambiental para vehículos automotores.

Sonda Lambda (sensor de oxígeno)

Todas las versiones a gasolina están equipadas con sonda Lambda, que garantiza el control exacto de la mezcla aire/ gasolina que es fundamental para que el motor y el catalizador funcionen correctamente.

Sistema antievaporación

Ya que es imposible, incluso con el motor apagado, impedir la formación de los vapores de gasolina, el sistema los “atrapa” en un recipiente especial de carbón activado, del cual son aspirados más tarde y quemados durante el funcionamiento del motor.

CONOCIMIENTO DEL TABLERO DE INSTRUMENTOS

TABLERO DE INSTRUMENTOS	74
COMPONENTES	74
CUADRO DE INSTRUMENTOS	75
INSTRUMENTOS DE A BORDO	77
VELOCÍMETRO	77
INDICADOR DE TEMPERATURA DEL LÍQUIDO DE REFRIGERACIÓN DEL MOTOR	77
Versiones con pantalla LCD	77
Versiones con pantalla TFT	78
TACÓMETRO	79
INDICADOR DEL NIVEL DE COMBUSTIBLE	79
Indicador digital del nivel de combustible (pantalla LCD)	79
Indicador analógico del nivel de combustible (pantalla TFT)	80
ECONÓMETRO - si está equipado	80
Pantalla TFT	81

PANTALLA	81
INFORMACIONES PRESENTES EN LA PANTALLA	
ESTÁNDAR	81
Ventana estándar de la pantalla LCD	82
Ventana estándar de la pantalla TFT	82
INFORMACIONES EN LA PANTALLA	83
Pantalla LCD	83
Pantalla TFT	84
REGULACIÓN DEL RELOJ	84
Pantalla LCD	84
Pantalla TFT	85
MANTENIMIENTO PROGRAMADO	85
MENÚ PRINCIPAL DE LAS FUNCIONES	86
Descripción de las funciones - Pantalla LCD	86
Descripción de las funciones - Pantalla TFT	88
ACTIVACIÓN/DESACTIVACIÓN DEL AIRBAG DEL LADO	
DEL PASAJERO	90
Versiones con pantalla LCD	90
ACTIVACIÓN/DESACTIVACIÓN DEL AIRBAG DEL LADO	
DEL PASAJERO	90
Versiones con pantalla TFT	90
TRIP COMPUTER	91
DESCRIPCIÓN	91
TESTIGOS (LUCES DE ADVERTENCIA) Y MENSAJES	93
ADVERTENCIAS GENERALES	93

SISTEMA DE DIAGNÓSTICO DE A BORDO	112
SISTEMA OBD	112
 AVERÍA DEL SISTEMA DE DIAGNÓSTICO DE BORDO/CONTROL DEL MOTOR	112

TABLERO DE INSTRUMENTOS

COMPONENTES

La disponibilidad y la disposición de determinados instrumentos y/o señalizadores pueden variar en función de los ítems disponibles u opcionales adquiridos.

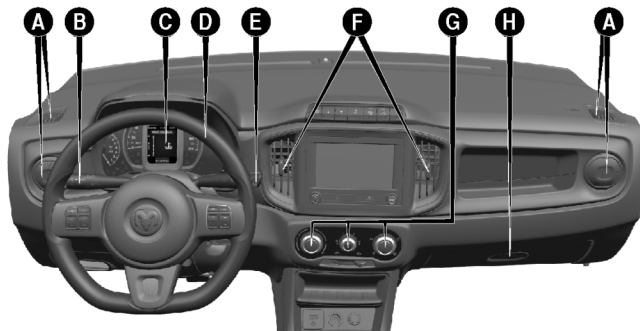



A. Difusores de aire laterales – B. Palanca izquierda (mando de las luces altas/bajas y de las luces de giro) – C. Cuadro de instrumentos – D. Volante – E. Palanca derecha (mando de lavado/limpieza del parabrisas) – F. Difusores de aire centrales – G. Mandos de calefacción, ventilación y aire acondicionado – H. Guantera

CUADRO DE INSTRUMENTOS

Pantalla multifunción LCD

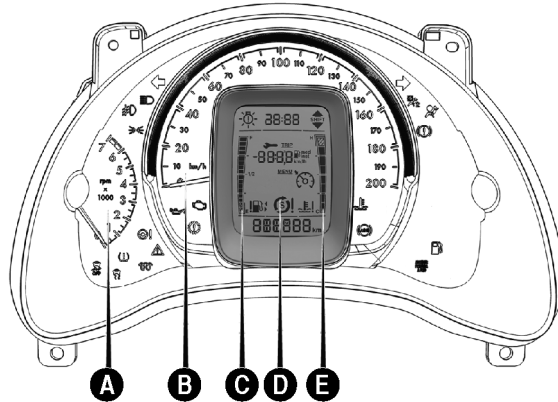
La iluminación de los gráficos del cuadro de instrumentos puede variar según la versión del vehículo.



A- Tacómetro – B- Velocímetro – C- Indicador digital del nivel de combustible con testigo de reserva (el triángulo presente al lado derecho o abajo del símbolo  indica el lado del vehículo en el que está presente la boca de llenado de combustible) – D- Pantalla multifunción – E- Indicador digital de la temperatura del líquido de refrigeración del motor con testigo de temperatura máxima.

Pantalla multifunción TFT

La iluminación de los gráficos del cuadro de instrumentos puede variar según la versión del vehículo.

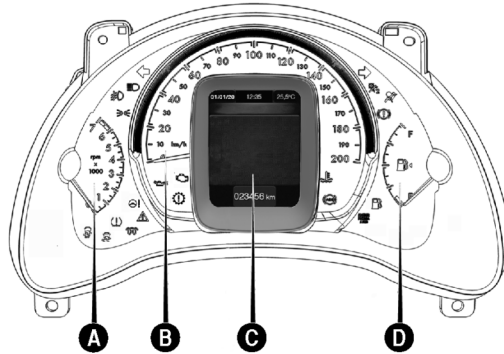

A- Tacómetro – B- Velocímetro – C- Pantalla multifunción – D- Indicador del nivel de combustible con testigo de reserva.

INSTRUMENTOS DE A BORDO

El grafismo de los instrumentos puede variar según la versión del vehículo.

Al colocar la llave de arranque en la posición **MAR**, las agujas del tacómetro y del velocímetro recorren toda la escala y vuelven al inicio indicando funcionamiento normal de los instrumentos.

Para la pantalla LCD, según la versión, una animación gráfica o dos barras laterales se visualizarán haciendo el chequeo de funcionamiento con sus respectivos ideogramas. La de la izquierda indica el nivel de combustible y la de la derecha indica la temperatura del líquido de refrigeración del motor.

VELOCÍMETRO

Ubicado en el cuadro de instrumentos, indica la velocidad del vehículo.

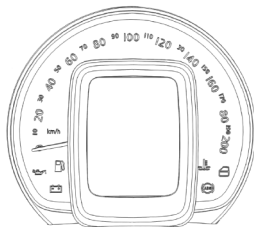

El kilometraje total y parcial se pueden visualizar en la pantalla. El kilometraje parcial se visualiza a través de la función **TRIP**, situada en la extremidad de la palanca derecha o, según la versión, a través del menú del ordenador de a bordo.

La puesta a cero del kilometraje parcial se puede efectuar, para versiones con pantalla LCD, actuando en la extremidad de la palanca derecha, presionando el botón **TRIP** durante dos segundos.

La puesta a cero del kilometraje parcial se puede efectuar, para versiones con pantalla

TFT, a través del menú del ordenador de a bordo en la función "Velocímetro".

INDICADOR DE TEMPERATURA DEL LÍQUIDO DE REFRIGERACIÓN DEL MOTOR

Versiones con pantalla LCD

En las versiones con pantalla LCD, el indicador digital del lado derecho de la pantalla **A** presenta la temperatura del líquido de refrigeración del motor.

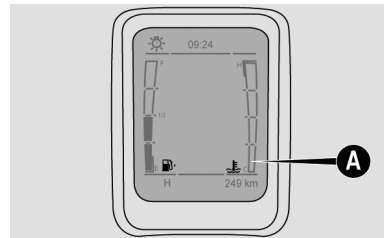

En régimen de funcionamiento normal, la indicación debe estar sobre los valores centrales de la escala.

Con la llave de arranque a la posición **MAR**, la indicación de la temperatura del líquido de refrigeración estará siempre presente.

Versiones con pantalla TFT

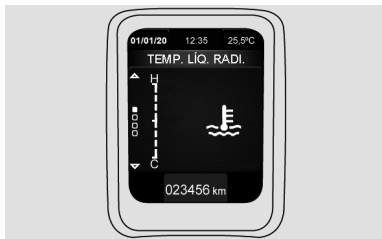

En régimen de funcionamiento normal, la indicación debe estar sobre los valores centrales de la escala **A**.

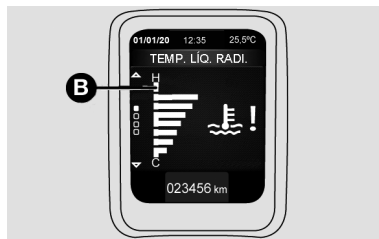
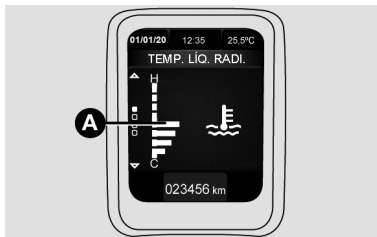

Si la temperatura alcanza el último segmento (8°), el testigo de temperatura  y todos los segmentos de la escala encendidos, apagar el motor y dirigirse a la **Red de Asistencia RAM**.

ADVERTENCIA

En caso de sobrecalentamiento, apagar el motor y providenciar el remolque del vehículo a la concesionaria **RAM** más cercana.

Observar siempre las recomendaciones de este manual.

Observación:

H - del inglés hot: caliente

C - del inglés cold: frío

ADVERTENCIA

Si el indicador está en el inicio de la escala (temperatura baja) con el testigo de exceso de temperatura o con el testigo  del sistema de inyección encendido, es una indicación de avería en el sistema.

En ese caso, dirigirse a la **Red de Asistencia RAM**.

ADVERTENCIA

Si el motor funciona sin el líquido refrigerante, su vehículo podrá sufrir graves daños.

En tales casos, las reparaciones no serán amparadas por la garantía.

TACÓMETRO

La aguja sobre la marca roja **A** indica un régimen de revoluciones por minuto demasiado alto, que podría dañar el motor y, por lo tanto, es una maniobra que se debe evitar.

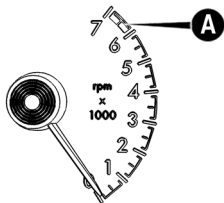

ADVERTENCIA

El sistema de control de la inyección electrónica interrumpe el flujo de combustible cuando el motor esté con exceso de revoluciones.

Esta interrupción provoca la consecuente pérdida de potencia del motor.

Observación:

rpm- revoluciones por minuto

INDICADOR DEL NIVEL DE COMBUSTIBLE

Según la versión, el vehículo puede presentar dos configuraciones de indicador de nivel de combustible combustible.

Indicador digital del nivel de combustible (pantalla LCD)



Al colocar la llave de arranque en la posición **MAR**, las barras verticales se iluminan gradualmente hasta indicar el nivel de combustible existente en el depósito.

El indicador de combustible posee 16 segmentos. Los dos últimos se destinan a la reserva.

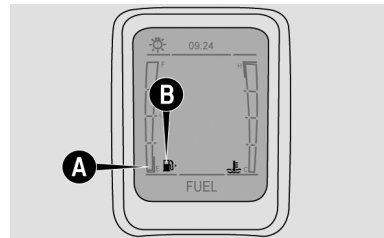
El encendido continuo del testigo de reserva en el cuadro de instrumentos y el mensaje "FUEL" indican que el depósito de combustible entró en la reserva. En ese caso, reaprovisionar el combustible lo antes posible.



El mensaje "FUEL" se visualiza solamente 10 segundos después que el depósito alcance el nivel de reserva y mientras se mantenga en esa condición, o después de poner la llave de arranque en **MAR** con el depósito en condición de reserva.

El testigo de reserva de combustible  (amarillo ámbar) se encenderá en el cuadro de instrumentos y permanecerá encendido durante toda la condición de reserva de combustible. En esas condiciones, los segmentos (primer y segundo) **A** deben parpadear juntamente con el icono de reserva de combustible **B**  y con un “beep” de aviso.

ADVERTENCIA

El encendido intermitente de la escala de indicación de combustible, curva, **E**, **F** y $\frac{1}{2}$ indica avería en el sistema.

En ese caso, dirigirse a la **Red de Asistencia RAM**.

Observación:

E - del inglés empty- depósito vacío.

F - del inglés full - depósito lleno.

Indicador analógico del nivel de combustible (pantalla TFT)

La aguja indica la cantidad aproximada de combustible existente en el depósito.

El testigo de reserva de combustible  (amarillo ámbar) se encenderá en la pantalla y permanecerá encendido durante toda la condición de reserva de combustible.

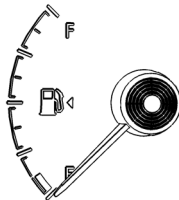

Observación:

E - de inglés empty - depósito vacío.

F - del inglés full - depósito lleno.

ADVERTENCIA

La llave de arranque deberá permanecer desconectada mientras se hace el aprovisionamiento de combustible.

Ese procedimiento tiene el objetivo de garantizar el funcionamiento correcto del sistema y evitar errores de indicación del instrumento en el tablero.

ECONÓMETRO - si está equipado

El económetro es un señalizador de consumo de combustible.

Su función es ayudar visualmente al conductor en la manera de conducir el vehículo, intentando obtener la condición más económica posible respecto al consumo de combustible, llevando en consideración las condiciones del tráfico y del recorrido.

El económetro entra en operación a partir del momento en que el conductor acciona el pedal del acelerador y empieza un trayecto.

Pantalla TFT

Cuanto más cerca la marcación esté del final de la parte inferior de la escala (+) , mejor será el consumo.

Para acceder al económetro digital, acceda a la configuración del vehículo en el menú en la función **TRIP**, en el submenú "Economía".



Nota

El económetro es solamente un indicador de referencia. La economía de combustible depende fundamentalmente del modo de conducir adoptado por el conductor. Vea las indicaciones en "Consejos de conduc-

ción", en el capítulo "Puesta en marcha y conducción".

PANTALLA INFORMACIONES PRESENTES EN LA PANTALLA ESTÁNDAR

Para disfrutar de las informaciones que la pantalla provee (con la llave de arranque en la posición **MAR**) es necesario primeramente familiarizarse con los botones de mando de la navegación del menú.

Para algunas versiones, los botones están ubicados en el lado izquierdo, en el volante.

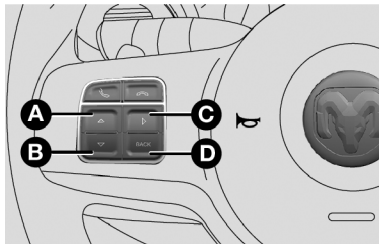

Para algunas versiones, los botones de navegación están ubicados en el tablero central junto a los botones de mando.

Nota

En las versiones con comandos de navegación en el tablero central, algunas funciones son accesibles a través del botón **TRIP**, ubicado en la extremidad de la palanca derecha.

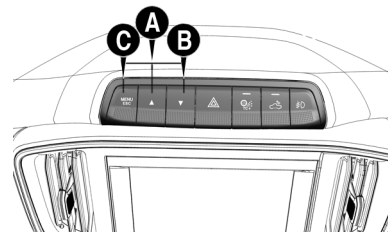

- **A** - Botón para navegación en las funciones disponibles.
- **B** - Botón para navegación en las funciones disponibles.

- **C** - Botón para entrar en los submenús o para acceder al menú principal de las funciones disponibles y para salir del menú.
- **D** - Botón para volver al menú principal de las funciones disponibles (para versiones con botones en el volante).

El estándar de los mensajes exhibidos cambia según la versión del vehículo y los equipamientos opcionales presentes.

Ventana estándar de la pantalla LCD

En algunas versiones, con la llave de arranque desconectada, al abrir una de las puertas delanteras, la ventana estándar puede suministrar las siguientes indicaciones (durante 10 segundos):

A - Hora

B - Cuentakilómetros

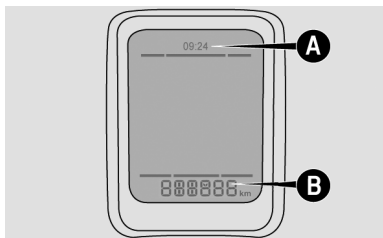

Ventana estándar de la pantalla TFT

Con la llave de arranque desconectada, al abrir o cerrar una de las puertas, la ventana estándar puede suministrar las siguientes indicaciones (durante 10 segundos):

A - Temperatura externa (algunas versiones)

B - Hora

C - Fecha

D - Cuentakilómetros

Al conectar la llave de arranque, la pantalla exhibirá el nombre del vehículo, si no hay ningún mensaje de error. Si hay algún mensaje,

la pantalla los exhibirá antes de exhibir el logotipo de RAM.

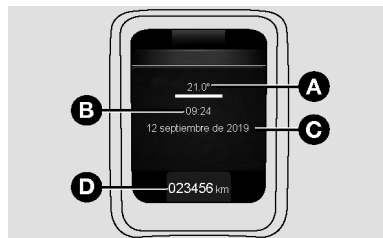

Nota

Con la llave quitada del conmutador, al abrir por lo menos una de las puertas delanteras, la pantalla se ilumina durante algunos segundos, exhibiendo la hora y la indicación de kilómetros recorridos.

La pantalla, según la versión, indicará (durante 10 segundos):

Pantalla LCD: cuentakilómetros total y reloj digital (en algunas versiones).



Pantalla TFT: cuentakilómetros total, reloj digital, fecha y temperatura externa (en algunas versiones).



INFORMACIONES EN LA PANTALLA

Con la llave de arranque conectada la pantalla exhibe (dependiendo del kilometraje o tiempo de uso del vehículo):

- La indicación de kilómetros o días faltantes para la revisión programada o advertencia de su vencimiento, con destello del ideograma .

Según la versión del vehículo, la pantalla podrá exhibir las siguientes informaciones:

Pantalla LCD

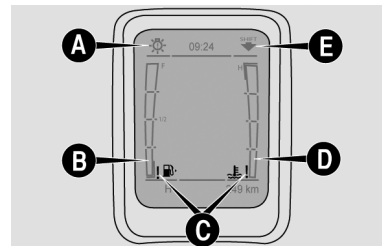

A - Indicación de avería en algún componente de iluminación externa. Se enciende junto con el testigo de avería genérica .

B - Indicación del nivel de combustible

C - Indicación de avería en el sistema de alimentación o en el sistema de refrigeración. Se enciende el testigo de un punto de exclamación cerca de los respectivos ideogramas.

D - Indicación de la temperatura del líquido de refrigeración del motor.

E - Indicación de cambio de marchas para conducción del vehículo de manera más económica.

 - Reducir marcha. Vehículo con nivel de revoluciones por minuto (rpm) bajo.

 - Aumentar marcha. Reducir marcha. Vehículo con nivel de revoluciones por minuto (rpm) alto.

Pantalla TFT

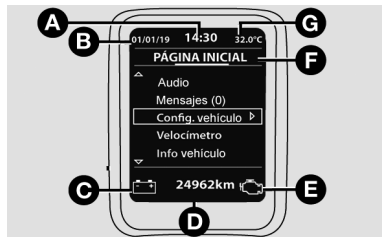

A - Hora, indicador de momento ideal para cambio de marchas e indicación de marchas (versiones automáticas).

B - Área configurable: es posible configurar informaciones sobre la fecha, temperatura externa (si está equipado), consumo promedio A y autonomía.

C - Testigo color rojo.

D - Cuentakilómetros.

E - Testigo color amarillo.

F - Página del menú (según navegación)

G - Área configurable: es posible configurar informaciones sobre la fecha, temperatura externa (si está equipado), consumo promedio A y autonomía.

Para obtener más informaciones sobre el momento ideal para el cambio de marchas, consulte el apartado "Transmisión manual" en el capítulo "Puesta en marcha y conducción" en este manual.





 - Reducir marcha. Vehículo con nivel de revoluciones por minuto (rpm) bajo.

 - Aumentar marcha. Vehículo con nivel de revoluciones por minuto (rpm) alto.

REGULACIÓN DEL RELOJ

Pantalla LCD

Para efectuar la regulación del reloj (horas y minutos) proceder de la siguiente manera:

- Seleccionar la función (Clock) en el menú principal.
- El campo de horas **B** parpadeará.
- A través de breve presión en los botones  o , para hacer la regulación de las horas.
- Presionar el botón MENU ESC para hacer la regulación de los minutos. El campo de minutos **C** parpadeará.
- A través de breve presión en los botones  o , para hacer la regulación de los minutos.
- Presionar el botón MENU ESC para memorizar los nuevos valores.

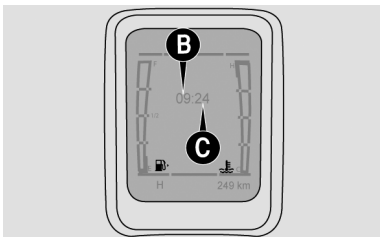

- El reloj con los valores regulados se visualizará en la parte central superior de la pantalla.

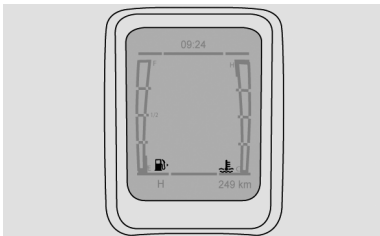

Pantalla TFT



Para efectuar la regulación del reloj (horas y minutos) proceder de la siguiente manera:

- Entrar en el menú presionando la tecla Δ o ∇ .
- Navegar hasta la ventana Config. vehículo y seleccionar la función "Fecha y hora" presionando la tecla \blacktriangleright .
- Presionar \blacktriangleright para permitir la regulación (la hora o los minutos parpadean).
- Hacer la regulación de la hora, formato y los minutos según la selección, utilizando las teclas Δ o ∇ .
- Presionar **BACK** para salir del menú.

Nota

Para vehículos equipados con la central multimedia Uconnect™, el ajuste del reloj y fecha se hace a través de las funciones contenidas en la tecla "vehículo" de la central multimedia.

Nota

Es admitida una variación de ± 2 segundos cada 24 horas en el reloj electrónico.

MANTENIMIENTO PROGRAMADO

Al girar la llave de arranque a la posición **MAR**, dependiendo del kilometraje del vehículo o del tiempo pasado desde la última operación de mantenimiento, la pantalla exhibe las informaciones relativas al número de días o kilometraje faltante para el próximo mantenimiento programado.



o



o

La exhibición de informaciones relativas a las operaciones de mantenimiento ocurrirá automáticamente cuando, con la llave de arranque en la posición **MAR**, a partir de los 1.000 km faltantes para revisión o 1.000 km después del vencimiento de la revisión o a 30 días antes o después de la revisión y será exhibida cada 200 km o 3 días. Cuando el mantenimiento programado esté cerca del vencimiento previsto, girando la llave de arranque a la posición **MAR**, en la pantalla aparecerá el valor de los kilómetros faltantes para la revisión precedido de una señal negativa. Dirjase a la **Red de Asistencia RAM** que realizará, además de las operaciones de mantenimiento previstas

en el “Plan de mantenimiento programado”, la puesta a cero (reset) de los contadores de tiempo o kilómetros para el próxima mantenimiento programado.

Nota

ATENCIÓN: los plazos y kilometrajes establecidos para realización de revisiones pueden cambiar de acuerdo con el mercado/país.

MENÚ PRINCIPAL DE LAS FUNCIONES

Nota

Algunas funciones pueden ser configuradas a través del menú de la radio, dependiendo de la versión del vehículo y de la radio equipada. Para informaciones detalladas, consultar el suplemento específico de la radio en el kit de a bordo.

Descripción de las funciones - Pantalla LCD

Para navegar entre las funciones del menú, presionar el botón MENU ESC y luego navegar

en las funciones a través de los botones ▲ y ▼.

Speed Limit ⇨ Desactivación del airbag ⇨
Beep teclas ⇨ Aviso de mantenimiento ⇨
Ajuste de horas.

- **Speed Limit:** esta función permite configurar una velocidad que será alertada al conductor cuando sea superada.
- **Desactivación del airbag:** esta función permite desactivar el airbag del lado del pasajero.
- **Beep teclas:** esta función permite activar el sonido al presionar las teclas de navegación del menú.
- **Aviso de mantenimiento:** esta función permite visualizar informaciones sobre el mantenimiento del vehículo, como tiempo y kilometraje faltantes para el próximo mantenimiento programado.

Nota

Para habilitar la visualización de los kilómetros faltantes para el próximo manteni-

miento programado, el vehículo deberá haber recorrido como mínimo 1 kilómetro.

- **DRL (luces diurnas) - "Daytime Running Lights" (si está equipado) (para algunas versiones/mercados):** esta función permite habilitar/deshabilitar las luces diurnas, Para algunas versiones, es posible deshabilitar esta función.
- **Reloj:** esta función permite hacer la regulación del reloj en horas y minutos.

Nota

Al acceder al menú, si no se realiza ninguna programación/regulación dentro de un tiempo igual a 10 segundos, el sistema sale automáticamente del menú y vuelve a la ventana anteriormente visualizada. En ese caso, la última opción seleccionada y no confirmada no será memorizada. - Con el vehículo detenido es posible acceder a todas las opciones del menú.

Es recomendable que cualquier programación deseada sea ejecutada con el vehículo detenido.

Al entrar en el menú se visualizarán las siguientes ventanas:

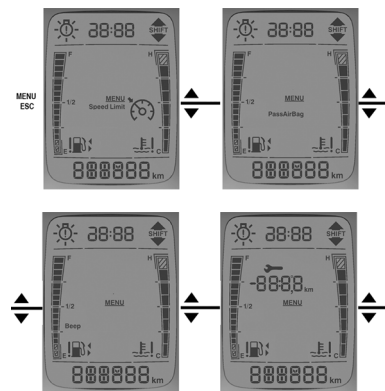

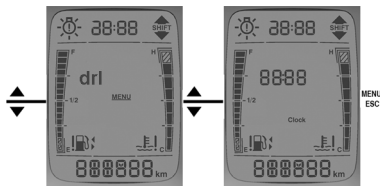

El estándar y la cantidad de las ventanas exhibidas cambian de acuerdo con la versión del vehículo y los equipamientos opcionales que están presentes.

Descripción de las funciones - Pantalla TFT

Nota

Algunas funciones son configuradas en la central multimedia Uconnect™ disponible en las versiones equipadas con pantalla TFT. Esté atento a la versión adquirida y al modelo de pantalla disponible.

Para informaciones detalladas, consultar el suplemento específico de la central multimedia Uconnect™ en el kit de a bordo.

Para navegar entre las funciones del menú, presionar los botones Δ o ∇ y para entrar en el submenú, presionar el botón \blacktriangleright .

Velocímetro \Rightarrow Info. Vehículo \Rightarrow Trip \Rightarrow
 Audio \Rightarrow Mensajes \Rightarrow Config. Vehículo.

Al colocar la llave de arranque en la posición **MAR**, siempre será exhibida en la pantalla la última función del menú seleccionada antes del apagado del vehículo.

1. Velocímetro

Esta función permite visualizar el velocímetro con el número de kilómetros recorridos por hora. Es posible alterar la unidad de medida para millas por hora.

2. Info vehículo

Esta función permite visualizar informaciones importantes para la conducción del vehículo:

- Temperatura del líquido de refrigeración con aviso para casos de sobrecalentamiento.

Horas del motor con contador de horas de funcionamiento del motor. Temperatura externa al vehículo (si está equipado).

iTPMS (si está equipado) - Es posible visualizar el status de la calibración de los neumáticos y realizar la puesta a cero después de cada llenado de neumático, utilizando la tecla \blacktriangleright .

3. TRIP

Esta función se divide en **TRIP A** y **TRIP B** permite la visualización de informaciones de las grandezas relativas al estado de funcionamiento del vehículo.

En la función TRIP están prevista la ventana ECONOMÍA, que presenta las informaciones "Autonomía" y "Económetro".

El "Económetro" es la opción para señalar al conductor, a través de escalas, la condición más económica posible respecto al consumo de combustible.

Para obtener más informaciones, consultar en este capítulo el ítem "Económetro".

4. Audio

Esta función permite visualizar informaciones de la radio (emisora, dispositivo conectado, pista en ejecución con tiempo de ejecución).

5. Mensajes

Esta función permite visualizar mensajes de fallas registradas por el vehículo, plazo de revisión programada expirado, lámparas quemadas, etc. Mensajes de advertencias también son exhibidos en este submenú. Los mensajes de fallas serán automáticamente excluidos cuando el problema sea solucionado.



6. Configuración del vehículo

Esta función permite visualizar las siguientes informaciones que pueden ser configuradas:

Iluminación, Speed limit, Fecha y hora (*), Autoclose (*) (si está equipado), Unidad de medidas (*), Idioma (*), Volumen

de avisos, Volumen teclas, Service, Luces diurnas (DRL) (*), Airbag del pasajero, Ver teléfono (si está equipado), Bocina al bloquear (*), Luces al bloquear (*), Configuración de pantalla y restablecer las configuraciones originales.

(*) Para vehículos equipados con la central multimedia Uconnect™, es posible acceder a esas funciones a través de la tecla "Vehículo" en la central multimedia.

El menú se compone de funciones que son seleccionadas por medio de los botones  y .

Nota

Al acceder al menú, si no se realiza ninguna programación/regulación dentro de un tiempo igual a 10 segundos, el sistema sale automáticamente del menú y vuelve a la ventana anteriormente visualizada. En ese caso, la última opción seleccionada y no confirmada no será memorizada. - Con

el vehículo detenido es posible acceder a todas las opciones del menú.

Es recomendable que cualquier programación deseada sea ejecutada con el vehículo detenido.

Al entrar en el menú se visualizarán las siguientes ventanas:

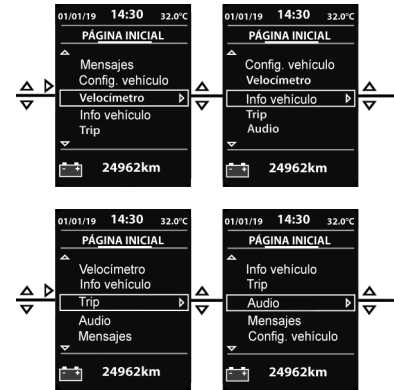



El estándar y la cantidad de ventanas exhibidas cambian de acuerdo con la versión del vehículo y los equipamientos opcionales que están presentes.

ACTIVACIÓN/DESACTIVACIÓN DEL AIRBAG DEL LADO DEL PASAJERO

Versiones con pantalla LCD



Esta función permite activar o desactivar el airbag del lado del pasajero a través de los botones ▲ y ▼ en el conjunto de botones ubicado en la parte superior del tablero.

Para efectuar la activación/desactivación del airbag del pasajero, se debe proceder del siguiente modo:

- Presionar el botón MENU ESC para acceder al MENÚ.
- Navegar hasta la ventana de activación/desactivación del airbag del lado del pasajero.
- Seleccionar la opción de activación (ON) o desactivación (OFF) del airbag del pasajero a través de los botones ▲ o ▼.
- Confirmar seleccionando la opción "Sí" o "No" para desactivar el airbag del pasajero.
- Presionar la tecla MENU ESC para volver al menú principal y memorizar la opción seleccionada.

- El testigo de exclusión del airbag se apagará/encenderá en el cuadro de instrumentos, dependiendo de la selección efectuada.

Nota

La ventana para confirmar o es exhibida solamente en caso de deshabilitación del airbag.

ACTIVACIÓN/DESACTIVACIÓN DEL AIRBAG DEL LADO DEL PASAJERO

Versiones con pantalla TFT

Esta función permite activar o desactivar el airbag del lado del pasajero a través de los botones ▲ y ▼ en el volante.

Para efectuar la activación/desactivación del airbag del pasajero se debe proceder del siguiente modo:

- Presionar el botón ▲ o ▼ para acceder al MENÚ hasta la función "Config. Vehículo".

- Navegar hasta la ventana de activación/desactivación del airbag del lado del pasajero.
- Seleccionar la opción de activación (ON) o desactivación (OFF) del airbag del pasajero a través de los botones Δ y ∇ .



- Confirmar seleccionando la opción "Sí" o "No" para activar o desactivar el airbag del pasajero.

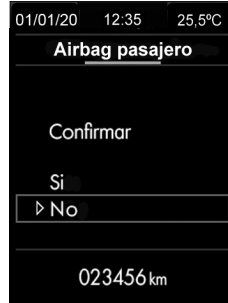

Nota

La ventana para confirmar o no sólo se visualiza en caso de desactivación del airbag.

- Presionar la tecla BACK para volver al menú principal y memorizar la opción seleccionada.
- El testigo de exclusión del airbag se apagará/encenderá en el cuadro de instrumentos, dependiendo de la selección efectuada.

TRIP COMPUTER DESCRIPCIÓN

La informaciones del TRIP están localizadas en el menú principal de la pantalla. Para acceder a las informaciones del TRIP, en las versiones con pantalla LCD, presionar el botón ubicado en la extremidad de la palanca del lado derecho del volante.

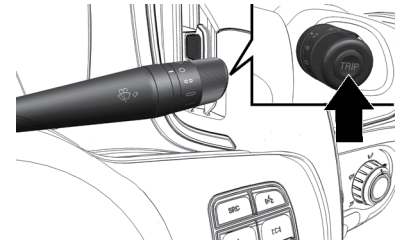

Para las versiones con pantalla TFT, navegar en el ordenador de a bordo hasta la opción TRIP.



Nota

La llave de arranque debe estar en la posición **MAR** para acceso a las informaciones.

Nota

Las informaciones de la función **TRIP** pueden variar según la versión del vehículo.

Las informaciones del **TRIP** disponibles para algunas versiones, son las siguientes:

1. **Distancia**

Informa la distancia recorrida desde la última puesta a cero del **TRIP**.

2. **Consumo promedio**

Es la relación entre la distancia y el número de litros de combustible consumidos desde el inicio del viaje. El consumo medio se actualiza a cada 10 segundos.

3. **Velocidad promedio**

Al seleccionar esta función, la pantalla exhibe la velocidad media relativa al funcionamiento del vehículo desde la última puesta a cero del **TRIP**.

4. **Tiempo de viaje**

Exhibe el tiempo de viaje verificado durante el efectivo funcionamiento del vehículo, desde la última puesta a cero del **TRIP**.

Para poner a cero (reset) las informaciones del **TRIP** se debe mantener presionada la tecla  hasta completar la puesta a cero.

El tiempo de viaje se calcula solamente cuando el motor permanece en marcha (rpm > 500).

5. **Economía/Autonomía**

Autonomía es la distancia estimada en kilómetros realizable con el nivel de combustible que contiene el depósito, en la hipótesis de seguir el viaje con el

mismo estilo de conducir, o sea, en la misma condición de consumo.

La autonomía se calcula considerando el consumo medio de los últimos 5 minutos y los litros de combustible que contiene el depósito.

En caso de aprovisionamiento de combustible se calculará un nuevo valor de autonomía.

En la función "Economía" está el Económetro (disponible en las versiones con pantalla TFT), opción para señalar al conductor, a través de escalas, la condición más económica posible respecto al consumo de combustible.

TESTIGOS (LUCES DE ADVERTENCIA) Y MENSAJES

ADVERTENCIAS GENERALES

Nota

Dependiendo de las situaciones, el encendido del testigo está asociado a un mensaje específico y/o aviso acústico, donde el cuadro de a bordo lo permita. Esas señales son sintéticas y de aviso y no se debe considerarlas completas y/o alternativas respecto a lo indicado en el presente manual de uso y mantenimiento, lo cual debe ser leído siempre con mucha atención. En caso de señalización de avería, consulte siempre el contenido indicado en el presente capítulo.

Nota





Dependiendo del testigo encendido en el cuadro de instrumentos o en la pantalla, el mismo permanece encendido mientras no sea eliminada la causa de la avería.

Nota



En las páginas siguientes se demuestran algunos ejemplos de situaciones que pueden ocurrir para el encendido de testigos en el cuadro de instrumentos y/o visualización en la pantalla de algunas versiones. Las tablas a continuación no representan todas las situaciones para encendido de testigos, mensajes y advertencias existentes en el vehículo, por eso esté siempre atento al cuadro de instrumentos y a la pantalla en el tablero.





Testigos de color rojo en el cuadro de instrumentos



Testigo	Qué significa	Qué hacer
	LÍQUIDO DE FRENOS INSUFICIENTE/ FRENO DE MANO ACCIONADO	-

Testigo	Qué significa	Qué hacer
	<p>Líquido de frenos insuficiente El testigo se enciende cuando el nivel del líquido de frenos en el depósito desciende por debajo del nivel mínimo, a causa de una posible pérdida de líquido del circuito.</p>	<p>Restablecer el nivel del líquido de frenos y comprobar que se apague el testigo. Si el testigo permanece encendido, acudir a la Red de Asistencia RAM.</p>
	<p>Freno de mano accionado El testigo se enciende con el freno de mano accionado, pero debe apagarse con el freno de mano liberado.</p>	<p>Soltar el freno de mano y comprobar que se apague el testigo. Si el testigo permanece encendido, acudir a la Red de Asistencia RAM.</p>
	<p>AVERÍA AIRBAG (BOLSA DE AIRE) Colocando la llave de arranque en la posición MAR el testigo se enciende, pero debe apagarse después de algunos segundos.</p>	<p>Nota Si el testigo  no se enciende al girar la llave de contacto a la posición MAR o si permanece encendido durante la marcha es posible que haya una anomalía en los sistemas de airbag; en ese caso, los airbags o los pretensores podrían no activarse en caso de accidente o, en un número más limitado de casos, activarse incorrectamente. Antes de proseguir, dirigirse a la Red de Asistencia RAM para que comprueben el sistema inmediatamente.</p> <p>La avería del testigo  se indica por el encendido del icono  en el display del cuadro de instrumentos. En este caso, el testigo podría no indicar anomalías en los sistemas de airbag. Antes de continuar la marcha, ponerse en contacto con la Red de Asistencia RAM para que comprueben el sistema inmediatamente.</p>

Testigo	Qué significa	Qué hacer
	<p>CINTURONES DE SEGURIDAD NO ABROCHADOS</p> <p>El testigo se enciende de modo fijo con el vehículo detenido para indicar que el cinturón de seguridad del lado del conductor no fue abrochado. El testigo se enciende de modo intermitente, junto con una señal acústica cuando el vehículo en movimiento supera la velocidad de 12 km/h y los cinturones de seguridad del conductor y del pasajero delantero no están abrochados. Obs.: El aviso de cinturón de seguridad no abrochado es de serie en el lado del conductor y opcional del lado del pasajero delantero.</p>	<p>Abrochar correctamente los cinturones de seguridad que están siendo utilizados.</p>





Testigo	Qué significa	Qué hacer
	<p>TEMPERATURA EXCESIVA LÍQUIDO DE REFRIGERACIÓN DEL MOTOR</p> <p>Desplazando la llave de arranque a la posición MAR, el testigo se enciende, pero debe apagarse tras algunos segundos.</p> <p>En condición de alta temperatura con la barra gráfica encendida hasta el penúltimo segmento (7º) se visualiza el mensaje “TEMP” destellando y hasta que el valor de temperatura vuelva al segmento (6º).</p> <p>Si la temperatura alcanza el último segmento (8º), el testigo de temperatura y el mensaje “STOP” y todos los segmentos de la escala gráfica deben destellar hasta que los valores de temperatura vuelvan al segmento (7º). En ese caso, apagar el motor y dirigirse a la Red de Asistencia RAM.</p>	<p>En caso de marcha normal: detener el vehículo, apagar el motor y comprobar que el nivel de agua en el interior del depósito no esté por debajo de la referencia MIN. En tal caso, esperar a que el motor se enfríe y, a continuación, abrir lentamente y con cuidado el tapón y repostar con líquido de refrigeración, asegurándose de que éste se encuentre entre las referencias MIN y MAX indicadas en el depósito. Asimismo, comprobar que no haya pérdidas de líquido. Si al volver a arrancar, volviera a encenderse el testigo (o el icono en la pantalla), acudir de nuevo a la Red de Asistencia RAM.</p> <p>En caso de uso forzado del vehículo (por ejemplo, en condiciones de conducción más exigentes): aflojar la marcha y, si el testigo continúa encendido, detener el vehículo. Esperar unos 2 ó 3 minutos, manteniendo el motor funcionando y ligeramente acelerado para favorecer la circulación del líquido de refrigeración y, a continuación, apagar el motor. Comprobar que el nivel del líquido sea correcto, como se ha descrito anteriormente.</p> <p>Nota Si el motor funciona sin el líquido de refrigeración, su vehículo podrá sufrir serios daños. Los reparos, en esos casos, no serán cubiertos por la garantía.</p>
	<p>INSUFICIENTE CARGA DE LA BATERÍA/FALLA EN EL ALTERNADOR</p> <p>Desplazando la llave de arranque a la posición MAR el testigo se enciende en el cuadro (en algunas versiones), pero debe apagarse en cuanto el motor funcione (con el motor en ralentí se admite un breve retraso en el apagado).</p>	<p>Si el testigo permanece encendido, dirigirse inmediatamente a la Red Asistencia RAM.</p>





Testigo	Qué significa	Qué hacer
	<p>CORRECTOR ELECTRÓNICO DE FRENADO EBD INEFICIENTE</p> <p>Si el vehículo está equipado con corrector electrónico de frenado EBD (Electronic Brake Force Distribution). El encendido simultáneo de los testigos en el cuadro de instrumentos (ⓘ) (color rojo) y (ⓘ) (color amarillo ámbar) con el motor funcionando, indica una avería en el sistema EBD; en ese caso, con frenados violentos, puede ocurrir un bloqueo precoz de las ruedas traseras, con posibilidad de pérdida de la dirección.</p>	<p>Conducir con extrema prudencia hasta llegar a la Red Asistencia RAM para que puedan comprobar el sistema.</p>
		
	<p>PRESIÓN DEL ACEITE DEL MOTOR INSUFICIENTE</p> <p>El símbolo se enciende con luz fija cuando el sistema detecta una presión insuficiente del aceite del motor.</p> <p>No utilice el vehículo hasta que la avería haya sido eliminada. El encendido del símbolo no indica la cantidad de aceite presente en el motor: el control del nivel debe ser siempre efectuado manualmente.</p>	<p>Nota</p> <p>Se el símbolo se enciende durante la marcha, apagar inmediatamente el motor y dirigirse a la Red de Asistencia RAM.</p>
	<p>CIERRE DE LAS PUERTAS INCOMPLETO</p> <p>El símbolo se enciende cuando una o más puertas no se encuentran correctamente cerradas (para algunas versiones, cuando está previsto). Para algunas versiones con pantalla LCD, cuando previsto, el encendido de este símbolo indica también que el capó está abierto.</p>	<p>Cerrar correctamente todas las puertas.</p>



Testigo	Qué significa	Qué hacer
	<p>AVERÍA EN LA DIRECCIÓN ASISTIDA</p> <p>Girando la llave de arranque a la posición MAR, el testigo se enciende, para algunas versiones, pero debe apagarse después de algunos segundos. Si el testigo permanece encendido, el efecto de la dirección asistida puede no verificarse y el esfuerzo en el volante podrá aumentar sensiblemente, aunque se mantenga la posibilidad de girar el vehículo.</p> <p>Para algunas versiones, la pantalla TFT exhibe el mensaje específico.</p>	<p>Conducir con prudencia y dirigirse inmediatamente a la Red de Asistencia RAM.</p>
	<p>FALLA EN LA TRANSMISIÓN - si está equipado</p> <p>El testigo se enciende cuando hay alguna falla en la transmisión del vehículo.</p>	<p>Dirigirse inmediatamente a la Red Asistencial RAM.</p>





Testigos de color ámbar en el cuadro de instrumentos

Testigo	Qué significa	Qué hacer
	<p>AVERÍA DEL SISTEMA ABS (Sistema de frenos antibloqueo)</p> <p>Colocando la llave de arranque en la posición MAR, el testigo se enciende, pero debe apagarse después de algunos segundos.</p> <p>El testigo se enciende cuando el sistema ABS se encuentra ineficiente. En este caso, el sistema de frenos mantiene inalterada la propia eficacia, pero sin las potencialidades ofrecidas por el sistema ABS.</p>	<p>Proceder con prudencia y dirigirse lo antes posible a la Red de Asistencia RAM.</p>



Testigo	Qué significa	Qué hacer
	<p>AVERÍA EN EL SISTEMA INYECCIÓN</p> <p>En condiciones normales, colocando la llave de arranque en la posición MAR, el testigo se enciende, pero debe apagarse en cuanto el motor arranque.</p> <p>El funcionamiento del testigo puede ser verificado a través de dispositivos adecuados por los los agentes de control del tráfico. Respete las normativas vigentes en el país donde está circulando.</p> <p>En estas condiciones, se puede continuar la marcha, evitando exigir grandes esfuerzos o altas velocidades al motor. El uso prolongado del vehículo con el testigo encendido con luz fija puede causar daños.</p>	<p>Proceder con prudencia y dirigirse lo antes posible a la Red de Asistencia RAM.</p> <p>Nota</p> <p>Si, al girar la llave de contacto a la posición MAR, el testigo  no se enciende o si, durante la marcha, se enciende con luz fija o intermitente (en algunas versiones junto con el mensaje mostrado en la pantalla), acudir lo antes posible a la Red de Asistencia RAM.</p>
	<p>RESERVA DE COMBUSTIBLE/AUTONOMÍA LIMITADA</p> <p>El testigo se enciende juntamente con mensaje exhibido en el display "FUEL" cuando el depósito de combustible entre en la reserva.</p>	<p>Si el testigo (o el icono en la pantalla) parpadea durante la marcha, acudir a la Red de Asistencia RAM.</p>
	<p>TESTIGO DE INDICACIÓN DE FALLA GENÉRICA</p> <p>El testigo se enciende para indicar falla genérica</p> <ul style="list-style-type: none"> • Límite de velocidad excedido (predisposición para algunos mercados) • Falla en el sistema de bloqueo de combustible (para versiones con pantalla TFT también se exhibirá el mensaje "Bloqueo de combustible no disponible"). • Falla en el sensor de presión de aceite del motor • Falla en la indicación de las lámparas externas (posición, matrícula, luz antiniebla trasera, luz de giro, luz de freno y DRL). 	<p>Proceder con prudencia y dirigirse a la Red de Asistencia RAM.</p>

Testigo	Qué significa	Qué hacer
	<p>AVERÍA DEL SISTEMA RAM CODE/INTENTO DE ROBO Avería del sistema RAM CODE</p> <p>Si, con la llave de arranque en la posición MAR, el testigo permanece encendido, es indicación de un posible avería (ver el sistema RAM Code en este manual). Para algunas versiones puede ser indicación de avería en el sistema de alarma o intento de invasión en el vehículo (vinculado a la alarma original de fábrica).</p> <p>El encendido simultáneo de los testigos  y  indica avería en el sistema RAM CODE.</p>	<p>Dirigirse, lo antes posible, a la Red de Asistencia RAM.</p>
	<p>Intento de robo</p> <p>El símbolo se enciende al poner la llave de arranque en la posición MAR, junto con la visualización de un mensaje específico, para señalar que ocurrió un posible intento de invasión en presencia de la alarma.</p>	<p>Verificar el vehículo.</p>
	<p>ITPMS: NO DISPONIBLE (si está equipado)</p> <p>El testigo destellará durante 75 segundos, seguido de un mensaje en la pantalla y luego permanecerá encendida, en caso de que el sistema esté temporalmente inhibido por determinadas condiciones. El sistema volverá a funcionar correctamente cuando las condiciones de funcionamiento lo permitan. Si eso no ocurre, dirigirse a la Red de Asistencia RAM. Para más informaciones sobre las condiciones de funcionamiento del sistema, consulte el apartado "Sistema de monitoreo de la presión de los neumáticos" en el capítulo "Puesta en marcha y conducción"..</p>	<p>No seguir con el vehículo en marcha con uno o más neumáticos vacíos, una vez que la conducción del vehículo puede estar perjudicada.</p> <p>Detener el vehículo evitando frenados y cambios de dirección bruscos. Dirigirse inmediatamente a la Red de Asistencia RAM.</p>

Testigo	Qué significa	Qué hacer
	<p>ITPMS: INDICACIÓN DE PRESIÓN INSUFICIENTE EN LOS NEUMÁTICOS (si está equipado)</p> <p>El testigo se encenderá para informar que la presión de uno o más neumáticos está inferior a lo recomendado y/o que está ocurriendo una lenta pérdida de presión. En ese caso, no se garantiza la mejor durabilidad de los neumáticos, condiciones seguras de conducción y consumo de combustible adecuado. Controlar la presión de los cuatro neumáticos y llenarlos en los valores prescritos en el apartado "Ruedas y Neumáticos", en el capítulo "Datos Técnicos" y realizar el procedimiento de puesta a cero, descrito en el apartado "Sistema de monitoreo de la presión de los neumáticos", en el capítulo "Seguridad".</p>	<p>En cualquier condición en la que la pantalla exhiba el mensaje "Ver manual", consultar OBLIGATORIAMENTE el apartado "Ruedas y neumáticos" en el capítulo "Datos técnicos", respetando las indicaciones descritas.</p>
	<p>SISTEMA ESC</p> <p>Girando la llave de arranque a la posición MAR, el testigo se enciende, pero debe apagarse después de algunos segundos.</p> <p>Intervención del sistema ESC</p> <p>El encendido intermitente del testigo indica la intervención del sistema, señalando que el vehículo está en condiciones críticas de adherencia y estabilidad.</p> <p>Avería en el sistema ESC</p> <p>Si el testigo no se apaga, o se permanece encendido con el motor en marcha, significa que se detectó una avería en el sistema ESC.</p>	<p>En los casos de avería en el sistema ESC, dirigirse inmediatamente a la Red de Asistencia RAM.</p>

Testigo	Qué significa	Qué hacer
	<p>AVERÍA EN EL SISTEMA HILL HOLDER</p> <p>El encendido del testigo simultáneamente con la visualización en la pantalla con un mensaje específico indica avería en el sistema Hill Holder.</p>	<p>En esos casos, dirigirse inmediatamente a la Red de Asistencia RAM.</p>
	<p>SISTEMA ESC DESACTIVADO</p> <p>Testigo indicativo de los sistemas TC+ y ABS Off-road activados, y del sistema ASR desactivado (hasta 65 km/h).</p>	<p>–</p>
	<p>INDICACIÓN DE ACTUACIÓN DEL HCSS PARA ARRANQUE EN FRÍO (si está equipado)</p> <p>SISTEMA HCSS PARA ARRANQUE EN FRÍO: NO DIDPONIBLE (si está equipado)</p> <p>SISTEMA HCSS PARA ARRANQUE EN FRÍO: AGUARDAR PARA EL ARRANQUE (si está equipado)</p>	<p>El testigo se encenderá en el cuadro para indicar actuación del sistema HCSS. Esperar hasta que el testigo se apague para efectuar el arranque del motor.</p> <p>El testigo destellará de modo intermitente junto con un mensaje en la pantalla (algunas versiones), indicando la no disponibilidad del sistema HCSS. Dirigirse a la Red de Asistencia RAM.</p> <p>Es testigo destellará de manera acelerada junto con el mensaje exhibido en la pantalla (algunas versiones), indicando la necesidad de aguardar la actuación del sistema para efectuar el arranque del motor. En ese caso, apagar el vehículo, esperar hasta que el testigo de actuación del sistema HCSS se apague y efectuar nuevo arranque del motor.</p>
	<p>AIRBAG DEL PASAJERO DESACTIVADO</p> <p>Testigo indicativo de airbag del pasajero desactivado.</p>	<p>El testigo de encenderá cuando el airbag del pasajero sea desactivado. Para activar/desactivar el airbag del pasajero, consultar el capítulo "Conociendo su tablero de instrumentos"</p>

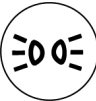

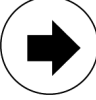
Testigos de color verde en el cuadro de instrumentos





Testigo	Qué significa	Qué hacer
	<p>LUCES DE POSICIÓN Y LUCES BAJAS</p> <p>El testigo se enciende y se activan las luces de posición o las luces bajas.</p> <p>Función "Follow me"</p> <p>Esta función permite mantener encendidas las luces durante 30, 60 ... 210 segundos después de colocar el dispositivo de arranque en posición STOP.</p>	-
	<p>FAROS ANTINEBLA</p> <p>El indicador se enciende activando los faros antiniebla. (si está equipado).</p>	-
	<p>LUZ DE GIRO IZQUIERDA</p> <p>El testigo se enciende cuando la palanca de mando de las luces de giro (indicadores de dirección) se desplaza hacia abajo o, junto con la luz de giro derecha, cuando se pulsa el botón de las luces de emergencia.</p>	-
	<p>LUZ DE GIRO DERECHA</p> <p>El testigo se enciende cuando la palanca de mando de las luces de giro (indicadores de dirección) se desplaza hacia arriba o, junto con la luz de giro izquierda, cuando se pulsa el botón de las luces de emergencia.</p>	-



Testigos de color azul en el cuadro de instrumentos

Testigo	Qué significa	Qué hacer
	<p>LUCES ALTAS</p> <p>El testigo se enciende activando las luces altas.</p>	-

Indicaciones de color ROJO que se exhiben en la pantalla - si está equipado



Símbolo	Qué significa	Qué hacer
	<p>PRESIÓN DEL ACEITE DEL MOTOR INSUFICIENTE</p> <p>Cuando el sistema detecta una presión insuficiente del aceite del motor, el símbolo se enciende con luz fija, junto con el mensaje que se muestra en la pantalla TFT.</p> <p>Nota</p> <p>No usar el vehículo hasta que la falla haya sido eliminada. El encendido del símbolo no indica la cantidad de aceite presente en el motor: el control de su nivel debe hacerse siempre manualmente.</p>	<p>Nota</p> <p>Si el símbolo se enciende durante la marcha, apagar inmediatamente el motor y buscar a la Red de Asistencia RAM.</p>
	<p>AVERÍA EN EL AIRBAG</p> <p>El encendido del símbolo indica una falla en el sistema de airbag. La pantalla TFT exhibe un mensaje específico.</p>	<p>Buscar a una Red de Asistencia RAM lo antes posible.</p>





Símbolo	Qué significa	Qué hacer
	<p>INSUFICIENTE CARGA DE LA BATERÍA/FALLA EN EL ALTERNADOR</p> <p>Girando la llave de arranque a la posición MAR, el testigo se enciende en la pantalla TFT y debe apagarse ni bien el motor funcione.</p>	<p>Buscar a una Red de Asistencia RAM lo antes posible.</p>
	<p>CIERRE INCOMPLETO DE LAS PUERTAS (pantalla TFT)</p> <p>El testigo se activa cuando una o más puertas no están bien cerradas. Cuando el vehículo se pone en movimiento con las puertas abiertas, se emite una señal acústica.</p>	<p>Cerrar bien todas las puertas.</p>
	<p>CIERRE INCOMPLETO DEL CAPÓ DEL MOTOR</p> <p>Para las versiones con pantalla multifunción TFT, el símbolo se enciende cuando el capó del motor no está bien cerrado. Cuando el vehículo se pone en movimiento con el capó del motor abierto, se emite una señal acústica.</p>	<p>Cerrar bien el capó del motor.</p>
	<p>ACEITE DEL MOTOR CON TEMPERATURA MUY ALTA</p> <p>El símbolo se ilumina en caso de sobrecalentamiento del aceite del motor.</p>	<p>Nota</p> <p>Si el símbolo se enciende durante la marcha, parar el vehículo inmediatamente y apagar el motor.</p>
	<p>TEMPERATURA EXCESIVA DE LA TRANSMISIÓN (SI ESTÁ EQUIPADO)</p>	<p>Si el símbolo se enciende durante la marcha, detener inmediatamente el vehículo y apagar el motor.</p> <p>Dirigirse inmediatamente a la Red de Asistencia RAM.</p>





Símbolo	Qué significa	Qué hacer
	<p>TEMPERATURA DEL LÍQUIDO DE REFRIGERACIÓN Pantalla LCD: Testigo destella. Pantalla TFT: Testigo de color rojo en la pantalla.</p>	<p>En caso de marcha normal: detener el vehículo, apagar el motor y cerciorarse de que el nivel del líquido de refrigeración en el interior del depósito no esté inferior al nivel de referencia MIN. Si es así, aguardar el enfriamiento del motor. A continuación, abrir lentamente y con cuidado el tapón y repostar el líquido de refrigeración, cerciorándose de que este esté comprendido entre las referencias MIN y MAX existentes en el mismo depósito. Además de eso, comprobar visualmente la presencia de eventuales pérdidas de líquido. Si, en el arranque siguiente, el testigo (o el icono en la pantalla) se enciende nuevamente, dirigirse a la Red de Asistencia RAM.</p> <p>En caso de utilización severa del vehículo: disminuir la velocidad y, si el testigo permanece encendido, detener el vehículo, mantener el vehículo detenido durante 2 o 3 minutos, manteniendo el motor funcionando y ligeramente acelerado para favorecer una circulación más activa del líquido de refrigeración. A continuación, apagar el motor. Comprobar el nivel correcto del líquido, como descrito anteriormente.</p> <p>Si el motor funciona sin el líquido de refrigeración, su vehículo podrá ser seriamente dañado. Los reparos, en esos casos, no serán cubiertos por la garantía.</p>
	<p>FRENO Pantalla TFT: testigo de color rojo.</p>	<p>Conducir con extrema prudencia hasta llegar a la Red Asistencia RAM para verificación del sistema.</p>



Símbolo	Qué significa	Qué hacer
	<p>CINTURÓN DE SEGURIDAD Pantalla TFT: testigo de color rojo</p>	Abrochar correctamente el cinturón de seguridad.

Indicaciones de color AMARILLO ÁMBAR que se exhiben en la pantalla

Símbolo	Qué significa	Qué hacer
	<p>AVERÍA EN EL SISTEMA RAM CODE/INTENTO DE ROBO Avería en el sistema RAM CODE. El símbolo se prende para indica la falla en el sistema RAM CODE.</p>	Buscar a una Red de Asistencia RAM lo antes posible.
	<p>Intento de robo El símbolo se prende cuando se pone la llave de encendido en la posición MAR, junto con la visualización de un mensaje específico indicando que hubo un intento de robo en presencia de la alarma.</p>	
	<p>POSIBLE PRESENCIA DE HIELO EN LA CARRETERA El testigo se enciende en la pantalla TFT (junto con la visualización de un mensaje específico) cuando la temperatura exterior es igual o inferior a 3°C (37°F).</p> <p>Nota En caso de falla en el sensor de temperatura exterior, los números que indican su valor se sustituyen por guiones.</p>	

Símbolo	Qué significa	Qué hacer
	<p>AVERÍA EN LAS LUCES EXTERIORES</p> <p>El símbolo se prende para indicar una falla de las luces siguientes:</p> <p>En la pantalla TFT, el testigo se enciende en color rojo.</p> <p>En la pantalla LCD, el testigo parpadeará.</p> <ul style="list-style-type: none"> • Luces de DRL • Luces de posición • Indicadoras de dirección • Luces de freno • Luces de la chapa de matrícula 	<p>La falla puede resultar de una lámpara quemada, o del respectivo fusible de protección quemado, o de una interrupción en la conexión eléctrica. Reemplazar la lámpara o el respectivo fusible. Ponerse en contacto con la Red de Asistencia RAM.</p>
	<p>AVERÍA EN EL SISTEMA DE AUDIO (SI ESTÁ EQUIPADO)</p> <p>El testigo se enciende en la pantalla TFT en caso de falla en el sistema de audio.</p>	<p>Buscar inmediatamente a la Red de Asistencia RAM para eliminar el problema.</p>
	<p>AVERÍA EN EL SENSOR DE COMBUSTIBLE</p> <p>Pantalla LCD: testigo destella.</p> <p>Pantalla TF: testigo se enciende.</p>	<p>Dirigirse a la Red de Asistencia RAM.</p>
	<p>AVERÍA EN EL SENSOR DE TEMPERATURA DEL LÍQUIDO DE REFRIGERACIÓN</p> <p>El testigo se enciende en la pantalla TFT en caso de falla en el sensor de temperatura. En la pantalla LCD, el testigo parpadeará.</p>	<p>Dirigirse inmediatamente a la Red de Asistencia RAM.</p>

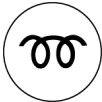
Símbolo	Qué significa	Qué hacer
	<p>AVERÍA EN EL SISTEMA DE ESTACIONAMIENTO Según la versión, el símbolo se enciende en el cuadro de instrumentos o en la pantalla, para indicar que el sistema de estacionamiento está con alguna avería.</p>	<p>–</p>
	<p>Para versiones con pantalla TFT, el símbolo se enciende en la pantalla y también se exhibe el mensaje "Bloqueo de combustible activado". En la opción MENÚ/MENSAJES, quedará grabado el mensaje de bloqueo. Para versiones con pantalla LCD, se exhibirá el mensaje "FPS ON" en la pantalla. El símbolo no se exhibirá.</p>	<p>Dirigirse a la Red de Asistencia RAM.</p>
	<p>AVERÍA EN EL SISTEMA DE INYECCIÓN Pantalla TFT: se enciende el testigo de color amarillo.</p>	<p>Proceder con prudencia y dirigirse inmediatamente a la Red de Asistencia RAM. Si, desplazando la llave de arranque a la posición MAR, el testigo  no se enciende o si, durante la marcha, se enciende con luz fija o intermitente, dirigirse inmediatamente a la Red de Asistencia RAM.</p>
	<p>AVERÍA EN EL SISTEMA ABS Pantalla TFT: se enciende el testigo de color amarillo.</p>	<p>Proceder con prudencia y dirigirse inmediatamente a la Red de Asistencia RAM.</p>

Símbolo	Qué significa	Qué hacer
	<p>INDICACIÓN DE ACTUACIÓN DEL HCSS PARA ARRANQUE EN FRÍO (si está equipado)</p> <p>SISTEMA HCSS PARA ARRANQUE EN FRÍO: NO DISPONIBLE (si está equipado)</p> <p>SISTEMA HCSS PARA ARRANQUE EN FRÍO: AGUARDAR PARA EFECTUAR EL ARRANQUE (si está equipado)</p> <p>Pantalla TFT: se enciende el testigo de color amarillo.</p>	<p>El testigo se encenderá en el cuadro para indicar actuación del sistema HCSS. Esperar hasta que el testigo se apague para efectuar el arranque. El testigo parpadeará de manera intermitente juntamente con el mensaje exhibido en la pantalla (algunas versiones), indicando no disponibilidad del sistema HCSS. Dirigirse a la Red de Asistencia RAM.</p> <p>El testigo parpadeará de manera acelerada juntamente con el mensaje exhibido en la pantalla (algunas versiones), indicando necesidad de aguardar actuación del sistema para efectuar el arranque. En ese caso, apagar el vehículo, aguardar hasta que el testigo de actuación del sistema HCSS se apague y efectuar nueva maniobra de arranque del vehículo.</p>
	<p>ITPMS: INDICACIÓN DE PRESIÓN INSUFICIENTE DE LOS NEUMÁTICOS - si está equipado</p> <p>Pantalla TFT: se enciende el testigo de color amarillo.</p>	<p>En cualquier condición en la cual en la pantalla sea exhibido el mensaje "Ver manual", consultar OBLIGATORIAMENTE el apartado "Ruedas" en el capítulo "Datos técnicos", respetando rigurosamente las indicaciones contenidas.</p>

Símbolos de color BLANCO que se exhiben en la pantalla - si está equipado

Símbolo	Qué significa	Qué hacer
	<p>INDICACIÓN DE VELOCIDAD PARA CAMBIO DE MARCHAS (GEAR SHIFT INDICATOR) - SI ESTÁ EQUIPADO</p> <p>El símbolo se enciende con la flecha hacia arriba o hacia abajo para indicar al conductor sobre el momento ideal para cambio de marchas.</p>	<p>Atuar no câmbio para aumentar ou reduzir a marcha.</p>

Símbolo	Qué significa	Qué hacer
	<p>INDICACIÓN DE LÍMITE DE VELOCIDAD SUPERADO - SI ESTÁ EQUIPADO</p> <p>El testigo se enciende cuando el vehículo supera el límite de velocidad configurado.</p>	<p>Reducir a velocidade ou configurar novo limite.</p>

SISTEMA DE DIAGNÓSTICO DE A BORDO

SISTEMA OBD

El Sistema de Diagnóstico de a bordo OBD (On Board Diagnosis) presente en algunas versiones, efectúa un diagnóstico continuo de los componentes relacionados con las emisiones de gas producidas por el vehículo. Además indica por medio del encendido del testigo  en el cuadro de instrumentos, acompañada del mensaje en el visor (algunas versiones), la condición de fallas de componentes del sistema de control del motor.

El sistema OBD tiene como objetivos:

- Mantener bajo control la eficiencia del sistema.
- Señalar un aumento de emisiones debido a un funcionamiento irregular del vehículo.
- Señalar la necesidad de sustituir los componentes deteriorados.

El sistema dispone también de un conector que permite la lectura de los códigos de

error memorizados en la central electrónica, junto con una serie de parámetros específicos de diagnóstico y funcionamiento del motor. Dicha verificación es posible para los agentes encargados de la fiscalización del tránsito, mediante la comprobación del sistema con instrumentos adecuados.

AVERÍA DEL SISTEMA DE DIAGNÓSTICO DE BORDO/CONTROL DEL MOTOR

En condiciones normales, al girar la llave de arranque a la posición **MAR**, el testigo  se enciende y se debe apagar con el funcionamiento del motor.

Si el testigo permanece encendida, o se enciende durante la marcha, es indicación de funcionamiento imperfecto del sistema de control del motor. El encendido fijo de la luz indicadora indica mal funcionamiento en el sistema de alimentación/encendido, que podrá provocar aumento de emisiones del escape, posible pérdida de desempeño, dirigibilidad ineficiente y consumos elevados.

En algunas versiones el visor exhibe el mensaje específico.

En esas condiciones, es posible continuar dirigiendo, siempre evitando esfuerzos del motor y altas velocidades. El uso prolongado del vehículo con la luz indicadora encendida puede causar daños al mismo. En ese caso, dirigirse a la **Red de Asistencia RAM**.

Si el mal funcionamiento desaparece la luz indicadora se apaga, aunque el sistema memoriza la señalización.

Si la luz indicadora se enciende de modo intermitente es indicación de posible daño al catalizador. En caso de encendido, soltar el pedal del acelerador, reduciendo la velocidad, hasta que la luz indicadora se apague. Proseguir la marcha a velocidad reducida y dirigirse a la **Red de Asistencia RAM**.

ADVERTENCIA

Si, cuando uno gira la llave a la posición **MAR**, y la luz de aviso  no se enciende, o se enciende de manera fija/intermitente durante la marcha, ponerse en contacto lo más pronto posible con la **Red de Asistencia RAM**.

La funcionalidad de la luz de aviso  puede comprobarse por el personal de control de tránsito o por programas oficiales de inspección de vehículos. Observar las normas vigentes.

SEGURIDAD

CARACTERÍSTICAS DE SEGURIDAD ACTIVA	118
DISPOSITIVOS (si está equipado)	118
SISTEMA DE CONTROL ELECTRÓNICO DE ESTABILIDAD - ESC (Electronic Stability Control)	118
Intervención del sistema	118
Activación del sistema	118
Señalizaciones de avería	118
SISTEMA ASR (Anti Slip Regulation)	119
Intervención del sistema	119
SISTEMA TC+ (Traction Control Plus)	120
SISTEMA HILL HOLDER	120
SISTEMA ABS (Anti-lock Braking System)	121
Sistema antibloqueo del freno para operación Off-road (ABS Off-road)	121
Intervención del sistema	121
REGULADOR DE FRENADO ELECTRÓNICO EBD	123
SISTEMA DE MONITOREO DE LA PRESIÓN DE LOS NEUMÁTICOS (iTPMS) - (si está equipado)	123
Procedimiento para realización de la puesta a cero	124
CONDICIONES DE FUNCIONAMIENTO	125

DIRECCIÓN ASISTIDA ELÉCTRICA - si está	
equipado	129
SEÑALIZACIÓN DE AVERÍAS	129
DESHABILITACIÓN DE LOS SISTEMAS DE SEGURIDAD	
ACTIVOS	129
Sistemas habilitados	130
Sistemas parcialmente deshabilitados	130
CINTURONES DE SEGURIDAD	130
DESCRIPCIÓN	130
UTILIZACIÓN DE LOS CINTURONES DE	
SEGURIDAD	131
CINTURONES DELANTEROS	131
CINTURONES TRASEROS - si está equipado	132
Cinturón trasero del puesto central	132
Cinturones traseros de los puestos laterales y	
central	132
REGULACIÓN EN ALTURA DE LOS CINTURONES DE	
SEGURIDAD DELANTEROS - si está equipado	133
AVISOS PARA LA UTILIZACIÓN DE LOS CINTURONES	
DE SEGURIDAD	134
MANTENIMIENTO DE LOS CINTURONES DE	
SEGURIDAD	135
SISTEMA DE ALARMA DEL CINTURÓN DE	
SEGURIDAD	135
SISTEMA SBR (Seat Belt Reminder)	135
COMPORTAMIENTO DE LA LUZ DE AVISO DEL	
CINTURÓN DE SEGURIDAD	136

PRETENSORES	136
DESCRIPCIÓN	136
LIMITADORES DE CARGA	138
SEGURIDAD PARA NIÑOS	138
TRANSPORTE DE LOS NIÑOS CON SEGURIDAD	138
ADECUACIÓN DEL DISPOSITIVO DE RETENCIÓN	
INFANTIL	141
LA INSTALACIÓN DE UN SISTEMA DE RETENCIÓN DE	
NIÑO A TRAVÉS DE ISOFIX Y TOP TETHER	145
Secuencia de instalación de la sillita - asientos	
laterales	146
SISTEMAS DE SEGURIDAD SUPLEMENTARIOS	147
AIRBAG (BOLSA DE AIRE)	147
AIRBAGS FRONTALES	147
Airbag frontal del lado del conductor	148
Airbag frontal del lado del pasajero	148
Airbag frontal del lado del pasajero y sillitas para	
niños	148
Desactivación del airbag del lado del pasajero	149
AIRBAGS LATERALES (si está equipado)	149
ADVERTENCIAS GENERALES SOBRE EL AIRBAG	150

CARACTERÍSTICAS DE SEGURIDAD ACTIVA

DISPOSITIVOS (si está equipado)

En el sistema están presentes, en algunas versiones, los siguientes dispositivos de seguridad activa:

- ESC (Electronic Stability Control)
- ASR (Anti Slip Regulation)
- TC+ (Traction Control Plus)
- ABS (Anti-lock Braking System)
- iTPMS (Indirect tire Pressure Monitoring System)

Para el funcionamiento de los sistemas, consultar las páginas siguientes.

SISTEMA DE CONTROL ELECTRÓNICO DE ESTABILIDAD - ESC (Electronic Stability Control)

El sistema ESC mejora el control direccional y la estabilidad del vehículo bajo distintas condiciones de conducción.

El sistema ESC corrige el sobreviraje y el subviraje del vehículo, repartiendo el frenado en las ruedas apropiadas. Además de eso, también el par distribuido por el motor puede ser reducido de modo a mantener el control del vehículo.

El sistema utiliza sensores instalados en el vehículo para interpretar la trayectoria del vehículo.

Cuando la trayectoria deseada y la trayectoria real se alejan, el sistema ESC interviene comparando el subviraje o sobreviraje del vehículo.

- Subviraje: ocurre cuando el vehículo está girando menos que el supuesto relativamente al ángulo del volante.
- Sobreviraje: ocurre cuando el vehículo está girando más que el supuesto relativamente al ángulo del volante programado.

Intervención del sistema

La intervención del sistema es indicada por la intermitencia del testigo  en el cuadro

de instrumentos, para informar al conductor que el vehículo está en condiciones críticas de estabilidad y adherencia.

Activación del sistema

El sistema ESC se activa automáticamente al colocar el vehículo en marcha.

Señalizaciones de avería

En caso de eventual avería, el sistema ESC es automáticamente desactivado y en el cuadro de instrumentos se enciende de modo fijo el testigo específico (consultar el capítulo "Testigos y señalizaciones"). En ese caso, dirigirse a la **Red Asistencial RAM**.

ADVERTENCIA

La eficiencia del sistema del sistema ESC no debe llevar al conductor a correr riesgos.

La conducta que se debe mantener al volante debe ser siempre adecuada a las

(continuación)

ADVERTENCIA (continuación)

condiciones atmosférica y de la carretera, a la visibilidad, al tráfico y a las normas vigentes de tráfico.

ADVERTENCIA

Para el funcionamiento correcto del sistema ESC, es indispensable que los neumáticos sean de la misma marca y del mismo tipo en todas las ruedas.

Además de eso, es necesario que estén en perfectas condiciones y, sobre todo, sean del tipo y el tamaño prescritos.

ADVERTENCIA

Durante la eventual utilización de la rueda de repuesto, el sistema ESC sigue funcionando.

Tener en consideración que la rueda de repuesto, teniendo dimensiones diferen-

(continuación)

ADVERTENCIA (continuación)

tes respecto al neumático normal presenta una adherencia menor en relación a los otros neumáticos del vehículo.

SISTEMA ASR (Anti Slip Regulation)

El sistema interviene automáticamente en caso de patinaje, de pérdida de adherencia en piso mojado (aquaplaning), aceleración en pisos resbaladizos, con nieve o hielo, etc. de una o ambas as ruedas motrices.

En función de las condiciones de patinaje, se activan dos lógicas de control distintas:

- Si el patinaje ocurre con ambas ruedas motrices, el sistema ASR (Anti Slip Regulation) interviene reduciendo la potencia transmitida por el motor.

Intervención del sistema

La intervención del sistema es indicada por la intermitencia del testigo  en el cuadro de instrumentos, para informar al conductor

que el vehículo está en condiciones críticas de estabilidad y adherencia.

ADVERTENCIA

Para el funcionamiento correcto del sistema ASR, es indispensable que los neumáticos sean de la misma marca y del mismo tipo en todas las ruedas.

Además de eso, es necesario que estén en perfectas condiciones y, sobre todo, sean del tipo y el tamaño prescritos.

ADVERTENCIA

La presencia del sistema ASR no debe inducir al conductor a correr riesgos inútiles e injustificadas.

El tipo de conducción debe adaptarse siempre a las condiciones del firme de la carretera, a la visibilidad y al tráfico. La

(continuación)

ADVERTENCIA (continuación)

responsabilidad de la seguridad vial recae siempre en el conductor.

ADVERTENCIA

El sistema ASR no puede contravenir las leyes naturales de la física y no puede incrementar la adherencia existente en función de las condiciones del pavimento.

Conducir siempre con prudencia y atención.

ADVERTENCIA

El sistema ASR no puede contravenir las leyes naturales de la física y no puede incrementar la adherencia existente en función de las condiciones del pavimento.

Conducir siempre con prudencia y atención.

ADVERTENCIA

La capacidad del sistema ASR nunca debe probarse de manera irresponsable y peligrosa.

Evitar comprometer su propia seguridad y la de los demás.

SISTEMA TC+ (Traction Control Plus)

El TC+ es un sistema que permite que el vehículo tenga un control de tracción más agresivo en situaciones ligeras de off-road, en las que la rueda puede deslizarse e impedir que el vehículo supere el obstáculo.

El BSM (Brake System Module) auxilia en la maniobra del vehículo, disponibilizando el par individual necesario en la rueda que está deslizando y así transfiriendo par a la otra rueda a través del diferencial.

El conductor puede activar el vehículo a cualquier momento, presionando el botón TC+ en el tablero. La función se desactiva automáticamente en velocidad superior a 65 km/h.

SISTEMA HILL HOLDER

Es parte integrante del sistema ESC y facilita el arranque en las pendientes, activándose automáticamente en los siguientes casos:

- En pendientes: vehículo estacionado en vía con inclinación superior a 5%, motor en funcionamiento, pedales del embrague y del freno presionados y caja de cambios en punto muerto o una marcha que no sea la marcha atrás acoplada, para versiones con cambio manual. Para versiones con cambio GSR Comfort, palanca en la posición **D** o **M** y para versiones con cambio automático, en la posición **D**
- En bajadas: vehículo estacionado en vía con inclinación superior a 5%, motor en funcionamiento, pedales del embrague y del freno presionados y marcha atrás acoplada.

En fase de arranque la unidad central del sistema ESC mantiene la presión de frenado en las ruedas hasta que alcance el par motor necesario al arranque, o siempre durante un

tiempo máximo de 2 segundos, permitiendo desplazar fácilmente el pie derecho del pedal del freno al acelerador.

Después de los 2 segundos, sin que se haya efectuado el arranque, el sistema se desactiva automáticamente soltando gradualmente la presión de frenado.

Durante esa fase de liberación, es posible escuchar un típico ruido de desacoplamiento mecánico de los frenos, que indica el inminente movimiento del vehículo.

SISTEMA ABS (Anti-lock Braking System)

Es un sistema que forma parte del sistema de frenos y evita, sea cual sea el estado de la vía o carretera y la intensidad de la acción de frenado, el bloqueo de una o varias ruedas impidiendo que patinen, con la finalidad de garantizar el control del vehículo incluso durante una frenada de emergencia y reduciendo la distancia de frenado.

El sistema interviene en la frenada cuando las ruedas están cerca del bloqueo, típicamente

en condiciones de frenadas de emergencia o en condiciones de baja adherencia, en las que los bloqueos pueden ser más frecuentes.

El sistema también aumenta la capacidad de control y la estabilidad del vehículo cuando se frena en una superficie con diferentes tipos de adherencia entre las ruedas del lado derecho e izquierdo o en curva.

Completa el sistema, el sistema EBD (Electronic Braking force Distribution), que permite distribuir la acción de frenado entre las ruedas delanteras y traseras.

Sistema antibloqueo del freno para operación Off-road (ABS Off-road)

El ABS Off-road mejora el retardo del freno del vehículo en suelos sueltos. El objetivo de la función ABS Off-road es permitir el bloqueo de la rueda durante breves instantes (uso en caminos no pavimentados) formando una cuña de arena o grava, antes de que el sistema entre en acción normal. Su ventaja es reducir la distancia de detención en ese tipo de suelo, en que la adherencia de los neumáticos es menor. El ABS Off-road forma parte de la

función TC+ (consultar el apartado "Botones de mando" en "Equipamientos internos", en el capítulo "Conocimiento del vehículo").

- **Activar el ABS Off-road:** presionar brevemente el botón TC+ en el tablero (el LED se encenderá).
- **Desactivar el ABS Off-road:** presionar brevemente el botón TC+ en el tablero (el LED se apagará).

Intervención del sistema

La intervención del ABS se nota a través de una ligera pulsación del pedal de freno, acompañada de ruido: se trata de un comportamiento perfectamente normal del sistema en fase de intervención.

ADVERTENCIA

Cuando actúa el ABS y se notan pulsaciones en el pedal del freno, no aligerar la presión, seguir manteniendo bien pisado el pedal sin temor.

De ese modo, se detendrá en el menor espacio posible, en función del estado del pavimento.

ADVERTENCIA

Para lograr la máxima eficacia del sistema de frenos, es necesario un periodo de asentamiento de unos 500 km.

Durante este periodo es conveniente no frenar de manera brusca, repetida y prolongada.

ADVERTENCIA

Si el ABS actúa, es síntoma de que se está alcanzando el límite de adherencia entre neumáticos y pavimento.

Hay que reducir la velocidad para adaptar la marcha a la adherencia disponible.

ADVERTENCIA

El sistema ABS no puede contravenir las leyes naturales de la física y no puede incrementar la adherencia disponible en función del estado de la carretera.

Conducir siempre con prudencia y atención.

ADVERTENCIA

El sistema ABS no puede impedir los accidentes, incluidos aquellos provocados por una velocidad excesiva en curva, conducción sobre superficies de baja adherencia o aquaplaning.

La responsabilidad de la seguridad vial recae siempre en el conductor.

ADVERTENCIA

La capacidad del sistema ABS nunca debe ser probada de manera irresponsable y peligrosa.

No colocar en riesgo la seguridad del conductor y de otras personas.

ADVERTENCIA

Para el funcionamiento correcto del sistema ABS, es indispensable que los neumáticos sean de la misma marca y del mismo tipo en todas las ruedas.

Además de eso, es necesario que estén en perfectas condiciones y, sobre todo, sean del tipo y el tamaño prescritos.

REGULADOR DE FRENADO ELECTRÓNICO EBD

El vehículo está equipado con un regulador de frenado electrónico denominado **EBD** (Electronic Brake Force Distribution) que, a través de la central y de los sensores del sistema **ABS**, permite intensificar la acción del sistema de frenos.

ADVERTENCIA

El encendido simultáneo de los testigos (ABS) y (!), con el motor en funcionamiento indica una anomalía del sistema EBD.

en este caso, ante un frenazo se puede producir un bloqueo precoz de las ruedas traseras, con la consiguiente posibilidad de derrape. Conducir con mucha precaución hasta el taller de la **Red de Asistencia RAM** más cercano para que controlen el sistema.

ADVERTENCIA

El encendido solamente del testigo (ABS) con el motor en funcionamiento indica normalmente una anomalía solamente del sistema ABS. En este caso, el sistema de frenos mantiene su eficiencia normal, no existiendo, sin embargo, la función antibloqueo. En tales condiciones, también la

(continuación)

ADVERTENCIA (continuación)

funcionalidad del sistema EBD puede reducirse.

También en este caso, se recomienda dirigirse inmediatamente a un taller de la **Red de Asistencia RAM** más cercano, evitando frenadas bruscas, para que controlen el sistema.

SISTEMA DE MONITOREO DE LA PRESIÓN DE LOS NEUMÁTICOS (iTPMS) - (si está equipado)

El vehículo puede estar equipado con sistema de monitoreo de la presión de los neumáticos iTPMS (Indirect Tyre Pressure Monitoring System).

Este sistema utiliza parte de las informaciones disponibles en la central electrónica de los frenos ABS para comprobar el estado de llenado de los neumáticos.

El sistema tiene la finalidad de evitar que el conductor conduzca el vehículo por grandes

distancias con los neumáticos vacíos, contribuyendo para el mejor consumo bien como para reducción de emisión de contaminantes. Aunque el sistema pueda informar que uno o más neumáticos estén con la calibración incorrecta, no excluye la responsabilidad del conductor de verificar la integridad y desgaste de los neumáticos (presencia de bollos, cortes, etc.) antes de cada recorrido.

El sistema necesita de aproximadamente 20 minutos para el autoaprendizaje de las condiciones en que se encuentran los neumáticos a partir del momento en que se realiza la puesta a cero.

Nota

El sistema iTPMS indica que uno o más neumáticos está(n) con la calibración incorrecta, pero no indica el neumático (los neumáticos) que está(n) con la calibración incorrecta. Por lo tanto, es necesario comprobar todos los cuatro neumáticos en uso en el vehículo.

Nota

Este procedimiento depende del modo de conducción del vehículo y de las condiciones de la vía en que el vehículo es conducido. La condición ideal y más eficaz es en línea recta y con velocidad constante.

La puesta a cero debe ser realizada en las siguientes condiciones:

- Recalibración de los neumáticos (incluso cuando el mensaje de presión baja no haya sido previamente exhibido).
- Sustitución de uno o más neumáticos
- Rotación de los neumáticos
- Utilización de la rueda de repuesto
- Alteración de las condiciones de carga del vehículo



ADVERTENCIA





La puesta a cero del sistema iTPMS no podrá ser realizada con el vehículo en movimiento.

Esa operación debe realizarse siempre con el vehículo estacionado.

Antes de realizar la puesta a cero, llenar los neumáticos en los valores de presión nominales que pueden ser encontrados en el apartado "Presión de los neumáticos", en el capítulo "Datos técnicos". Si no se efectúa la puesta a cero en las condiciones descritas anteriormente, el sistema puede proveer falsas señales de uno o más neumáticos o dejar de proveer señales cuando sea necesario.

Procedimiento para realización de la puesta a cero

- Presionar el botón  o  localizados del lado izquierdo en el volante (si está equipado) para acceder al menú.

- Navegar hasta la "Info Vehículo" y presionar .
- Acceder al menú "Presión Neumát." a través de la tecla  o .
- La tecla  debe ser presionada hasta que se efectúe la puesta a cero.



ADVERTENCIA

Si el procedimiento de puesta a cero no se realiza según lo indicado anteriormente, el sistema puede no presentar informaciones precisas respecto a la presión de los neumáticos.

Realizar el procedimiento siguiendo siempre las orientaciones de este manual.



CONDICIONES DE FUNCIONAMIENTO

Algunas situaciones de conducción pueden retardar la detección de baja presión de neumáticos, tales como:

- Conducción deportiva caracterizada por frenadas y aceleraciones bruscas y cambios rápidos de dirección.
- Pisos muy irregulares.
- Pisos de baja adherencia.
- Alteración de la condición de carga del vehículo en comparación con el momento de la puesta a cero

Si se conduce el vehículo por carreteras irregulares durante mucho tiempo, el sistema puede ser temporalmente inhibido, pues los sucesivos impactos sufridos por los neumáticos perjudican la adquisición precisa de los datos.

En ese caso, la pantalla exhibe un mensaje y el testigo  parpadeará durante 75 segundos, permaneciendo encendido después de ese periodo para informar que el sistema está inoperante.

Una vez que esté montada la rueda de repuesto de dimensión menor que la de uso normal del vehículo, tras el periodo de detección de aproximadamente 10 minutos, el sistema quedará temporalmente inhibido, durante la marcha, en el que el testigo  se encenderá (intermitente durante aproximadamente 75 segundos y luego encendido con luz fija). Esa condición continuará hasta que se monte en el vehículo la rueda de dimensión normal se realice la puesta a cero. El sistema es, de esa manera, restablecido y el testigo  se apagará.

Nota

En condiciones específicas tales como: vehículo con carga desigual entre los lados, remolque con neumático en mal estado o bastante gasto, utilizando rueda de repuesto de medida diferente o neumáticos diferentes en el mismo eje; el sistema podrá proveer un falso aviso o deshabilitarse temporalmente.



Si el sistema detectar que uno o más neumáticos están con presión inferior a la condición inicial de monitoreo del sistema (realizada tras la calibración y puesta a cero), deberá indicar a través de un pop-up en la pantalla seguido por el encendido del testigo  en el cuadro de instrumentos.



Los mensajes disponibles para indicación del sistema iTPMS son:

- Puesta a cero efectuada (indicación de puesta a cero efectuada en el sistema).
- Presión neumáticos no disponible (el monitoreo está temporalmente inhibido).

- Verificación presión neumáticos (mensaje de advertencia sobre la diferencia de presión en los neumáticos).

Esta situación también ocurre cuando se instala en el vehículo un neumático con dimensiones diferentes de los demás neumáticos. En ese caso, se debe efectuar la puesta a cero tras la sustitución del neumático con dimensiones distintas por un neumático con las mismas dimensiones que los demás neumáticos.

La pantalla exhibe algunos mensajes:

- Calibración OK.



- Uno o más neumáticos con diferencia de presión.



El sistema iTPMS indica al conductor la eventual presencia de una condición de presión de llenado diferente de la condición en el momento de la puesta a cero. Si esta condición bajar del límite de advertencia por cualquier motivo, incluyendo los efectos de la baja temperatura y la normal pérdida de presión de los neumáticos.

Si el sistema indica una diferencia de presión entre los neumáticos (testigo encendido en el cuadro de instrumentos), comprobar el valor de presión de los neumáticos en frío y llenarlos hasta que alcancen el valor en frío prescrito.

Después del llenado de los neumáticos, se debe realizar la puesta a cero del sistema a través del cuadro. De otro modo, las informaciones provistas por el sistema no serán precisas.

ADVERTENCIA

El sistema iTPMS ayuda al conductor en la comprobación de la presión de los neumáticos. El conductor nunca debe tener menos cuidados al manejar el vehículo.

La responsabilidad de la conducción es siempre del conductor, que debe tener en cuenta las leyes y las condiciones de tráfico para conducir con seguridad.

ADVERTENCIA

La presencia del sistema TPMS no exime al conductor de regularmente controlar la presión de los neumáticos, incluso el de repuesto y realizar el correcto mantenimiento de los mismos.

El sistema no acusa una eventual avería de un neumático.

ADVERTENCIA

La presión de los neumáticos puede variar dependiendo de la temperatura exterior.

El sistema puede indicar temporalmente una presión baja. Si es así, controlar la presión de los neumáticos en frío y, si hace falta, restablecer el valor de inflado.

ADVERTENCIA

El sistema puede no ser eficaz en señalar una pérdida súbita de presión (por ejemplo, un pinchazo o rotura en el neumático).

En ese caso, detener el vehículo con cuidado y sin hacer cambios bruscos de dirección.

Nota

Por realizar un chequeo indirecto de la presión de los neumáticos a través de la central de freno, el sistema no disponibiliza el valor de la presión en cada neumático y solamente informa al conductor si los neumáticos están en una condición diferente de la que fue realizada la puesta a cero en el momento de la calibración.

la presión de llenado en frío no debe ser superior a la máxima indicada en la parte externa del neumático: para más informaciones, consultar el párrafo “Ruedas y neumáticos” en el capítulo “Datos técnicos”.

La presión de los neumáticos aumenta durante la conducción del vehículo. Es una condición normal y no requiere cualquier regulación de la presión.

DIRECCIÓN ASISTIDA ELÉCTRICA - si está equipado

Está disponible para algunas versiones la dirección con un sistema servoasistido por comando eléctrico, que funciona solamente con la llave de arranque en la posición **MAR** y motor en marcha.

Nota

En caso de rápido giro de la llave de arranque, la completa funcionalidad de la dirección asistida puede ser alcanzada después de 1 a 2 segundos.

SEÑALIZACIÓN DE AVERÍAS

Eventuales averías en la dirección asistida eléctrica son indicadas por el encendido del testigo  acompañado del mensaje exhibido en la pantalla.

En caso de avería en la dirección asistida eléctrica, el vehículo sigue siendo manejable con la dirección mecánica.

Nota

En las maniobras de estacionamiento, al efectuar un número elevado de giros del volante, se puede notar un endurecimiento de la dirección; eso es normal y ocurre debido a la intervención del sistema de protección contra el calentamiento excesivo del motor eléctrico de comando de la dirección, por lo tanto, no exige ninguna intervención de reparación. En la próxima reutilización del vehículo, la dirección asistida volverá a operar normalmente.

ADVERTENCIA

Antes de efectuar cualquier intervención de mantenimiento, apagar siempre el motor y quitar la llave del dispositivo de arranque, activando el bloqueo de la dirección, principalmente cuando el vehículo esté con las ruedas levantadas del suelo.

Si no es posible, por alguna necesidad, apagar el motor y quitar la llave del dispositivo de arranque, se debe quitar o el fusible principal de protección de la dirección asistida eléctrica.

DESHABILITACIÓN DE LOS SISTEMAS DE SEGURIDAD ACTIVOS

No es posible deshabilitar todos los sistemas. En función de las versiones, hay las siguientes modalidades de configuración de los sistemas de seguridad activos presentes en el vehículo:

- Sistemas habilitados
- Sistemas parcialmente deshabilitados

Sistemas habilitados

Todos los sistemas de seguridad activos están habilitados. Es la modalidad de funcionamiento normal durante la conducción.

Esta modalidad debe ser utilizada para la mayor parte de las situaciones de conducción. El sistema estará en la modalidad "Sistemas habilitados" a cada arranque del motor

Nota

es recomendable seleccionar las modalidades "Sistemas parcialmente deshabilitados" o "Sistemas deshabilitados" sólo por motivos de conducción específicos y que no representen riesgo a la conducción del vehículo.



Sistemas parcialmente deshabilitados

Presionando el botón **B**  en el tablero, parte central, durante la marcha del vehículo, es posible activar/desactivar manualmente las funciones ASR, TC+ y ABS Off-road (consultar el apartado "Botones de mando" en "Equipamientos internos", en el capítulo "Conoci-

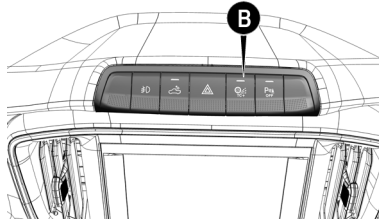

miento del vehículo"). Los otros sistemas permanecen habilitados.





- **Botón con LED encendido:** TC+ y ABS Off-road activados. ASR desactivado (hasta 65 km/h).
- **Botón con LED apagado:** TC, ESC y ABS activados.

Versiones con pantalla LCD: al presionar el botón **B**  en el tablero y el LED se enciende, la pantalla exhibirá el mensaje "tc+ On" acompañado del encendido del testigo de color amarillo ámbar  en el cuadro de instrumentos. Presionando el botón **B**  en el tablero y el LED se

apagando, la pantalla exhibirá el mensaje "tc+ Off" y el testigo  se apagará.

Versiones con pantalla TFT: al presionar el botón **B**  en el tablero y el LED se enciende, la pantalla exhibirá el mensaje "TC+ On" y "ASR Off" acompañado del encendido del testigo de color amarillo ámbar  en el cuadro de instrumentos.

Presionando el botón **B**  en el tablero y el LED se apaga, la pantalla exhibirá el mensaje "TC+ Off" y "ASR On" y el testigo  se apagará.

Nota

A cada arranque del motor, la modalidad "Sistemas completamente habilitados" se reactivará siempre automáticamente.

CINTURONES DE SEGURIDAD DESCRIPCIÓN

Nota

Tener la máxima atención a las informaciones provistas en las páginas siguientes. De hecho, es de fundamental importancia que

los sistemas de protección sean utilizados del modo correcto para garantizar la máxima seguridad posible al conductor y a los pasajeros.

Nota

Para acceder a la descripción sobre la regulación de los apoyacabezas, consultar “Apoyacabezas” e el capítulo “Conocimiento del vehículo”.

Todos los lugares en los asientos del vehículo están equipados con cinturones de seguridad con tres puntos de fijación, con respectivo carrete.

El mecanismo del carrete interviene bloqueando el cinturón en caso de frenada brusca o de fuerte desaceleración debido a un choque. Esta característica permite, en condiciones normales, el libre deslizamiento de la correa en el cinturón, de modo que se adapte perfectamente al cuerpo del ocupante.

El conductor y todos los pasajeros deben respetar la legislación local relativa a la obliga-

toriedad de uso y forma de utilización de los cinturones de seguridad.

Abrocharse siempre el cinturón de seguridad antes de empezar un viaje.

UTILIZACIÓN DE LOS CINTURONES DE SEGURIDAD CINTURONES DELANTEROS

Abrocharse el cinturón de seguridad manteniendo el cuerpo erecto y apoyado en el respaldo del asiento.

Para abrocharse los cinturones, introducir la lengüeta de enganche **A** en la hebilla **B** hasta percibir un ruido de bloqueo..

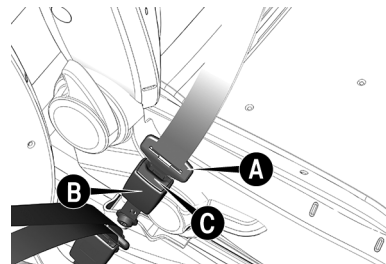

Si al abrocharse el cinturón el mismo se bloquea, es necesario dejar que se enrolle un poco y volver a ponerlo evitando maniobras bruscas.

Para desabrocharse los cinturones, presionar el botón **C** y acompañar el cinturón mientras se enrolla para evitar que entre torcido en el carrete.

ADVERTENCIA

No presionar el botón **C** durante la marcha.

Observar siempre las recomendaciones de este manual.

ADVERTENCIA

Si ocurre una colisión, los pasajeros de los asientos traseros que no estén usando los cinturones, además de estar infringiendo las leyes de tráfico serán expuestos a un gran riesgo.

La no utilización de los cinturones traseros constituye un peligro también para los ocupantes de los asientos delanteros del vehículo.

Con el vehículo estacionado en pendientes con fuerte inclinación, el carrito puede bloquearse, lo que es normal. Además de eso, el mecanismo retráctil automático bloquea el cinturón cada vez que se desliza rápidamente,

en caso de frenadas bruscas, impactos y curvas a altas velocidades.

Mantener los cinturones de seguridad de los lugares traseros en sus hebillas cuando no estén siendo utilizados.

CINTURONES TRASEROS - si está equipado

El asiento trasero tiene cinturones de seguridad inerciales de tres puntos de fijación.

Los cinturones de seguridad para los puestos traseros deben ser utilizados según los esquemas ilustrados a continuación:

Cinturón trasero del puesto central

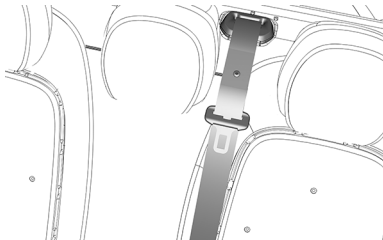

Cinturones traseros de los puestos laterales y central

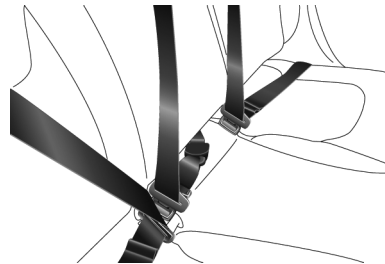

Para algunas versiones, para evitar abrocharse los cinturones erróneamente, las lengüetas de los cinturones laterales y la hebilla del cinturón central (identificado con la palabra CENTER) son incompatibles.

Nota

El cinturón está correctamente regulado cuando se encuentra bien adherido a las caderas. La eficiencia del cinturón depende directamente de la correcta utilización por parte del usuario.

ADVERTENCIA

Si ocurre una colisión, los pasajeros de los asientos traseros que no estén usando los cinturones, además de estar infringiendo las leyes de tráfico serán expuestos a un gran riesgo.

La no utilización de los cinturones traseros constituye un peligro también para los ocupantes de los asientos delanteros del vehículo.

REGULACIÓN EN ALTURA DE LOS CINTURONES DE SEGURIDAD DELANTEROS - si está equipado

ADVERTENCIA

La regulación en altura de los cinturones de seguridad debe hacerse con el vehículo detenido.

Conduzca siempre con seguridad.

ADVERTENCIA

Después de la regulación de la altura, cerciorarse siempre de que el cursor en el que está fijado el anillo está bloqueado en una de las posiciones previstas.

Efectuar, por lo tanto, con el botón **A** presionado, el desplazamiento hacia abajo para permitir el bloqueo del dispositivo de fijación, si la liberación no ha sido efectuada en correspondencia con una de las posiciones establecidas.

Es posible efectuar la regulación en altura en tres posiciones distintas.

Para efectuar la regulación en altura, presionar los botones **B** (de arriba hacia abajo) y levantar o bajar la empuñadura **A**.

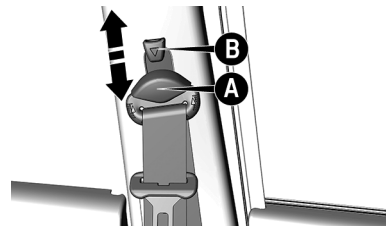

Regular siempre la altura de los cinturones de seguridad delanteros, adaptándolos a la talla de los ocupantes. Esta precaución puede reducir considerablemente el riesgo de lesiones en caso de choque.

La regulación correcta se obtiene cuando el cinturón pasa, aproximadamente, entre la extremidad del hombro y el cuello y la eficiencia del cinturón depende directamente de la correcta colocación por parte del usuario.

AVISOS PARA LA UTILIZACIÓN DE LOS CINTURONES DE SEGURIDAD

ADVERTENCIA

Para garantizar la máxima protección a los ocupantes del vehículo, se recomienda mantener el respaldo en la posición lo más erecta posible y el cinturón bien adherido al tórax y a las caderas.

Para garantizar el correcto funcionamiento del cinturón, no utilizar el asiento excesivamente reclinado durante los recorridos de utilización del vehículo. Abrocharse siempre los cinturones de seguridad, tanto en los lugares delanteros como traseros. Viajar sin utilizar los cinturones abrochados aumenta el riesgo de lesiones graves, o de muerte, en caso de choque o vuelco.

ADVERTENCIA

Si el cinturón de seguridad se somete a un gran esfuerzo, como después de un accidente, por ejemplo, ello deberá sustituirse completamente junto con las fijaciones, tornillos y el sistema pretensor.

Hacer la sustitución aunque en el cinturón no haya daños visibles, porque estos equipos pueden haber perdido sus propiedades de resistencia.

El conductor y todos los ocupantes del vehículo deben respetar la legislación local referente a la obligatoriedad y a las modalidades de utilización de los cinturones. Abrocharse siempre los cinturones de seguridad antes de empezar un viaje.

El uso de los cinturones es necesario también para las mujeres embarazadas: para ellas y para el bebé el riesgo de lesiones en caso de colisión es menor si están con los cinturones abrochados.

Las mujeres embarazadas deben posicionar la parte inferior del cinturón mucho más abajo, de modo que pase por debajo del vientre. Es necesario mantener la máxima distancia posible entre el vientre y el volante, sin perjudicar el acceso a los pedales y al volante.

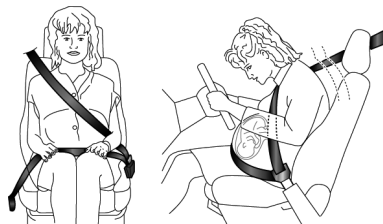

La correa del cinturón de seguridad no debe estar retorcida. La parte superior debe pasar sobre el hombro y atravesar diagonalmente el tórax. La parte inferior debe adherirse a las caderas y no al abdomen del ocupante. No utilizar dispositivos (resortes, grampas, etc.) que impidan el contacto de los cinturones de seguridad con el cuerpo de los ocupantes.



Cada cinturón de seguridad debe ser utilizado sólo por una persona: no transportar niños en los brazos de los pasajeros utilizando los cinturones de seguridad para la protección de ambos. De modo general, no apretar ningún objeto a la persona.



MANTENIMIENTO DE LOS CINTURONES DE SEGURIDAD

Para el correcto mantenimiento de los cinturones de seguridad, observar atentamente los siguientes avisos:

- Utilizar siempre los cinturones con la cinta bien extendida, sin retorcerla; comprobar que estén en perfectas condiciones y que deslice libremente, sin obstáculos.
- Después de un accidente con una cierta importancia, sustituir el cinturón de seguridad utilizado aunque no presente daños aparentes. Sustituir también el cinturón

de seguridad en caso de activación de los pretensores.

- Para limpiar los cinturones de seguridad, no utilizar detergentes fuertes, blanqueadores, colorantes ni cualquier otro producto químico que pueda debilitar el tejido del cinturón. Lavarlos a mano con agua y jabón o neutro, enjuagarlos y dejarlos secar a la sombra.
- Evite que los carretes se mojen: su correcto funcionamiento se garantiza sólo si no sufren infiltraciones de agua.
- Sustituir el cinturón de seguridad cuando presente marcas de deterioro o cortes;

SISTEMA DE ALARMA DEL CINTURÓN DE SEGURIDAD

SISTEMA SBR (Seat Belt Reminder)

El sistema SBR advierte al conductor de la falta de colocación de su cinturón de seguridad o del cinturón de seguridad del pasajero delantero (si está equipado).

El sistema advierte de que los cinturones de seguridad no han sido puestos, a través de

señales visuales (encendido de luces de aviso en el cuadro de instrumentos y de iconos en la pantalla) y a través de una indicación acústica (ver los párrafos siguientes).

Nota

No es posible desactivar la alarma de no abrochamiento de los cinturones de seguridad.

COMPORTAMIENTO DE LA LUZ DE AVISO DEL CINTURÓN DE SEGURIDAD

Cuando se gira la llave de encendido a la posición **MAR**, la luz de aviso  (ver figura siguiente) parpadeará durante unos segundos, cualquiera que sea la condición de los cinturones de seguridad delanteros.

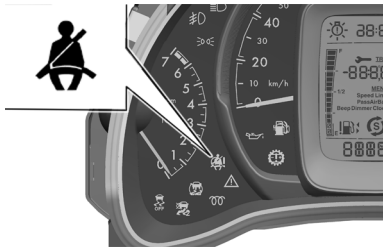

Cuando el vehículo se detiene, si el cinturón de seguridad en el lado del conductor se suelta, la luz sigue encendida de manera fija.

Ni bien se supera el límite de 12 km/h durante unos segundos (variables dependiendo de las condiciones del vehículo), en el caso de que el cinturón de seguridad del conductor no esté abrochado y si hay algún pasajero en el asiento delantero del pasajero y cuyo cinturón no esté abrochado (si equipado con aviso de cinturón del pasajero no abrochado), una señal acústica se activa simultáneamente con destello de la luz de aviso .

Una vez activado, este ciclo de indicaciones sigue activo durante 96 segundos, (independientemente de la velocidad del vehículo) o hasta que se abroche el cinturón de seguridad.

Cuando se engrana la marcha atrás durante el ciclo de advertencias, la señal acústica se desactiva y la luz de aviso  se enciende con luz fija. El ciclo de las indicaciones se reactiva tan pronto la velocidad supera de nuevo los 12 km/h, durante 96 segundos.

PRETENSORES DESCRIPCIÓN

Los cinturones de seguridad delanteros del vehículo están equipados con pretensores para que, en caso de choque frontal violento, recojan la correa del cinturón de seguridad unos pocos centímetros, asegurando así la perfecta adherencia de los cinturones al cuerpo de los ocupantes, antes de iniciar la acción de retención.

La activación efectiva de los pretensores se conoce como retroceso de la correa del cinturón hacia el enrollador.

Durante la intervención del pretensor se puede notar una leve emisión de humo que no es nociva y no indica un principio de incendio.

El pretensor no requiere mantenimiento o lubricación: cualquier modificación de sus condiciones originales invalida su eficiencia.

Si, debido a eventos naturales excepcionales (inundaciones, mareas altas, etc.), el dispositivo recibe agua o barro, es necesario buscar a la **Red de Asistencia RAM** para su sustitución.

Nota

Para recibir la máxima protección de la acción del pretensor, mantener el cinturón de seguridad bien pegado al tronco y cadera.

ADVERTENCIA

El pretensor se utiliza una sola vez.

Después de utilizarlo, dirigirse a la **Red de Asistencia RAM** para el reemplazo total de los dispositivos, incluyendo los cinturones de seguridad.

ADVERTENCIA

Bajo ninguna circunstancia se debe desmontar o intervenir en los componentes del pretensor.

Cualquier relación debe hacerse por personal calificado y habilitado. Buscar siempre la **Red de Asistencia RAM**.

ADVERTENCIA

Instalaciones que causan choques, vibraciones o calentamientos (superiores a 100°C por un máximo de 6 horas) en el área del pretensor pueden causar daños o la activación del sistema.

No se encajan en estas condiciones las vibraciones producidas por carreteras irregulares o cuando uno pasa accidentalmente sobre obstáculos como cordón, lomas, etc. Para cualquier mantenimiento o reparación, irse siempre a la **Red de Asistencia RAM**.

Nota

La activación de los pretensores es posible si se el vehículo sufre fuertes choques relacionados al área inferior de la carrocería (por ej. choques violentos contra aceras, caídas del vehículo en grandes baches, etc.).

LIMITADORES DE CARGA

Para aumentar la protección en caso de accidente, los carretes de los cinturones de seguridad delanteros tienen, en su interior, un dispositivo que les permite dosificar la fuerza que actúa sobre el pecho y los hombros durante la acción de retención de los cinturones en el caso de un impacto frontal.

SEGURIDAD PARA NIÑOS TRANSPORTE DE LOS NIÑOS CON SEGURIDAD

Todos los niños cuyas características físicas (edad, altura y peso) les impiden de utilizar los cinturones de seguridad con los que está equipado el vehículo originalmente, deben protegerse por dispositivos de retención adecuados, siguiendo rigurosamente las instrucciones del fabricante del dispositivo.



ADVERTENCIA

PELIGRO GRAVE: Las sillas para niños que se montan en sentido contrario al de la marcha no deben montarse en el asiento delantero del pasajero si el airbag frontal del lado pasajero está activo. La activación del airbag en caso de colisión podría producir lesiones mortales al niño transportado, independientemente de la gravedad del impacto.

Por lo tanto, se recomienda transportar siempre a los niños sentados en su propia sillita en los asientos traseros, ya que es

(continuación)

ADVERTENCIA *(continuación)*

la posición más protegida en caso de impacto.

Nota

Solamente el asiento trasero deberá ser usado para el transporte de niños por tratarse de la posición más protegida, salvo las excepciones establecidas en la ley.

Nota

El transporte de niños en el asiento delantero sólo es permitido en casos previstos según la legislación en vigor. En esos casos, se debe observar las recomendaciones de utilización para cada grupo de dispositivos de retención infantil, conforme se describe en la tabla de montaje, en este capítulo.

Nota

Al transportar niños en el vehículo compruebe siempre la legislación en vigor en el país y sus determinaciones.

Nota

Para utilizar un dispositivo de retención infantil instalado contra el sentido de marcha (sillita en la que el niño quede con la espalda hacia la parte delantera del auto) en el asiento delantero, en caso de excepción permitido por la legislación, deshabilitar el airbag del pasajero, siguiendo las instrucciones del capítulo "Seguridad", en el apartado "Sistemas de seguridad suplementarios" en este manual.

Para la mejor protección en caso de choque, todos los ocupantes deben viajar sentados y protegidos por los sistemas de retención adecuados (cinturones de seguridad, dispositivos de retención infantil, etc.).

Nota

Cada sistema de retención es proyectado exclusivamente para la seguridad de una persona; nunca transportar dos o más niños en un dispositivo de retención infantil al mismo tiempo .

Nota

Nunca transportar niños en los brazos y nunca utilizar el mismo cinturón para protección de más de un ocupante al mismo tiempo.

Nota

Comprobar siempre que los cinturones no están apoyados en el cuello del niño.

Nota

No permitir que el niño utilice el cinturón de seguridad diagonal debajo de los o detrás de la espalda.

Durante todos los recorridos de utilización del vehículo, garantizar que el niño permanezca con los cinturones adecuadamente abrochados.

En caso de accidente, sustituir el dispositivo de retención infantil por un nuevo.

Nota

Se recomienda comprobar en la Red de Asistencia RAM la disponibilidad de dispositivos de retención infantil de la Línea

de Accesorios RAM, específicamente desarrollados para uso en los vehículos RAM.

Comprobar si el dispositivo de retención infantil es compatible con su vehículo y consultar en la tabla de montaje las posiciones posibles para instalación. Seguir correctamente las informaciones de instalación del manual de montaje suministrado por el proveedor del dispositivo de retención infantil.

Nota

Nunca pegue o superponga ningún material en los dispositivos de retención infantil. Tal práctica puede perjudicar el funcionamiento adecuado de los mismos y ofrecer riesgos al niño.

Aún vacantes, los dispositivos de retención infantil deben estar correctamente fijados para evitar su desplazamiento en el interior del vehículo; o si prefiere, puede quitarlos interior del vehículo cuando no estén en uso.

Nota

Nunca mover los asientos cuando haya un niño sujeto a un dispositivo de retención

infantil. Realice todos los ajustes antes de colocar el niño en el dispositivo de retención infantil.

ADECUACIÓN DEL DISPOSITIVO DE RETENCIÓN INFANTIL

Nota

No utilizar dispositivos de retención infantil que no puedan ser correctamente instalados en su vehículo. Estos dispositivos deben estar perfectamente fijados por los cinturones o por el sistema Isofix/Top tether y no deben sufrir interferencia de otras partes internas del vehículo. Verifique siempre el manual del equipamiento para realizar el montaje correctamente.

Grupo 0 / 0+
0-13 kg

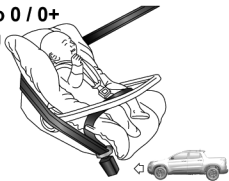

Grupo 1
9-18 kg

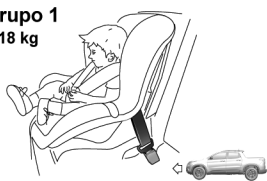

Grupo 2
15-25 kg



Grupo 3
22-36 kg



Tabla de utilización

DISPOSITIVO DE RETENCIÓN INFANTIL / GRUPOS DE PESO	ADECUACIÓN PARA EL NIÑO
Sillita de bebé / Grupos 0, 0+	hasta 1 año de edad / (até 13 kg)
Sillita/ Grupos 1, 2	Entre 1 y 4 anos / Grupo 1 (9 a 18 kg) , Grupo 2 (15 a 25 kg)
Asiento de elevación / Grupo 3	Entre 4 y 7,5 anos / (de 22 a 36 kg)

Nota

La tabla de utilización se basa en informaciones generales y posee carácter informativo. Comprobar siempre en el manual de su dispositivo de retención infantil la correcta adecuación para el niño.

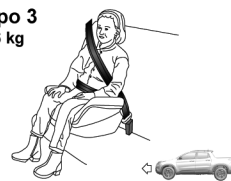
Tabla de montaje

Categoría	Asiento delantero (pasajero)	Asiento trasero (asiento central)	Asiento trasero (asientos laterales)
Grupo 0/0+ (< 13 kg)	U*	X	U ¹
Grupo 1 (9 a 18 kg)	U**	X	U ¹
Grupo 2 (15 a 25 kg)	U**	X	U ¹
Grupo 3 (22 a 36 kg)	U**	X	U ¹

U = Instalación compatible con sistemas universales (utilizando el cinturón de seguridad).

X = Prohibido el montaje en este asiento.

1 = El asiento del pasajero localizado delante del dispositivo de retención infantil debe colocarse en la posición lo más hacia delante posible para evitar el contacto del niño y/o del dispositivo de retención infantil con el asiento.

* = Mover el asiento del pasajero delantero a la posición lo más hacia atrás posible. Instalación permitida solamente con airbag desactivado.

** = Mover el asiento del pasajero delantero a la posición inmediatamente delante de la columna donde se fija el cinturón de seguridad, garantizando que la correa está tensada después de la instalación del dispositivo de retención infantil.

Nota

Para la correcta instalación, posicionar el apoyacabezas en la posición más alta para evitar interferencia entre el apoyacabezas y el dispositivo de retención infantil. Para acceder a la descripción sobre la regulación de los apoyacabezas, consultar “Apoyacabezas” en el capítulo “Conocimiento del vehículo. Observe siempre las instrucciones de montaje del manual del dispositivo de retención infantil.

ADVERTENCIA**GRAVE PELIGRO:**

Nunca instalar sillas de auto para niños en el asiento delantero del pasajero Y mirando hacia atrás cuando el airbag (bolsa de aire) del pasajero está activo. En caso de colisión, la activación del airbag puede lesionar gravemente o mortalmente al niño.

ADECUACIÓN DE LOS ASIENTOS DE PASAJEROS QUE ACEPTAN LA INSTALACIÓN DEL ASIENTO DE NIÑO ISOFIX

Grupo de peso	Grupo de dimensión	Dispositivo	Asiento delantero (pasajero)	Asiento trasero (central)	Asiento trasero (laterales)
Grupo 0 (< 10 kg)	E	ISO/R1	X	X	IL (*)
Grupo 0 + (< 13 kg)	E	ISO/R1	X	X	IL (*)
	D	ISO/R2	X	X	IL (*)
	C	ISO/R3	X	X	X
Grupo 1 (9 a 18 kg)	D	ISO/R2	X	X	IL (*)
	C	ISO/R3	X	X	X
	B	ISO/F2	X	X	IUF
	B1	ISO/F2X	X	X	IUF
	A	ISO/F3	X	X	IUF

Grupo de peso	Grupo de dimensión	Dispositivo	Asiento delantero (pasajero)	Asiento trasero (central)	Asiento trasero (laterales)
<p>X = Queda prohibida la instalación del dispositivo con ISOFIX en este asiento.</p> <p>IL = Instalación compatible con dispositivos ISOFIX de categoría semiuniversal, aprobadas específicamente para este vehículo. Es necesario consultar el manual del dispositivo de retención infantil para acceder la lista de vehículos homologados para asegurarse de que este es adecuado para uso en este vehículo.</p> <p>IL(*) = Montaje a través de regulación del banco delantero.</p> <p>IUF = Instalación compatible con dispositivos ISOFIX de categoría universal con instalación hacia la parte delantera del vehículo y que han sido aprobados para este grupo de peso.</p> <p>Nota Para correcta instalación, posicione el apoyacabezas en la posición más alta para evitar interferencia entre el apoyacabezas y el dispositivo de retención infantil. Para acceder a la descripción sobre la regulación del apoyacabezas, consultar "Apoyacabezas" en el capítulo "Conocimiento del vehículo".</p> <p>Consultar siempre la normativa sobre el uso de dispositivos de retención infantil en vigor en el país.</p> <p>Comprobar siempre si los ganchos ISOFIX están correctamente fijados al vehículo.</p>					

LA INSTALACIÓN DE UN SISTEMA DE RETENCIÓN DE NIÑO A TRAVÉS DE ISOFIX Y TOP TETHER

Los asientos laterales traseros del vehículo están equipados con fijaciones ISOFIX, para el montaje de un dispositivo de retención infantil, de manera rápida, fácil y segura.

El sistema ISOFIX permite el montaje de dispositivos de retención infantil con tecnología ISOFIX, sin utilizar los cinturones de seguridad del vehículo, poniendo los anclajes del asiento infantil directamente en tres fijaciones en el vehículo.

El posible efectuar el montaje mixto de dispositivos de retención infantil con tecnología ISOFIX e los convencionales que utilizan solamente los cinturones de seguridad, en lugares diferentes del mismo vehículo.

Dispositivos de retención infantil de categoría semiuniversal pueden utilizar otros dispositivos para desempeño de función similar al Top Tether, como por ejemplo, bases con piernas

antirrotación. En ese caso, no es necesario el uso del top tether.

Nota

Nunca utilice el mismo gancho de anclaje ISOFIX para instalar más de un dispositivo de retención infantil al mismo tiempo.

Si es necesario, repositonar los cinturones traseros del vehículo para que no obstruyan los anclajes ISOFIX.

La figura a continuación representa un ejemplo de sillita para niño ISOFIX grupo universal 1.



Nota

La figura anterior es sólo indicativa para el montaje de un sistema de retención infantil da categoría universal. El montaje debe realizarse según las instrucciones suministradas con el dispositivo de retención infantil y su manual de instalación. El encaje correcto del dispositivo ISOFIX se comprueba por un clic.

Los otros grupos son cubiertos por asientos ISOFIX específicos, y solamente pueden ser usados si específicamente probados para este vehículo (consultar en el manual del dispositivo de retención infantil si el mismo es indicado para este vehículo).

Nota

Compruebe siempre si los ganchos ISOFIX están correctamente fijados al vehículo, moviendo el dispositivo de retención infantil y verificando los indicadores de correcta fijación, presentes en algunos modelos de dispositivos de retención infantil (verifique el manual del dispositivo para más informaciones).

Nota

Consultar siempre la legislación vigente en el país relativa al uso de dispositivos de retención infantil.

Secuencia de instalación de la sillita - asientos laterales

- Para instalar un dispositivo de retención infantil ISOFIX, fijarlo a las dos anclas me-

tálicas **A** ubicadas en la parte delantera del asiento trasero, en el punto de encuentro del asiento con el respaldo.

Esta área deberá estar libre de interferencia con el cinturón de seguridad y otros objetos que no permitan el correcto bloqueo del dispositivo de retención infantil ISOFIX.

La correcta instalación del ISOFIX se comprueba por un clic.

Siempre verifique si el dispositivo de retención infantil está correctamente instalado.

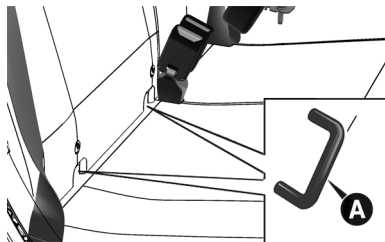

Para correcta instalación de la correa Top Tether, siga las etapas a continuación:

- Levante los apoyacabezas del asiento trasero
- Pase la correa con el gancho entre los vástagos del apoyacabezas del asiento en el que el dispositivo de retención infantil esté instalado y por dentro de la presilla **A** llevando y fijando el gancho en la presilla **B**. las presillas Top Tether pueden ser identificadas con el símbolo:



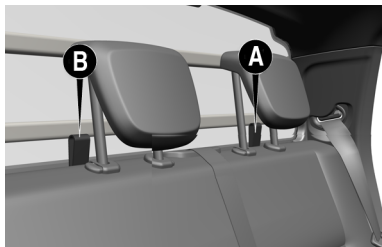

- Coloque el gancho en la presilla del asiento central y estire la correa hasta eliminarlas holguras, según instrucciones del fabricante.

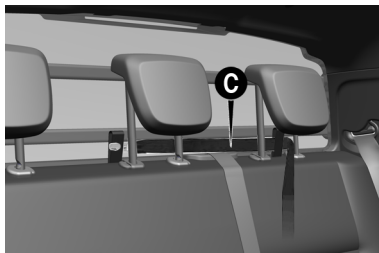

Si hay asientos infantiles en ambas posiciones laterales del asiento trasero, los ganchos de la correa de fijación de ambos asientos deben ser presos a la presilla de la correa de fijación central

SISTEMAS DE SEGURIDAD SUPLEMENTARIOS

AIRBAG (BOLSA DE AIRE)

El vehículo está equipado, según la versión, con:

- Airbag frontal para el conductor.
- Airbag frontal para el pasajero.

la posición de los airbags se señala en el vehículo con la indicación "AIRBAG" ubicada en el centro del volante, en el tablero de instrumentos (cerca de la guantera).

AIRBAGS FRONTALES

Los airbags frontales (conductor y pasajero) protegen los ocupantes de los lugares delanteros en los impactos frontales en los que la desaceleración sufrida por el vehículo ofrezca riesgos a los ocupantes, los cuales son minimizados por la interposición de la bolsa entre el ocupante y el volante o el tablero de instrumentos.

La no activación de los airbags en los otros tipos de impactos (lateral, posterior, vuelco, etc.) no es, por lo tanto, sinónimo de funcionamiento irregular del sistema. Del mismo modo, la no activación de los dispositivos puede ocurrir en situaciones que no ofrezcan riesgo ni perjudiquen la seguridad de los ocupantes.

Los airbags frontales (conductor y pasajero) no sustituyen, sino complementan el uso de

los cinturones de seguridad, que es obligatorio, como prescrito por la legislación vigente.

En caso de impacto, una persona que no utilice el cinturón de seguridad es proyectada hacia delante y puede entrar en contacto con el cojín en fase de apertura. En esa situación, la protección ofrecida por el cojín se ve perjudicada.

Los airbags frontales podrían no activarse en los siguiente casos:

- Impactos frontales contra objetos muy deformables, que no afectan la superficie frontal del vehículo (por ejemplo, impacto del guardabarros contra guardarraíles)
- Bloqueo del vehículo debajo de otros vehículo o barreras protectoras (por ejemplo, debajo de camiones o guardarraíles).

La no activación en las condiciones anteriormente descritas se debe al hecho de que los airbags podrían no ofrecer protección adicional respecto a los cinturones de seguridad y, en consecuencia, su activación sería inoportuna.

La falta de activación en esos casos no es un indicador de funcionamiento incorrecto del sistema.

Airbag frontal del lado del conductor

Se compone de un cojín que se infla instantáneamente, localizado en el centro del volante.

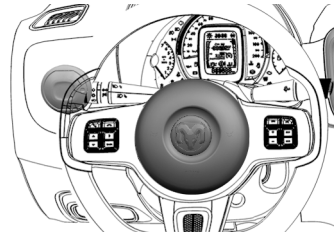

Airbag frontal del lado del pasajero

Se compone de un cojín que se infla instantáneamente, localizado en el tablero de instrumentos, de mayor volumen que el del lado del conductor.



Airbag frontal del lado del pasajero y sillitas para niños

Las sillitas que se montan en sentido contrario al de la marcha **NUNCA** deben montarse en el asiento delantero con airbag del lado del pasajero activo, una vez que la activación del airbag, en caso colisión, podría provocar lesiones mortales al niño transportado.

¡ATENCIÓN! En esos casos, es prohibido y no se recomienda el transporte de niños en el asiento delantero.

Respetar **SIEMPRE** las recomendaciones presentes en la etiqueta ubicada en el parabrisas del vehículo.

Desactivación del airbag del lado del pasajero

Para desactivar el airbag del lado del pasajero, actuar en el menú de la pantalla (consultar el párrafo "Activación/desactivación del frontal del lado del pasajero" en el capítulo "Conociendo su tablero de instrumentos").

AIRBAGS LATERALES (si está equipado)

Para aumentar la protección de los ocupantes, en caso de choque lateral, el vehículo está equipado con airbags laterales delanteros (Side bag).

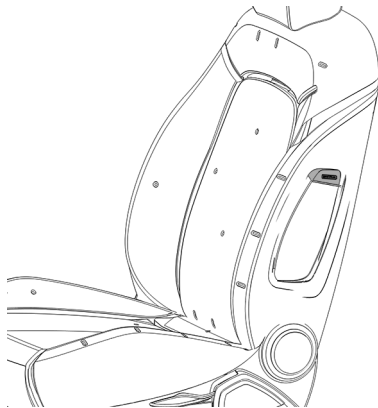

Se constituyen de dos tipos de cojines en los respaldos de los asientos delanteros que protegen la zona de la pelvis y el tórax de los ocupantes en caso de colisión lateral de gravedad mediana/alta.

Los side bags se indican por la etiqueta "AIR-BAG" presente en el lado exterior de los asientos delanteros.

Nota

No lavar los asientos con agua o vapor bajo presión (a mano o en las estaciones de lavado automáticas para asientos).

Nota

la activación de los airbags frontales y/o laterales es posible si el vehículo es sometido a fuertes colisiones relacionadas al área inferior de la carrocería (por ejemplo, impactos violentos contra aceras, caídas del vehículo en grandes baches, etc.).

Nota

Todas las intervenciones de control, reparación y sustitución inherentes a los airbags se deben efectuar en la Red de Asistencia RAM.

ADVERTENCIAS GENERALES SOBRE EL AIRBAG

ADVERTENCIA

No aplicar adhesivos u otros objetos en el volante y/o en el tablero en la zona del airbag del lado del pasajero.

No colocar objetos en el tablero en el lado del pasajero (por ejemplo, celulares) una vez que podrían interferir con la correcta apertura del airbag del pasajero y, por otro lado, provocar lesiones graves en los ocupantes del vehículo.

ADVERTENCIA

Conducir manteniendo siempre las manos sobre la corona del volante de modo que, en caso de intervención del airbag, éste pueda inflarse sin encontrar obstáculos.

(continuación)

ADVERTENCIA *(continuación)*

No conducir con el cuerpo inclinado hacia delante, mantener el respaldo en posición vertical, apoyando bien la espalda.

ADVERTENCIA

GRAVE PELIGRO: Si el airbag del lado del pasajero estuviere activado, **NO** instalar en el asiento delantero del pasajero sillitas para niños que se montan en sentido contrario al de la marcha.

La activación del airbag en caso de colisión podría producir lesiones mortales al niño transportado, independientemente de la gravedad del impacto. Por lo tanto, transportar siempre los niños en el asiento trasero.

ADVERTENCIA

No colocar la cabeza, brazos y codos fuera de las ventanas.

Evite accidentes.

ADVERTENCIA

Si la luz de aviso  no prende cuando uno gira la llave de encendido hasta la posición **MAR**, o si queda prendida durante la marcha, es posible que haya alguna anomalía en los sistemas de retención.

En este caso, los pretensores o bolsas de aire pueden no activarse en caso de accidente o, en algunos casos, activarse de forma errónea. Antes de seguir, ponerse en contacto con la **Red de Asistencia RAM** para hacer un control inmediato del sistema.

ADVERTENCIA

No viajar con objetos en el regazo, delante del tórax y mucho menos sujetando entre los labios pipas, lápices, etc.

En caso de impacto con activación del airbag, estos elementos podrían provocar lesiones graves.

ADVERTENCIA

Si el vehículo ha sido robado o ha pasado por una tentativa de robo, si sufrió actos de vandalismo o inundaciones, llevarlo a la **Red de Asistencia RAM** para que se compruebe su sistema de bolsa de aire.

Siga siempre las recomendaciones de este manual.

ADVERTENCIA

Una falla en la luz de aviso se indica por el encendido del icono de avería de la bolsa de aire en la pantalla del panel de instrumentos y por un mensaje específico. Las cargas pirotécnicas no se desactivan.

Antes de seguir, ponerse en contacto con la **Red de Asistencia RAM** para hacer un control inmediato del sistema.

ADVERTENCIA

La intervención del airbag frontal está prevista para impactos de mayor intensidad respecto a la que conlleva la intervención de los pretensores.

Por lo tanto, para impactos comprendidos en los intervalos entre los dos umbrales de activación es normal que se activen solo los pretensores.

ADVERTENCIA

El airbag no sustituye los cinturones de seguridad, sino que aumenta su eficacia.

Asimismo, dado que los airbags frontales no intervienen en caso de impactos frontales a baja velocidad, impactos laterales, impactos traseros o vuelcos, los ocupantes están protegidos, además de por los airbags laterales, por los cinturones de seguridad, que siempre deben estar abrochados.

Nota

La activación de los airbags frontales es posible si el vehículo es sometido a fuertes colisiones relacionadas al área inferior de la carrocería (por ejemplo, impactos violentos contra bordillos, aceras, caídas del vehículo en grandes baches, etc.).

Nota

La activación de los airbags libera una pequeña cantidad de polvo: ese polvo no es nocivo ni supone un peligro de incendio.

Sin embargo, el polvo podrá irritar la piel y los ojos: en ese caso, lavarse con jabón neutro y agua.

Nota

Todas las intervenciones de control, reparación y sustitución relativas a los airbags deben realizarse en la Red de Asistencia RAM.

Nota

En caso de desguace del vehículo, dirigirse a la Red de Asistencia RAM para desactivar el sistema de airbags.

Nota

La activación de los pretensores y airbags se ordena de modo diferenciado, según el tipo de impacto. La falta de activación de uno o más airbags no es indicación de un funcionamiento incorrecto del sistema.

PUESTA EN MARCHA Y CONDUCCIÓN

ARRANQUE DEL MOTOR	156
PROCEDIMIENTOS INICIALES	156
ARRANQUE DESPUÉS DE INACTIVIDAD PROLONGADA	157
MOTOR NO ARRANCA	158
Avisos	158
CALENTAMIENTO DEL MOTOR LUEGO DEL ARRANQUE	158
RECOMENDACIONES PARA APAGAR EL MOTOR	159
PROCEDIMIENTOS	159
FRENO DE ESTACIONAMIENTO	159
FRENO MANUAL	159
Desenganche manual del freno de estacionamiento	161
TRANSMISIÓN MANUAL	161
DESCRIPCIÓN	161
INDICACIÓN DE VELOCIDAD ECONÓMICA PARA CAMBIO DE MARCHAS (GEAR SHIFT INDICATOR)	162

ALERTA DE LÍMITE DE VELOCIDAD - SPEED LIMIT - si	
está equipado	163
ALERTA DE LÍMITE DE VELOCIDAD - SPEED LIMIT - si	
está equipado	163
PROGRAMACIÓN DE LA VELOCIDAD LÍMITE	163
Pantalla LCD	163
Pantalla TFT	163
ACTIVACIÓN/DESACTIVACIÓN DEL	
DISPOSITIVO	164
SUPERACIÓN DE LA VELOCIDAD PROGRAMADA	164
DIRECCIÓN ASISTIDA	164
DIRECCIÓN ELÉCTRICA - si está equipado	164
ASISTENTE DE ESTACIONAMIENTO	164
SENSORES DE ESTACIONAMIENTO - si está	
equipado	164
CÁMARA DE MARCHA ATRÁS - si está equipado	167
Activación/desactivación de la cámara	168
VISUALIZACIONES Y MENSAJES EN LA	
PANTALLA	168
Visualizaciones en la pantalla	168
REAPROVISIONAMIENTO DEL VEHÍCULO	169
PROCEDIMIENTOS	169
REAPROVISIONAMIENTO	172
PROCEDIMIENTO DE APROVISIONAMIENTO	172
Apertura de la tapa	172

GANCHO DE REMOLQUE	173
ARRASTRE DE REMOLQUES	173
Puntos de fijación del gancho de remolque	175
CONSEJOS DE MANEJO	175
AHORRO DE COMBUSTIBLE	175
Mantenimiento del vehículo	175
Neumáticos	175
Cargas innecesarias	175
Portaequipajes de techo/portaesquis	175
Dispositivos eléctricos	176
Aire acondicionado	176
Accesorios aerodinámicos	176
ESTILO DE MANEJO	176
Intervención	176
Maniobras innecesarias	176
Cambio de marchas	176
Velocidad máxima	176
Aceleración	176
Condiciones de uso	176
Situación del tráfico y de las condiciones de las carreteras y autopistas	177
Paradas o interrupciones en el tráfico.	177
TRANSPORTE DE PASAJEROS	177
TRANSPORTE DE ANIMALES	177
GASES DE ESCAPE	177
UTILIZACIÓN DEL VEHÍCULO EN TRAMOS ANEGADOS	178

ARRANQUE DEL MOTOR PROCEDIMIENTOS INICIALES

Antes de poner en marcha el vehículo, regular el asiento, los retrovisores internos y externos y apretar correctamente el cinturón de seguridad.

Antes de efectuar el arranque del motor del vehículo, seguir los procedimientos a continuación:

- Accionar el pedal del freno y mantenerlo presionado.
- Accionar el pedal del embrague hasta el final y mantenerlo presionado.
- Colocar la palanca de cambios de marchas en la posición neutral.
- Girar la llave de arranque a la posición **MAR** y aguardar hasta que los testigos se apaguen.
 - Si el vehículo está equipado con sistema de calentamiento para arranque en frío (HCSS), aguardar hasta que el testigo  se apague.

- Girar la llave de arranque a la posición **AVV**.
- Soltar la llave de arranque en cuanto el motor empiece a funcionar.

Nota

El motor de arranque nunca debe ser "arrastrado".

- Si el motor no funciona en el primer intento de arranque, aguardar un minuto antes de realizar un segundo intento. Si el motor no arranca en el quinto intento, no insistir y buscar inmediatamente la **Red de Asistencia RAM**.
- Cuando esté listo para poner en marcha el vehículo, soltar el freno de estacionamiento.

Nota

En las versiones equipadas con motor 1.3 Firefly es obligatorio el accionamiento del embrague para efectuar el arranque, independientemente de la temperatura del motor. El accionamiento del embrague impide

que el motor de arranque sea "arrastrado" al efectuarse el arranque del motor.

Si no se efectúa el procedimiento en el momento del arranque del motor, un mensaje en la pantalla indica la necesidad de pisar a fondo el pedal del embrague.

Para el arranque del motor, nunca presionar el pedal del embrague.

Nota

Para preservar el motor de arranque, nunca "arrastrarlo" o utilizarlo para mover el vehículo.

ADVERTENCIA

El motor consume oxígeno y emite anhídrido carbónico, óxido de carbono y otros gases tóxicos.

Es peligroso hacer funcionar el motor en lugares cerrados.

ADVERTENCIA

Hasta que el motor se pone en marcha, el servofreno no está activado.

Por lo tanto, se deberá pisar el pedal del freno con más fuerza de lo habitual.

ADVERTENCIA

Para los vehículos con convertidor catalítico se debe evitar completamente el arranque con empujones, remolque o aprovechando las bajadas.

Estos procedimientos podrían dañar irreparablemente el convertidor catalítico.

ADVERTENCIA

Algunos cuidados son necesarios durante el periodo de rodaje.

Durante el rodaje, es decir, en los primeros 1.600 km (1.000 millas), se recomienda no exigir al motor el máximo de sus prestaciones (por ej. acelerones, recorridos demasiado largos a régimen máximo, frenazos, etc.).

ADVERTENCIA

Con el motor apagado, no dejar la llave de arranque en la posición **MAR**.

Esta actitud evita el consumo indeseable de energía de la batería.

ADVERTENCIA

Los "acelerones" antes de apagar el motor no sirven para nada.

Además de eso, aumentan el consumo de combustible inútilmente y son perjudiciales para el motor.

ARRANQUE DESPUÉS DE INACTIVIDAD PROLONGADA

Cuando el vehículo no sea puesto en marcha o conducido durante 35 días o más, se recomienda tener los siguientes cuidados.

Para efectuar el arranque del motor, proceder del siguiente modo:

- Girar la llave de arranque a la posición **AVV** y volverla a la posición **MAR** en cuanto el motor arranque. Si el motor no arranca en 10 segundos, volver a girar la llave de arranque a la posición **STOP** y aguardar 10 a 15 segundos, antes de repetir la maniobra de arranque.

- Si el motor no arranca en marcha en 10 segundos, volver a colocar la llave de arranque en la posición **STOP**, aguardar 5 segundos para dejar que se enfríe el motor de arranque y luego repetir el procedimiento de arranque.
- Si el motor no arranca después de 8 intentos, dejar que se enfríe el motor de arranque durante 10 segundos como mínimo y luego repetir el procedimiento.

Nota

Un arranque después de inactividad prolongada del vehículo particularmente difícil puede también ser provocado por la parcial descarga de la batería. En ese caso, consultar el párrafo "Arranque de emergencia" en el capítulo "En emergencia".

MOTOR NO ARRANCA

Avisos

No intentar hacer arrancar el motor dejando combustible u otro líquido inflamable en el interior de la toma de aire del cuerpo de mariposa; esta operación puede dañar el mo-

tor y herir personas que estén eventualmente cerca.

No intentar hacer arrancar el motor remolcando o empujando el vehículo. Estas maniobras pueden provocar la entrada de combustible en el convertidor catalítico que, en el arranque del motor, podría inflamarse, llevando a un sobrecalentamiento y daños al mismo convertidor.

En caso de batería descargada, es posible efectuar un arranque de emergencia conectándola, a través de cables adecuados, a una batería auxiliar o a la batería de otro vehículo. Sin embargo, esta maniobra puede ser peligrosa se realiza de modo incorrecto. Consultar el párrafo "Arranque de emergencia" en el capítulo "En emergencia".

CALENTAMIENTO DEL MOTOR LUEGO DEL ARRANQUE

Proceder del siguiente modo:

- Poner lentamente en movimiento el vehículo, haciendo girar el motor en régimen promedio, sin aceleraciones bruscas.
- Evitar buscar, desde los primeros kilómetros, el rendimiento máximo. Se recomienda esperar hasta que el indicador de temperatura del líquido de refrigeración del motor empiece a subir.

Nota

Aún con al adopción de modernos sistemas de inyección y encendido electrónico en los motores a explosión, pueden ocurrir pequeñas variaciones en los primeros instantes de funcionamiento o en los arranques en pendientes (oscilación de ralentí, pequeñas fallas, ruidos o pequeñas vibraciones), principalmente con vehículo cargado. se trata de una característica considerada normal, propia de los motores. La utilización de combustible de calidad insuficiente puede acentuar esas características a punto de dejarlas más perceptibles por parte del usuario.

Nota

El motor del vehículo solamente irá a alcanzar un grado de funcionamiento que pueda ser considerado regular cuando alcance la temperatura estándar de funcionamiento, la cual será alcanzada algunos momentos después del arranque, dependiendo de las condiciones externas de tráfico y temperatura ambiente.

RECOMENDACIONES PARA APAGAR EL MOTOR PROCEDIMIENTOS

Para apagar el motor, hacer lo siguiente:

- Estacionar el vehículo de manera que no represente un peligro para el tráfico.
- Presionar el pedal del embrague y engranar una marcha.
- Con el motor en ralentí, girar la llave de arranque a la posición **STOP**.

Nota

Evite los acelerones antes de apagar el motor, pues provocan un consumo inútil

de combustible, no tienen ninguna utilidad y son perjudiciales.

Nota

Con el motor apagado, no dejar la llave de arranque en la posición **MAR**.

Nota

Después de un recorrido difícil y severo, es mejor dejar el motor en ralentí antes de apagarlo, para que descienda la temperatura del motor.

ADVERTENCIA

No accionar el motor en altas rotaciones, ni acelerarlo bruscamente cuando en la fase de calentamiento, además, en los primeros kilómetros del recorrido no exija de él el rendimiento máximo.

No accionar el motor el motor sin filtro de aire.

FRENO DE ESTACIONAMIENTO FRENO MANUAL

El vehículo está equipado con un freno de estacionamiento mecánico con accionamiento manual.

La palanca del freno de mano está situada entre los asientos delanteros.

Para accionar el freno de estacionamiento, tirar de la palanca **A** hacia arriba hasta que se bloquee en el diente necesario para inmovilizar completamente el vehículo.

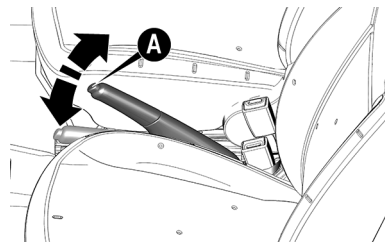

Nota

Antes de bajar del vehículo, activar siempre el freno de estacionamiento.

Nota

Para estacionar el vehículo, apagar el motor, accionar el freno de estacionamiento, engranar la 1ª marcha y dejar las ruedas hacia el bordillo de la acera. Si el vehículo está estacionado en un descenso escarpado (inclinación severa), se aconseja bloquear las ruedas con una cuña posicionada delante de las ruedas.

Nota

Independiente de los plazos indicados en la tabla del "Plan de mantenimiento programado", y sin perjuicio de esos, siempre que es necesario hacer un esfuerzo mayor para accionar el freno de estacionamiento de su vehículo, buscar a la Red de Asistencia RAM para hacer la regulación.

ADVERTENCIA

Durante las maniobras de estacionamiento en carreteras con inclinación, es imprescindible activar el freno de estacionamiento, la primera marcha si está en pendiente, la marcha atrás si está en bajada (en la presencia de cambio automático, posicionar la palanca en "P") y girar las ruedas delanteras.

Si se estaciona el vehículo en inclinaciones acentuadas, bloquear las ruedas con un calce.

ADVERTENCIA

No dejar NUNCA a niños solos en el vehículo ni abandonar el vehículo con las puertas desbloqueadas en un lugar al alcance de los niños. Esto podría causar daños graves, e incluso letales, en los niños.

Comprobar también que los niños no accionen de forma accidental el freno de

(continuación)

ADVERTENCIA *(continuación)*

mano eléctrico, el pedal del freno o la palanca del cambio automático.

Si se acciona el freno de estacionamiento con el pedal de freno presionado, se puede percibir un ligero movimiento del pedal.

Con el freno de mano activado y la llave de arranque en la posición **MAR**, en el cuadro de instrumentos se ilumina el testigo (ⓘ).

ADVERTENCIA

No manejar el vehículo con el freno de estacionamiento enganchado o usar el freno de estacionamiento para "ablandar" el vehículo.

Eso puede causar graves daños al sistema de frenado.

Desenganche manual del freno de estacionamiento

- Levantar ligeramente la palanca **A** y apretar el botón de desenganche.
- mantener apretado el botón y bajar la palanca. El testigo (ⓘ) se apaga.

Nota

Cuando estacionar el vehículo, accionar siempre el freno de estacionamiento para evitar lesiones o daños provocados por el movimiento o incontrolado del vehículo.

TRANSMISIÓN MANUAL DESCRIPCIÓN

ADVERTENCIA

Para cambiar de marcha correctamente, se debe pisar a fondo el pedal del embrague.

Por lo tanto, en la zona del piso debajo de los pedales no debe haber nada que obs-

(continuación)

ADVERTENCIA *(continuación)*

taculice su recorrido: asegúrese de que las alfombras estén siempre bien extendidas y no interfieran con los pedales.

ADVERTENCIA

No manejar el vehículo con la mano apoyada en la palanca de cambio.

Aunque sea poco el peso de la mano, puede desgastar a los elementos internos de la caja de cambios con el paso del tiempo.

Para engranar las marchas, pisar hasta el fondo en el pedal del embrague y colocar la palanca de cambios en la posición deseada (el dibujo con la posición de las marchas se encuentra en el pomo de la palanca).

Para engranar la marcha atrás a partir de la posición de punto muerto, levantar el anillo **A** situado bajo el pomo y al mismo tiempo mover la palanca hacia la derecha y luego

hacia atrás, según la posición indicada por el símbolo símbolo ↶ en el pomo de la palanca.

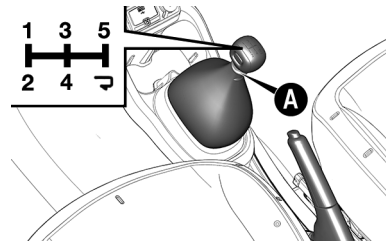

ADVERTENCIA

El sistema de control de inyección electrónica no evita daños al motor, a la transmisión y al embrague debido a elevadas revoluciones del motor en caso de reducciones de marchas inadecuadas, ya sea las realizadas de forma intencional o accidental. Por ejemplo:

(continuación)

ADVERTENCIA (continuación)

- Por error, cuando el vehículo estuviere en alta velocidad o con el motor en altas revoluciones, reducir de una marcha alta a una marcha muy baja (por ejemplo: reducir de la 5ª marcha a la 3ª o a la 2ª marcha);

- En una bajada larga, con la transmisión desacoplada del motor (punto muerto), acoplar una marcha muy baja, no compatible con la velocidad del vehículo.

En esas condiciones, las revoluciones del motor aumentarán considerablemente, superando los límites de tolerancia y seguridad, dañando componentes internos del motor, transmisión y embrague. En esos casos, en los que ocurre lo que se denomina técnicamente *overspeed*, las reparaciones necesarias no son cubiertas por la garantía del vehículo.

La reducción de marchas durante la conducción del vehículo debe siempre ser

(continuación)

ADVERTENCIA (continuación)

efectuada a la próxima marcha inmediatamente inferior y con las revoluciones del motor no muy elevadas.

Nota



Engranar la marcha atrás sólo cuando el vehículo esté totalmente detenido. Con el motor prendido, antes de engranar la marcha atrás, aguardar al menos 2 segundos con el pedal del embrague totalmente presionado, para evitar que los engranajes se dañen.

Nota

El pedal de embrague debe utilizarse exclusivamente para el cambio de marchas. No conducir con el pie apoyado en el pedal del embrague aunque ligeramente. En algunas circunstancias, la electrónica de control del pedal del embrague puede intervenir interpretando el estilo errado de conducción como una avería.

INDICACIÓN DE VELOCIDAD ECONÓMICA PARA CAMBIO DE MARCHAS (GEAR SHIFT INDICATOR)

Este vehículo posee un dispositivo que recomienda al conductor sobre el momento ideal para cambiar las marchas, a través de las siguientes señales indicativas, que aparecerán en la parte superior en el área central de la pantalla TFT o en la parte superior derecha de la pantalla LCD, privilegiando el máximo ahorro de combustible y el mejor aprovechamiento del motor:

- : Reducir marcha – vehículo en bajas revoluciones.
- : Aumentar marcha – vehículo en bajas revoluciones.

En los vehículos equipados con pantalla TFT, en conjunto con las señales indicativas se presenta la información de indicación de marcha.

ALERTA DE LÍMITE DE VELOCIDAD - SPEED LIMIT - si está equipado

ALERTA DE LÍMITE DE VELOCIDAD - SPEED LIMIT - si está equipado



Es un dispositivo que permite configurar una velocidad que va a ser alertada al conductor cuando sea superada.



Es posible programar la velocidad máxima con el vehículo detenido o con el vehículo en movimiento.

PROGRAMACIÓN DE LA VELOCIDAD LÍMITE

Para configurar el valor de velocidad programada, proceder del siguiente modo:



Pantalla LCD

- Acceder al menú por medio de los botones  o  y navegar hasta la opción SPEED LIMIT.



- Presionar el botón MENU ESC. La opción destella para habilitarla configuración del valor deseado.
- Presionar los botones  o  para establecer el valor (30 a 200 km/h).
A cada presión del botón corresponde un aumento/disminución de la velocidad de aproximadamente de 5 km/h mientras que, manteniendo el botón presionado, se obtiene un aumento/disminución de 5 km/h.

Nota







El testigo  se enciende en la pantalla para indicar que el dispositivo está activado.

Para desactivar el dispositivo, presionar el botón  hasta la posición OFF, abajo de 30 km/h. El testigo  se apaga en la pantalla.

Pantalla TFT

- Acceder al menú a través de los botones  o  y navegar hasta la opción

"Configuración del vehículo" y presionar el botón .

- Navegar hasta la opción "Speed Limit" a través de los botones  o .
- Presionar el botón  para entrar en la función.
- Habilitar el dispositivo seleccionando la opción ON.
- Presionar el botón  para entrar en la opción en que será posible programar la velocidad deseada.
- Presionar los botones  o  para establecer el valor (30 a 200 km/h).
A cada presión del botón corresponde un aumento/disminución de la velocidad de aproximadamente 5 km/h mientras que, manteniendo el botón presionado, se obtiene un aumento/disminución de 5 km/h.

Para desactivar el dispositivo, seleccionar la opción OFF.

ACTIVACIÓN/DESACTIVACIÓN DEL DISPOSITIVO

Seleccionar la opción ON para activación y OFF para desactivación. La activación del dispositivo se indica por la exhibición del símbolo  en la pantalla.





SUPERACIÓN DE LA VELOCIDAD PROGRAMADA

Presionando el pedal del acelerador, es posible superar la velocidad programada aun cuando el dispositivo está activado (por ej. en caso de adelantamiento).

Cuando se supera la velocidad programada, se visualizará el testigo  en el cuadro de instrumentos, acompañado de una señal sonora para indicar que el límite de velocidad programada fue superado.

Para versiones con pantalla TFT, cuando la velocidad programada sea superada, se enciende también el testigo  en la pantalla.

Tras algunos segundos, el dispositivo interrumpe la señal sonora, pero el testigo

 (pantalla TFT) o  más  (pantalla LCD) permanecen encendidos, hasta que la velocidad esté nuevamente abajo del límite definido, entonces el dispositivo se reactiva automáticamente y el testigo  y , según la versión de la pantalla, se apagan.

DIRECCIÓN ASISTIDA DIRECCIÓN ELÉCTRICA - si está equipado

El sistema de asistencia eléctrica de la dirección provee al conductor buenas respuestas del vehículo y facilita la manejabilidad en espacios limitados. El nivel de asistencia es variable para ofrecer menores esfuerzos en maniobras de estacionamiento y firmeza al manejar.

Nota

Si es sistema sufre alguna interrupción de la asistencia por cualquier tipo de falla, el testigo  se enciende, pero debe apagarse después de algunos segundos. Todavía será posible operar la dirección o manualmente; sin embargo, el esfuerzo

exigido para maniobras deberá aumentar considerablemente.

Si las condiciones de falla persisten, dirigirse a la Red de Asistencia RAM.

ASISTENTE DE ESTACIONAMIENTO SENSORES DE ESTACIONAMIENTO - si está equipado

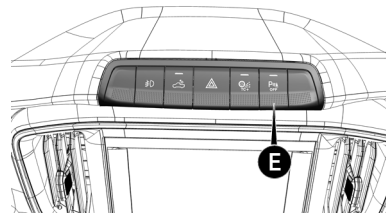

El botón **E** desactiva la señal sonora del sensor de estacionamiento y, para las versiones con pantalla TFT, los indicadores de distancia en el cuadro de instrumentos:

- LED encendido: señal sonora del sensor de estacionamiento desactivada.
- LED apagado: señal sonora del sensor de estacionamiento activada.

El sistema de estacionamiento, presente en algunas versiones, detecta y avisa al conductor sobre la presencia de obstáculos en la parte posterior del vehículo.

A través de cuatro sensores alojados en el parachoques trasero, indicados en la imagen por las flechas, el sistema verifica la distancia entre el vehículo y eventuales obstáculos; el conductor es advertido por una señal acústica intermitente que, entrando en funcionamiento automático cuando se acopla la marcha atrás, indica al conductor la distancia y el posicionamiento del obstáculo conforme las barras gráficas (cuando disponible), aumentando la frecuencia de la señal en relación a la disminución de la distancia.



El sonido del avisador acústico (zumbador) se convierte en continuo cuando la distancia existente entre el vehículo y el obstáculo es inferior a unos 30 cm.

La señal acústica deja de funcionar gradualmente si la distancia del obstáculo aumenta. La secuencia de las señales acústicas permanece constante si la distancia medida permanece sin variación, mientras, si esta situación se presenta para los sensores laterales, la señal se interrumpe después de unos 3 segundos para evitar, por ejemplo, señalizaciones a lo largo de las paredes.

Nota

En caso de anomalía del sistema, el conductor es avisado por el encendido del testigo **P** junto con el mensaje que se visualiza en el display (si está presente)

Distancias de detección:

- Radio de acción central.... 150 ± 10 cm
- Radio de acción lateral..... 60 ± 10 cm

Si los sensores detectan más de un obstáculo, la centralita de control señala el que se encuentra a una distancia menor.

ADVERTENCIA

La responsabilidad por el estacionamiento y por otras maniobras peligrosas es siempre y exclusivamente del conductor.

Al efectuar estas maniobras, comprobar siempre que no hayan personas (sobre todo niños) ni animales. El sistema de asis-

(continuación)

ADVERTENCIA (continuación)

tencia debe considerarse sólo una ayuda al conductor, el cual no deberá nunca disminuir la atención durante las maniobras potencialmente peligrosas aunque se efectúen a baja velocidad.

ADVERTENCIA

Para el correcto funcionamiento del sistema de asistencia al estacionamiento, es indispensable que los sensores colocados en el parachoques estén siempre limpios, sin barro, suciedades, nieve o hielo.

Solamente de esta manera se podrán hacer las maniobras con seguridad.

ADVERTENCIA

Durante la limpieza de los sensores, tener mucha atención para no rayarlos ni dañarlos; por lo tanto, no usar paños secos, ásperos o duros. Los sensores deben lavarse con agua limpia y eventualmente con champú para automóviles.

En las estaciones de lavado que utilizan máquinas hídras de limpieza con chorro de vapor a alta presión, limpiar rápidamente los sensores manteniendo el pulverizador a más de 10 cm de distancia.

ADVERTENCIA

La instalación aleatoria de remolques puede perjudicar el funcionamiento del sistema.

Utilizar siempre accesorios genuinos.

Nota

Durante las maniobras de estacionamiento tenga siempre la máxima atención a los

obstáculos que podrían encontrarse arriba del área de detección de los sensores o abajo del parachoques, bien como a componentes del mismo vehículo ubicados fuera del área de detección (por ej., puntera del parachoques), que podrían venir a chocarse contra obstáculos.

Durante la realización de la maniobra, reducir el volumen o apagar el sistema de audio, si está presente, cuyo sonido podría interferir en la audición de las señales sonoras emitidas por los sensores de estacionamiento.

Nota

Además, los sensores pueden enviar indicaciones alteradas por el daño que han sufrido los mismos o a causa de suciedades, nieve o hielo depositados en los sensores o por los sistemas de ultrasonidos (por ej. frenos neumáticos de camiones o martillos neumáticos) presentes en los alrededores, o aún por condiciones ambientales diferenciadas (por ej. , lluvia fuerte).

Nota

Es necesario tener atención especial cuando se acople al vehículo un remolque, caracterizando una situación distinta para los sensores de estacionamiento, que podrán detectar la unidad acoplada como si fuera un obstáculo, señalando la condición al conductor. Cerciorarse de que el espacio para maniobras sea seguro, una vez que en esa situación los sensores de estacionamiento no serán eficaces.

CÁMARA DE MARCHA ATRÁS - si está equipado

La cámara de marcha atrás **A** se encuentra en la parte trasera del vehículo, en la manija de apertura de la tapa trasera.

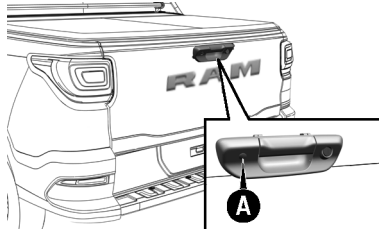

ADVERTENCIA

La responsabilidad de las maniobras de estacionamiento y de otras maniobras potencialmente peligrosas recae siempre en el conductor. Al realizar estas maniobras, comprobar siempre que no haya personas (sobre todo niños) ni animales en la trayectoria que se pretende recorrer.

La cámara es una ayuda para el conductor, así esto nunca debe reducir la atención durante las maniobras potencialmente peligrosas aunque se efectúen a baja veloci-

(continuación)

ADVERTENCIA *(continuación)*

dad. Además, seguir a una velocidad moderada, a fin de detener en cualquier momento en caso de presencia de un obstáculo.

ADVERTENCIA

Para un buen funcionamiento, es esencial que la cámara esté libre de barro, suciedad, nieve o hielo. Cuando limpie la cámara, prestar atención para no rayarla o dañarla; por eso, evitar trapos secos, ásperos o duros. Utilizar trapos de nylon o algodón, sin pelusas.

La cámara debe lavarse con agua limpia, eventualmente utilizando champú para autos. Cuando el lavado se hace en establecimientos de lavado que utilizan máquinas con chorro de vapor o de alta presión, limpiar rápidamente la cámara manteniendo la boquilla a una distancia de más

(continuación)

ADVERTENCIA (continuación)

de 10 cm. Además, no poner adhesivos en la cámara.

Activación/desactivación de la cámara

Cada vez que se acciona la marcha atrás, la pantalla presenta una imagen capturada por la cámara de marcha atrás ubicada en la parte trasera del vehículo.

Las imágenes se muestran en la pantalla junto con un mensaje de advertencia.

Cuando la palanca de cambios se mueve a la posición de marcha atrás, la imagen de la cámara se exhibirá hasta 10 segundos. La imagen irá a desaparecer después del periodo indicado o si la velocidad supera los 13 km/h o aun cuando el usuario deshabilite la imagen, haciendo clic en la **X** en el lado superior derecho de la pantalla.

Ese retraso en la salida de la imagen de la cámara puede ser activado o desactivado en

las configuraciones de la cámara de marcha atrás presente en las definiciones de la central multimedia Uconnect™.

Las líneas de orientación activas en la cámara de marcha atrás pueden activarse o desactivarse en la central multimedia Uconnect™.

Nota

La imagen exhibida en la pantalla puede quedar ligeramente deformada.

VISUALIZACIONES Y MENSAJES EN LA PANTALLA**Visualizaciones en la pantalla**

En las definiciones del sistema Uconnect™ se puede configurar la visualización de la pantalla en líneas guía. Si está activada, la rejilla se coloca sobre la imagen para mostrar el ancho aproximado del vehículo y el recorrido en marcha atrás que se prevé según la posición del volante.

Una línea central superpuesta indica el centro del vehículo para facilitar las maniobras de estacionamiento. Las áreas de diferentes

colores indican la distancia desde la parte trasera del vehículo.

Ver a continuación las distancias aproximadas de cada área.

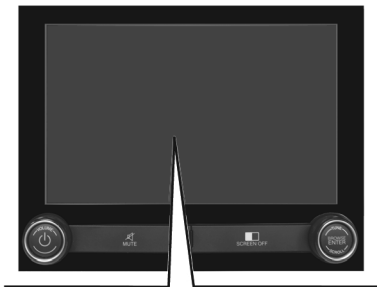

- **Área amarilla (B)** - 30 cm a 1 m aproximadamente de distancia de la parte trasera del vehículo
- **Área verde (C)** - 1 m a 3 m aproximadamente o superior de distancia desde la parte trasera del vehículo

Nota

Si la tapa de la caja de cargas está abierta, la cámara de marcha atrás permanecerá encendida, pero la imagen registrada será la del suelo.

En ese caso, cerrar la tapa de la caja de cargas, cerciorándose de que esté completamente bloqueada.

Nota

En algunas circunstancias, como, por ejemplo, presencia de suciedad en general, fango, hielo, nieve o agua en la superficie de la cámara, al sensibilidad de la cámara puede.

Nota

Durante las maniobras de estacionamiento, tener siempre la máxima atención

a los obstáculos que puedan encontrarse arriba o abajo del campo de acción de la cámara.

REPROVISIONAMIENTO DEL VEHÍCULO

PROCEDIMIENTOS

Antes de realizar el reprovisionamiento, es importante cerciorarse de que el tipo de combustible utilizado sea correcto.

Apagar el motor antes de reprovisionar.

Si el motor presenta funcionamiento irregular o el vehículo sufre sacudidas durante la marcha, la causa puede ser la presencia de combustible insuficiente o baja en el depósito. En ese caso, conducir el vehículo hasta la concesionaria de la **Red de Asistencia RAM** más cercana, con velocidad moderada y sin exigirle mucho del motor. Si esos inconvenientes ocurren luego después de un reprovisionamiento, en una estación de servicio, apagar inmediatamente el motor y dirigirse a la **Red de Asistencia RAM** o un taller especializado,

-
- **Área roja (A)** - 15 cm a 35 cm aproximadamente de distancia desde la parte trasera del vehículo

a fin de evitar daños más grandes al motor o a otros sistemas del vehículo.

ADVERTENCIA

No poner ningún objeto/tapón no previsto para el vehículo en el extremo de la boquilla.

El uso de objetos/tapas no apropiados puede causar aumentos de presión dentro del depósito, creando condiciones de peligro.

ADVERTENCIA

No acercarse a la boca del depósito con llamas libres ni cigarrillos encendidos: peligro de incendio.

No se incline demasiado a la boca del depósito, podría inhalar vapores nocivos.

ADVERTENCIA

Certificarse del origen del combustible y utilizar solamente combustible con calidad certificada, adquirido en estaciones de servicio de la red de distribuidores que dispongan de programas de certificación de calidad transparentes.

Utilizar combustible con especificación inadecuada o de baja calidad podrá afectar las prestaciones del vehículo, además de provocar daños irreversibles al sistema de inyección y otros posibles daños al motor, no cubiertos por la garantía.

ADVERTENCIA

No utilizar combustible con número de octano muy bajo.

El uso de este tipo de combustible podrá generar combustión descontrolada y provocar graves daños al motor. la garantía no cubrirá ese tipo de daños.

ADVERTENCIA

Utilizar únicamente el combustible con especificación establecida según Legislación Federal vigente en la fecha de la fabricación del vehículo.

Eventuales daños en los componentes de los sistemas de emisiones, alimentación y otros daños en el mismo motor debido al uso de combustible fuera de las especificaciones, combustible contaminado, adulterado o con presencia de plomo o aditivos metálicos a base de manganeso, no serán cubiertos por la garantía.

ADVERTENCIA

No añadir aditivos recomendados para otros tipos de combustible al depósito de combustible del vehículo, pues hay riesgo de daños graves al convertidor catalítico, inyectores, sensores y al mismo motor.

(continuación)

ADVERTENCIA (continuación)

La garantía del vehículo no cubrirá esos daños.

Nota

Durante la conducción, el encendido del testigo  puede indicar avería en el sistema de inyección/OBD o en el convertidor catalítico, con aumento del consumo de combustible, reducción de la potencia del motor y aumento de emisiones. para saber lo que hacer en esos casos, léase "Luces de advertencia y mensajes" en el capítulo "Conociendo su tablero de instrumentos".

ADVERTENCIA

No utilizar el teléfono celular cerca de la bomba de aprovisionamiento de combustible.

Posible riesgo de incendio.

Os dispositivos anticontaminantes exigen el uso exclusivo de gasolina sin plomo.

ADVERTENCIA

No añadir otro tipo de combustible en el depósito. Utilice sólo combustible homologado para uso en automóviles.

Otros tipos de gasolina podrían dañar irreversiblemente el convertidor catalítico.

Nota

Si el vehículo está en tráfico en otros países, cerciorarse de que aprovisionamiento se haga siempre con gasolina que no contenga plomo en su composición.

ADVERTENCIA

Nunca introducir, ni en casos de emergencia, la mínima cantidad de combustible no homologado en el depósito.

Observar las recomendaciones de este manual.

ADVERTENCIA

El convertidor catalítico ineficiente provoca emisiones nocivas en el escape.

Además de eso, podrá contaminar el medio ambiente.

ADVERTENCIA

La llave de arranque deberá permanecer desconectada mientras se hace el aprovisionamiento de combustible.

Ese procedimiento tiene el objetivo de garantizar el funcionamiento correcto del sis-

(continuación)

ADVERTENCIA (continuación)

tema y evitar errores de indicación del instrumento en el tablero.

REAPROVISIONAMIENTO



Para garantizar el reaprovisionamiento completo del depósito, efectuar dos operaciones automáticas (desarme) del surtidor de aprovisionamiento sin quitar el surtidor de la boca de llenado. Consultar la legislación vigente.

Evitar posteriores operaciones de aprovisionamiento que puedan provocar averías en el sistema de alimentación. Mantener la tapa del depósito de combustible siempre bien

cerrada y no sustituirla por otra de tipo diferente.

Nota

El combustible que escurre accidentalmente durante el aprovisionamiento, además de ser contaminante, puede dañar la pintura del vehículo. Evitar respingos en la zona de la tapa de aprovisionamiento.

ADVERTENCIA

No se debe realizar el aprovisionamiento en el modo manual del surtidor, pues el espacio de dilatación en el interior del depósito de combustible podrá ser llenado indevidamente.

Ese procedimiento puede provocar, en caso de aumento de temperatura, derrame, olor a combustible y daños al sistema de control de emisiones evaporativas.

PROCEDIMIENTO DE APROVISIONAMIENTO

Apertura de la tapa

La tapa de aprovisionamiento de combustible puede ser abierta mecánicamente o a través de apertura/cierre centralizado (si está equipado).

- **Mecánicamente:** abrir la tapa **A**, presionándola en el punto indicado por la flecha. Para algunas versiones, utilizar la llave de arranque en el sentido antihorario (si está equipado) para abrir la tapa de la boca de aprovisionamiento de combustible.
- **A través de apertura/cierre centralizado:** desbloquear la tapa a través del telecomando de apertura de las puertas, presionando el botón  en el telecomando o actuando en la manija interna para desbloqueo centralizado de las puertas.

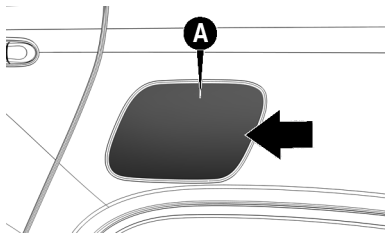

Para realizar el aprovisionamiento, proceder del siguiente modo:

- Girar la tapa de la boca **B** en el sentido horario hasta que se desaloje completamente.

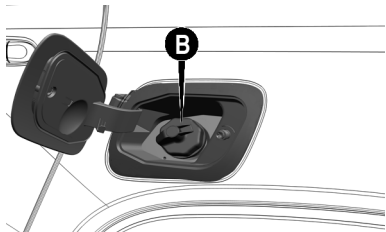

- Tras haber quitado la tapa **B**, colocarla en el soporte **C** sobre la puerta.

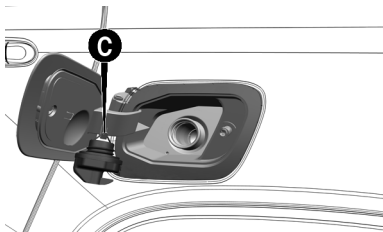

- Insertar el surtidor en la boca del depósito y efectuar el aprovisionamiento.
- Cuando termine el aprovisionamiento, antes de quitar el surtidor del depósito, aguardar como mínimo 10 segundos para permitir que el combustible fluya en el interior del depósito.
- Quitar el surtidor de aprovisionamiento de de la boca de llenado del depósito y cerrar la tapa **B** girándola en el sentido horario hasta su completo cierre indicado por el "clic".

- Cerrar la tapa **A**.

GANCHO DE REMOLQUE ARRASTRE DE REMOLQUES

ADVERTENCIA

El sistema ABS del vehículo no controla el sistema de frenos del remolque.

Por lo tanto, tener especial atención sobre superficies resbaladizas.

ADVERTENCIA

Nunca modificar el sistema de frenado del vehículo para control del sistema de remolque.

El sistema de frenado del remolque debe ser completamente independiente del sistema hidráulico del vehículo.

ADVERTENCIA

FCA Fiat Chrysler Automobiles no se responsabiliza por la garantía de repuestos no originales y accesorios instalados en el vehículo.

La instalación no adecuada de repuestos y accesorios puede provocar daños a la carrocería, no siendo pasibles de cobertura de garantía.

Nota

Para el arrastre de remolques, el vehículo debe tener un gancho de remolque homologado y un sistema eléctrico adecuado. La instalación debe ser realizada por personal especializado de la Red de Asistencia RAM.

Nota

Montar eventualmente espejos retrovisores específicos e/o suplementarios respetando la legislación vigente.

Nota

Acordarse de que el arrastre de remolque reduce la posibilidad máxima de un vehículo de superar subidas, aumenta los espacios de frenado y los tiempos para un adelantamiento siempre en relación a un peso total del mismo.

Nota

En los recorridos en bajada, engranar una marcha más baja, en vez de usar constantemente el freno

Nota

El peso que ejerce el remolque en el gancho de remolque del vehículo reduce en iguales valores la capacidad de carga del mismo vehículo. Por una cuestión de seguridad y para no superar el peso máximo remolcable, es necesario tener en consideración el peso del remolque en plena carga, incluyendo los accesorios y los equipajes personales.

Nota

Respetar los límites de velocidad para los vehículos con remolque. En todo caso, al velocidad máxima no debe superar los 100 km/h.

Nota

Un eventual freno eléctrico u otro dispositivo (por ej. grúa eléctrica, etc.) debe ser alimentado directamente por la batería a través de un cable con sección no inferior a 2,5 mm².

Nota

Además de las derivaciones eléctricas se admite conectar al sistema eléctrico del vehículo solamente el cable para la alimentación de un eventual freno eléctrico y el cable para una lámpara de iluminación interna del remolque con potencia no superior a 15 W. Para las conexiones utilizar la central pre instalada con cable de batería con sección no inferior a 2,5 mm².

Nota

Eventuales intervenciones realizadas en el sistema eléctrico del vehículo deben ser realizadas exclusivamente en la Red de Asistencia RAM.

Nota

La utilización de cargas auxiliares diferentes de las luces externas (por ej. freo eléctrico, grúa eléctrica, etc.) debe ser realizada con el motor en funcionamiento.

Puntos de fijación del gancho de remolque

El remolque debe ser instalado utilizando la predisposición original en el vehículo para recibir el gancho.

Los puntos de fijación indicados por las flechas deben ser siempre respetados en la instalación posterior del gancho de remolque.

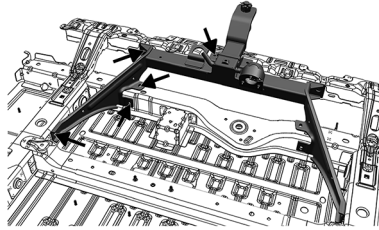

Nota

Los puntos están indicados en sólo uno de los lados. Para colocación del gancho, fijar los dos lados. Montar el gancho para remolque según orientación del fabricante.

CONSEJOS DE MANEJO AHORRO DE COMBUSTIBLE

A continuación se muestran algunos consejos prácticos que conducen a un ahorro de combustible y a una contención de las emisiones nocivas.

Mantenimiento del vehículo

Cuidar del mantenimiento del vehículo, haciendo los controles y las intervenciones previstas en el "Plan de mantenimiento programado".

Neumáticos

Controlar periódicamente la presión de los neumáticos con un intervalo no superior a 4 semanas: si la presión está demasiado baja, el consumo de combustible es más alto, una vez que la resistencia a la rodadura es mayor.

Cargas innecesarias

No viajar con el compartimento de equipajes sobrecargado. El peso del vehículo y su alienación influyen fuertemente en el consumo y en la estabilidad.

Portaequipajes de techo/portaesquis

Quitar el portaequipajes de techo o el portaesquis después de utilizarlos. Estos accesorios reducen la aerodinámica del vehículo y influyen negativamente en el consumo.

Dispositivos eléctricos

Utilizar dispositivos eléctricos sólo por el tiempo necesario. Faros adicionales, limpiaparabrisas y la aleta del ventilador del sistema de calefacción consumen una cantidad notable de corriente, provocando un aumento del consumo de combustible (hasta 25% más durante la circulación urbana).

Aire acondicionado

El uso del aire acondicionado provoca un aumento del consumo. Cuando la temperatura exterior permite, utilizar preferiblemente sólo la ventilación.

Accesorios aerodinámicos

El uso de accesorios aerodinámicos no certificados para este fin, pueden influir negativamente en la aerodinámica y el consumo.

ESTILO DE MANEJO

Intervención

No dejar calentar el motor con el vehículo parado, en marcha lenta o en altas rotaciones: en estas condiciones, el motor se calienta más lentamente, aumentando el consumo y

las emisiones. Se aconseja arrancar pronto y lentamente, evitando las altas rotaciones, de esta manera, el motor se calentará más rápidamente.

Maniobras innecesarias

Evitar acelerar cuando el auto se detiene en semáforos o antes de apagar el motor. Esta última maniobra, así como el "doble embrague", son innecesarios y provocan el aumento del consumo y la contaminación.

Cambio de marchas

Para los vehículos provistos con caja de cambios mecánica, tan pronto las condiciones de tráfico lo permitan, utilizar las marchas más altas. El uso de marchas bajas para obtener una buena respuesta del motor causa el inevitable incremento en el consumo. Del mismo modo, insistir en mantener marchas altas cuando el vehículo está en una velocidad baja, además de aumentar el consumo y la emisión de contaminantes, acelera el desgaste del motor.

Velocidad máxima

El ideal es que se tiene mantener una velocidad uniforme, en lo posible, evitando frenados y reanudaciones innecesarias y que consumen combustible y aumentan la emisión de contaminantes. Se recomienda adoptar un modo de manejo que sea prudente, tratando de anticipar las maniobras para evitar un peligro inminente y de respetar la distancia segura de los vehículos que viajan adelante.

Aceleración

Acercar violentamente, de forma que el motor funcione a rotaciones altas, es perjudicial en particular para el consumo de combustible, las emisiones contaminantes y la durabilidad del vehículo; se recomienda acelerar progresivamente y no sobrepasar el régimen de par máximo del motor.

Condiciones de uso

Recorridos muy cortos y arranques frecuentes con el motor en frío hacen que el motor no alcance la temperatura ideal de funcionamiento, lo que se traduce en un aumento en

el consumo y en la emisión de sustancias nocivas entre 15 a 30%.

Situación del tráfico y de las condiciones de las carreteras y autopistas

El consumo elevado de combustible se vincula directamente al tráfico pesado, especialmente en las grandes ciudades, donde se maneja durante la mayor parte del tiempo, con marchas bajas y paradas frecuentes en semáforos.

Los caminos sinuosos, como caminos de montaña, o trechos en mal estado de conservación, también influyen negativamente en el consumo.

Paradas o interrupciones en el tráfico.

Durante las paradas prolongadas motivados por el tráfico parado, lo mejor es apagar el motor.

TRANSPORTE DE PASAJEROS

Nota

Es extremadamente peligroso dejar a los niños dentro del vehículo estacionado cuando la temperatura exterior es demasiado alta. El calor en el interior del habitáculo puede traer consecuencias graves o incluso la muerte.

Nota

No permita que nadie viaje en el compartimiento de equipajes. En caso de accidente, las personas que están en él quedarían expuestas al riesgo de lesiones graves o incluso la muerte.

Nota

Asegurarse de que todos los ocupantes del vehículo usen cinturones de seguridad bien abrochados y que los niños estén bien posicionados en sus sillitas.

TRANSPORTE DE ANIMALES

La acción de las bolsas de aire puede ser peligrosa para un animal que está en el asiento delantero. Así, que se recomienda transportar a los animales en el asiento trasero, en jaulas adecuadas y retenidos por los cinturones de seguridad del vehículo.

Además, acuérdesese que, en caso de frenado repentino o de un accidente, el animal que no se transporta de manera bien segura puede proyectarse para el interior del habitáculo, con riesgo de herirse a sí mismo y herir a los ocupantes del vehículo.

GASES DE ESCAPE

Las emisiones del escape son muy peligrosas y pueden ser letales. Contienen monóxido de carbono, un gas incoloro e inodoro que, si se inhala, puede causar desmayos y envenenamientos.

Para evitar la inhalación de monóxido de carbono, seguir las instrucciones abajo:

- No mantener el motor en marcha en espacios cerrados.
- Si es esencial para permanecer a bordo del vehículo que está parado y con el motor en marcha, ajustar el sistema de ventilación/ calefacción y accionar el ventilador con el selector de recirculación seleccionado en . Activar la velocidad máxima del ventilador.

El mantenimiento adecuado del sistema de escape es la mejor protección contra infiltración de monóxido de carbono en el habitáculo.

Si se detecta algún ruido anormal en el sistema de escape, la presencia de gases de escape en el interior del habitáculo o si la carrocería o la parte trasera del vehículo tienen algún daño, mandar que se compruebe todo el sistema de escape y las áreas cercanas para identificar los componentes que puedan estar rotos, dañados, deteriorados o que se hayan desplazado de su correcta posición de montaje. Para estas intervenciones, buscar a la **Red de Asistencia RAM**.

Fallas en las soldaduras o conexiones sueltas puede permitir la infiltración de gas de escape en el interior del habitáculo.

Comprobar el sistema de escape siempre que el vehículo se lubrique o se cambie su aceite. Reemplazar los componentes según sea necesario. Para estas intervenciones, buscar a la **Red de Asistencia RAM**.

UTILIZACIÓN DEL VEHÍCULO EN TRAMOS ANEGADOS

La travesía de tramos anegados se debe evitar. En casos de extrema emergencia, se debe tener la máxima atención para garantizar la seguridad y evitar daños al vehículo.

En caso de que entre agua por el sistema de aspiración del motor, graves daños serán provocados, además de otras posibles averías en los sistemas de transmisión y eléctricos.

Nota

Si existe la necesidad de atravesar tramos anegados, no superar la velocidad de 8 km/h, evitar hacerlo si la profundidad es superior a la referencia del centro de las

ruedas o como máximo 40 cm (ver imagen a continuación). Utilizar siempre la primera marcha controlando la velocidad para reducir al mínimo la formación de olas.

Atención: Olas formadas por otros vehículos pueden aumentar el nivel del agua repentinamente.



EN CASO DE EMERGENCIA

LUCES DE ADVERTENCIA DE PELIGRO	183
LUCES DE EMERGENCIA	183
Control	183
Señalización de frenado de emergencia (función ESS) - si está equipado	183
SUSTITUCIÓN DE LÁMPARAS	183
PROCEDIMENTOS	183
SI SE APAGA UNA LUZ EXTERNA O INTERNA	183
INDICACIONES GENERALES	183
TIPOS DE LÁMPARAS	185
Lámparas totalmente de vidrio (tipo A)	185
Lámparas de bayoneta (tipo B)	185
Lámparas cilíndricas (tipo C)	185
Lámparas halógenas convencionales (tipo D)	185
Lámparas halógenas con conector integrado (tipo E)	185
Tipos de lámparas	186
GRUPO DELANTERO	188
LUCES ALTAS (LUCES DE CARRETERA)/ LUCES BAJAS (LUCES DE CRUCE)	188
REGULACIÓN DEL HAZ LUMINOSO	188
LUCES DE POSICIÓN DELANTERAS	189

INDICADORES DE DIRECCIÓN DELANTEROS (LUCES DE GIRO)	189
Indicadores de dirección delanteros - versiones con faros de LED	189
REPETIDORES LATERALES	190
LUZES DE LOS FAROS ANTINEBLA - si está equipado	191
Sustitución de la lámpara del faro antiniebla	191
GRUPO TRASERO	192
LUCES TRASERAS	192
LUZ DE MATRÍCULA	193
TERCERA LUZ DE FRENO (BRAKE LIGHT) - SE EQUIPADO	194
LUZ DE LA CAJA DE CARGAS - si está equipado	194
CONJUNTO DE LA LUZ INTERNA	195
LUZ DE LA GUANTERA (SE EQUIPADO) - si está equipado	196
FUSIBLES	197
FUSIBLES	197
POSICIÓN DE LOS FUSIBLES	197
Localización de la central	197
CENTRAL PORTAFUSIBLES	200

SUSTITUCIÓN DE NEUMÁTICOS	205
PROCEDIMIENTOS PARA SUSTITUCIÓN	205
Indicaciones generales	205
UBICACIÓN DE LAS HERRAMIENTAS PARA	
PROCEDIMIENTO DE SUSTITUCIÓN DE	
NEUMÁTICOS	207
PROCEDIMIENTO PARA QUITAR LA RUEDA DE	
REPUESTO DE SU ALOJAMIENTO	208
POSICIONAR EL GATO Y LEVANTAR EL	
VEHÍCULO	210
SUSTITUIR LA RUEDA CON EL NEUMÁTICO	
PINCHADO	212
GUARDAR EL GATO, LA BOLSA DE HERRAMIENTAS,	
EL TRIÁNGULO Y LA RUEDA CON EL NEUMÁTICO	
PINCHADO	214
REMONTAJE DE LA RUEDA DE UTILIZACIÓN	
NORMAL	216
ARRANQUE DEL MOTOR CON BATERIA AUXILIAR	216
ARRANQUE DE EMERGENCIA	216
ARRANQUE CON BATERÍA AUXILIAR	217
Conexión de los cables	218
Desconexión de los cables	218
ARRANQUE CON MANIOBRAS DE INERCIA	219
SISTEMA DE BLOQUEO DE COMBUSTIBLE	219
GENERALIDADES	219

REAPROVISIONAMIENTO EN SITUACIÓN DE	
EMERGENCIA	220
PROCEDIMIENTOS	220
SOBRECALENTAMIENTO DEL MOTOR	220
PROCEDIMIENTOS	220
REMOLCANDO EL VEHÍCULO	221
SITUACIONES DE EMERGENCIA	221
Remolque del vehículo - condiciones generales	222
Posición del cambio para el remolque	223
RECOMENDACIONES IMPORTANTES	223
EXTINTOR DE INCENDIO	224
RECOMENDACIONES	224

LUCES DE ADVERTENCIA DE PELIGRO

LUCES DE EMERGENCIA

Control

Presionar el botón **A**  para activar/desactivar las luces de emergencia.

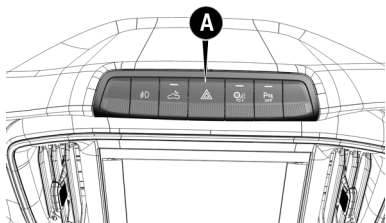

Con las luces de emergencia activadas, se observa la intermitencia de los testigos .

Nota

El uso de las luces de emergencia es reglamentado por el código de tráfico del país en que el vehículo circula: observar las prescripciones de la legislación.

Señalización de frenado de emergencia (función ESS) - si está equipado

En caso de frenado de emergencia, se activan automáticamente las luces de emergencia y en el cuadro de instrumentos se encienden los testigos .

Las luces se desactivan automáticamente en el momento en que el frenado no tiene más carácter de emergencia.

SUSTITUCIÓN DE LÁMPARAS PROCEDIMIENTOS

A continuación se describen los procedimientos para sustitución de lámparas.

SI SE APAGA UNA LUZ EXTERNA O INTERNA

ADVERTENCIA

Cualquier modificación o reparación de la instalación eléctrica realizada incorrectamente y sin tener en cuenta las características técnicas de la instalación, puede causar anomalías de funcionamiento.

Riesgo de incendio.

INDICACIONES GENERALES

Cuando no funcione una lámpara, antes de sustituirla, comprobar el estado del fusible correspondiente. Para localizar los fusibles, ver el apartado "Fusibles" en este capítulo.

Antes de sustituir una lámpara apagada, comprobar que los contactos correspondientes no estén oxidados.

Las lámparas fundidas se deben sustituir por otras con las mismas características. Observe las especificaciones en la lámpara y consulte la tabla en la página a continuación. Las lám-

paras con potencia insuficiente iluminan poco, mientras que las potentes demás consumen mucha energía, además de causar daños a la instalación eléctrica del vehículo.

Después de sustituir una lámpara de los faros, comprobar siempre su orientación por motivos de seguridad.

Nota

Con clima frío o húmedo, después de una lluvia fuerte o tras un lavado, la superficie de los faros o de las luces traseras puede empañarse y/o formar gotas condensación en el interior de las lentes. Se trata de un fenómeno natural debido a la diferencia de temperatura y humedad entre el interior y el exterior de la lente que, sin embargo, no indica una anomalía y no afecta el funcionamiento normal de los dispositivos de iluminación. La condensación desaparece al encender las luces, a partir del centro del difusor y extendiéndose progresivamente hacia los bordes.

ADVERTENCIA

Las lámparas halógenas contienen gas a presión.

Si se rompen, podrían salir despedidos fragmentos de cristal.

ADVERTENCIA

Las lámparas halógenas deben manipularse únicamente por la parte metálica. Si se toca el bulbo con los dedos, se reduce la intensidad de la luz emitida y puede incluso afectar a la duración de la lámpara.

En caso de contacto accidental, frotar el bulbo con un paño humedecido con alcohol y dejar secar.

TIPOS DE LÁMPARAS

A

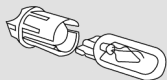

B

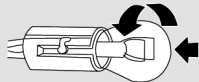

C

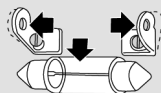

D

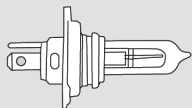

E

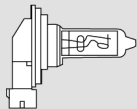

Lámparas totalmente de vidrio (tipo A)

Se introducen a presión. Para extraerlas, hay que tirar de ellas.

Lámparas de bayoneta (tipo B)

Para extraerlas de su portalámparas, presionar la bombilla, girarla hacia la izquierda y extraerla.

Lámparas cilíndricas (tipo C)

Para extraerlas, separar el contacto eléctrico que las sustentan.

Lámparas halógenas convencionales (tipo D)

Para extraer la lámpara, quitar antes el seguro de fijación de su alojamiento.

Lámparas halógenas con conector integrado (tipo E)

Para quitar la lámpara, girarla hacia la izquierda y extraerla.

Tipos de lámparas

Componente	Función	Referencia	Especificación	Potência
Faros	Luces de carretera/Luces de cruce (Faro alto/faro bajo)	D	H4	60/55 W
	Luz de posición/DRL - Luz de rodaje diurna	A	W21/5W	21/5 W
	Indicador de dirección (Luz de giro)	B	PY21W	21 W
Faros de LED (si está equipado)	Luces de cruce (Faro bajo)	LED	–	–
	Luces de carretera (Faro alto)	LED	–	–
	Luz de posición	LED	–	–
	DRL - Luz de rodaje diurna	LED	–	–
	Indicador de dirección (Luz de giro)	B	PY24W	24 W
Repetidor lateral (retrovisor externo) (si está equipado)	Indicador de dirección (Luz de giro)	A	WY5W	5 W
Faro antiniebla (si está equipado)	Faro antiniebla	E	H8	35 W
Luces traseras	(*) Luz de posición y luz de freno	B	W16W- 2 lámp.	16 W
	Indicador de dirección trasero	B	WY16W	16 W
	Luz de marcha a atrás	B	W16W	16 W
Matrícula	Luz de matrícula	LED	–	–
Tercera luz de freno (brake light) (si está equipado)	Luz de freno	LED	–	–
Luz de la caja de cargas	Luz de la caja de cargas	LED	–	–
Luz interna de techo	Luz interna delantera	C	W8W	8 W

Componente	Función	Referencia	Especificación	Potência
Luz interna de techo (versión con micrófono) (si está equipado)	Luz interna delantera	A	2 x W5W	5 W
Porta-luvas	Luz interna de la guantera (si está equipado)	A	W5W	5 W

(*) Lámpara con filamento de doble función (posición 5 W y freno 16 W). La central electrónica controla la potencia enviada a la lámpara.

GRUPO DELANTERO

LUCES ALTAS (LUCES DE CARRETERA)/ LUCES BAJAS (LUCES DE CRUCE)

Algunas versiones están equipadas con faros de LED. Para sustituir las lámparas, dirigirse a la **Red de Asistencia RAM**.

Para sustituir las lámparas de las luces de giro, para las versiones con faros de LED, ver el párrafo "Indicadores de dirección delanteros (Luces de giro)" en este capítulo.

Para las demás versiones, sustituir la lámpara del siguiente modo:

- Soltar el conector eléctrico.
- Tirar de la tapa **A** para sustituir la lámpara del faro alto/bajo y quitarla.

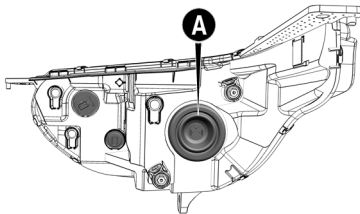

- Tirar de la lámpara a presión hacia afuera, extrayéndola de su alojamiento.
- Colocar la nueva lámpara en su alojamiento.
- Recolocar la tapa **A**.
- Recolocar el conector.

ADVERTENCIA

En caso de dificultades en la operación, se recomienda dirigirse a la **Red de Asistencia RAM**.

Observar siempre las recomendaciones de este manual.

REGULACIÓN DEL HAZ LUMINOSO

ADVERTENCIA

La orientación correcta de los proyectores es determinante no sólo para la seguridad y el confort propio, sino también para los ocupantes de los otros vehículos.

Es, además, una prescripción de las normas de circulación. Para garantizar a uno mismo y a los otros conductores las mejores condiciones de visibilidad cuando se viaja con los proyectores encendidos, el ajuste de los faros debe ser correcto.

Nota

Para control y eventual regulación, dirigirse a la Red de Asistencia RAM.

LUCES DE POSICIÓN DELANTERAS

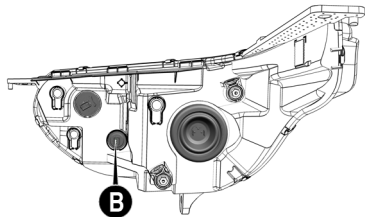

- Girar el portalámparas **B** en el sentido antihorario y quitarlo.
- Tirar del portalámparas para quitarlo de su alojamiento.
- Tirar de la lámpara y extraerla de su alojamiento.
- Luego de sustituir la lámpara, montar nuevamente el portalámparas.

INDICADORES DE DIRECCIÓN DELANTEROS (LUCES DE GIRO)

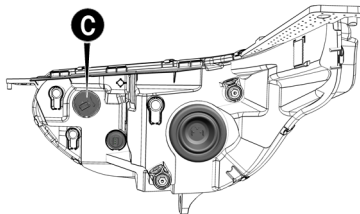

Para sustituir las lámparas de las luces de giro delanteras, se debe:

- Girar el portalámparas **C** en el sentido antihorario y quitarlo.
- Quitar la lámpara, empujándola un poco y girándola en el sentido antihorario.
- Sustituir la lámpara y recolocar el portalámparas **C**, girándolo en el sentido horario.

Indicadores de dirección delanteros - versiones con faros de LED

Lado de la batería

- Quitar los cuatro tornillos Phillips de la cubierta del vano de la rueda, indicados por las flechas.
- Tirar un poco de la cubierta para acceder al portalámparas.
- En la parte inferior trasera del faro, girar la tapa **D** en el sentido antihorario tirando del portalámparas hacia afuera .
- Quitar el conjunto portalámparas **E** y sustituir la lámpara dañada **F**.
- Montar nuevamente el conjunto portalámparas en su alojamiento.
- Recolocar los tornillos Phillips.

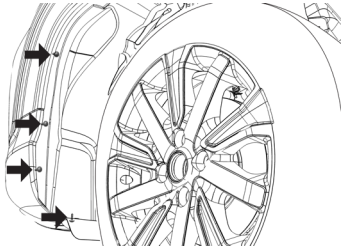

Lado opuesto de la batería

- Acceder al portalámparas por el cofre del motor. En la parte inferior trasera del faro, girar el portalámparas **D** en el sentido antihorario, tirando del conjunto hacia afuera.

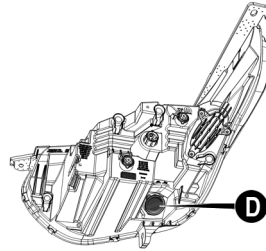

- Quitar el conjunto portalámparas **E** y sustituir la lámpara dañada **F**.

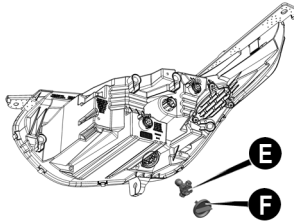

- Montar nuevamente el conjunto portalámparas en su alojamiento.

ADVERTENCIA

En caso de dificultades en la operación, se recomienda dirigirse a la **Red de Asistencia RAM**.

Observar siempre las recomendaciones de este manual.

REPETIDORES LATERALES

Para sustituir los LEDs de los repetidores laterales **G**, dirigirse a la **Red de Asistencia RAM**.

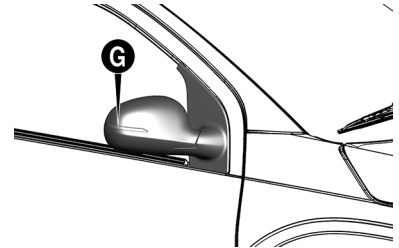

LUZES DE LOS FAROS ANTINEBLA - si está equipado

Sustitución de la lámpara del faro antiniebla

ADVERTENCIA

En caso de dificultades en la operación, se recomienda dirigirse a la **Red de Asistencia RAM**.

Observar siempre las recomendaciones de este manual.

Para sustituir las lámparas de los faros antiniebla, realizar las siguientes operaciones:

- Quitar los tres tornillos Phillips **H** de la cubierta del vano de la rueda.

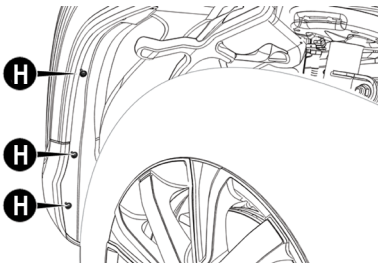

- Tirar con cuidado de la cubierta del vano de la rueda para acceder al faro antiniebla.
- Tirar del conector eléctrico **I**, hacia abajo y extraerlo.

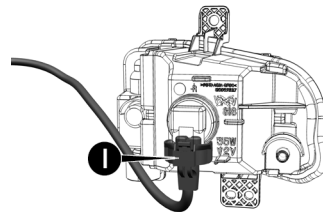

- Quitar el portalámparas **J**, girándolo en el sentido antihorario y tirando del conjunto hacia afuera.

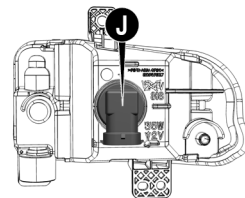

- Sustituir la lámpara dañada **K**.

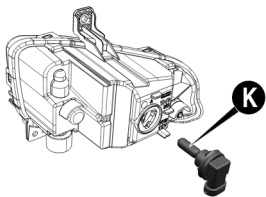

- Recolocar el portalámparas **J**
- Recolocar el conector eléctrico **I**.
- Recolocar los tornillos de la cubierta del vano de la rueda y de la moldura inferior del parachoques.

GRUPO TRASERO LUCES TRASERAS

Para sustituir una lámpara:

- Plegar la capota (si está equipado)
- Abrir la tapa de la caja de cargas.

- Soltar los tornillos **A** , girándolos en el sentido antihorario para soltar el grupo de luces.

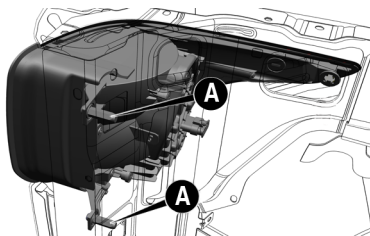

- Quitar, desde el lado externo, en el sentido de las flechas, el grupo trasero completo; para ello, soltar el respectivo conector eléctrico.

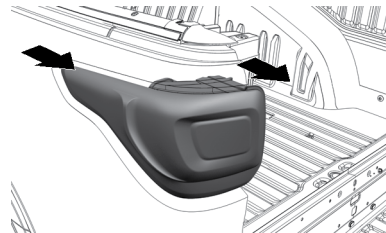

- Quitar los tornillos **B** y, si es necesario, soltar los tres seguros laterales para soltar el conjunto portalámparas **C**.

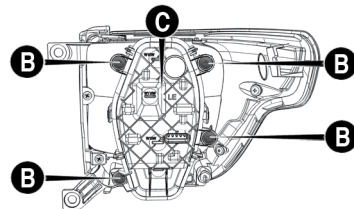

- Tirar del conjunto portalámparas en el sentido de la flecha.

- Quitar el conector eléctrico.

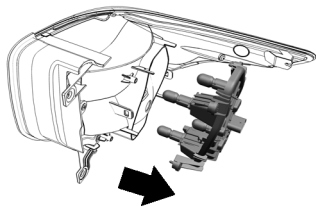

- Sustituir las luces de freno/posición **F** o **G** (dos lámparas que funcionan simultáneamente comandadas por la central). Tirar de las lámparas para quitarlas.

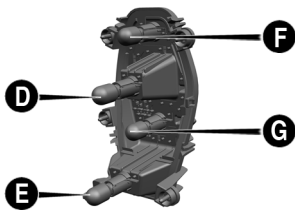

- Sustituir la luz de marcha atrás **E**. Tirar de la lámpara para quitarla.
- Sustituir la luz de giro **D**. Tirar de la lámpara para quitarla.

ADVERTENCIA

En caso de dificultades en la operación, se recomienda dirigirse a la **Red de Asistencia RAM**.

Observar siempre las recomendaciones de este manual.

- Colocar nuevamente el portalámparas en su posición en el grupo de luces y apretar los cuatro tornillos de fijación.
- Recolocar los seguros laterales.
- Recolocar el grupo de luces en su alojamiento, utilizando la guía y presionando la extremidad lateral del lado izquierdo.
- Apretar los tornillos de fijación desde el interior de la caja de cargas.

LUZ DE MATRÍCULA

- Para sustituir la lámpara, se debe soltar el portalámparas **H**, tirar del conjunto en el sentido indicado por la flecha para desbloquearlo.
- Quitar el conector eléctrico **I**.
- Sustituir todo el conjunto portalámparas.

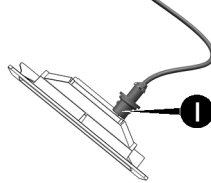
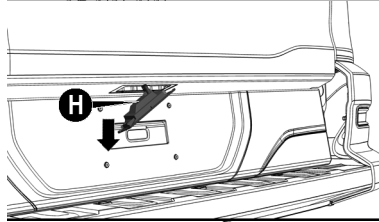
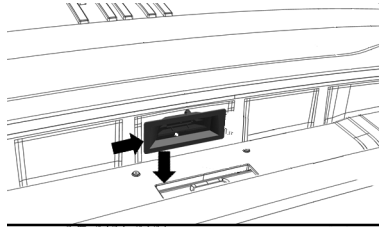

TERCERA LUZ DE FRENO (BRAKE LIGHT) - SE EQUIPADO

El brake light se compone de LEDs. Si se comprueba el funcionamiento o quema del dispositivo, dirigirse a la **Red de Asistencia RAM**.

LUZ DE LA CAJA DE CARGAS - si está equipado

Para sustituir una lámpara de la caja de cargas, se debe:

- Quitar los tornillos **J**, para extraer el conjunto portalámparas.

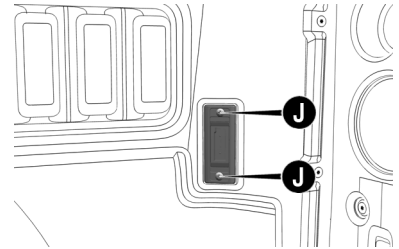

- Actuar en el seguro **K** para quitar el conector eléctrico.

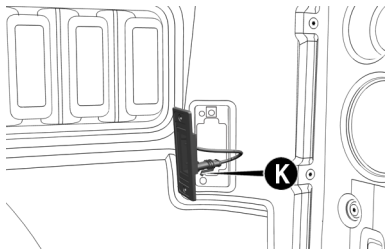

- Tirar del portalámparas dañado, quitándolo.
- Montar nuevamente el conjunto, efectuando los procedimientos en el orden inverso.

CONJUNTO DE LA LUZ INTERNA

Para sustituir la lámpara cilíndrica, se debe:

- Con un destornillador en los puntos indicados por las flechas, quitar el conjunto

de la luz interna **A** o **B**, según la versión, montada a presión.

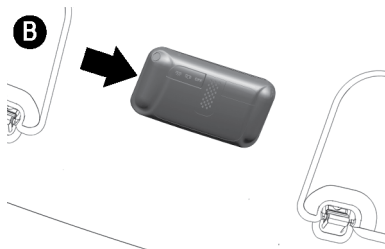
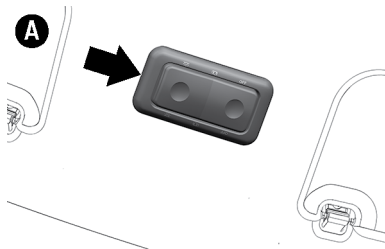

- Desconectar el conector eléctrico.

- Abrir la tapa **C**, con la ayuda de un destornillador, en el sentido indicado por la flecha.

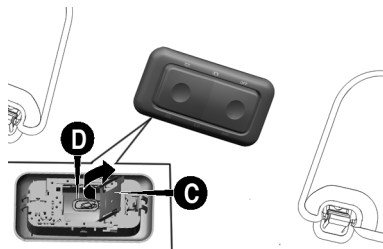

- Quitar la lámpara **D** girándola en el sentido antihorario, extraerla y sustituirla.
- Montar nuevamente el conjunto de la luz interna en su alojamiento haciendo una ligera presión.

Para algunas versiones, quitar la lámpara dañada **E** o **F**, girándola en el sentido antihorario, tirar de ella hacia fuera, sustituirla por una lámpara nueva con las mismas características y volver a montar el conjunto.

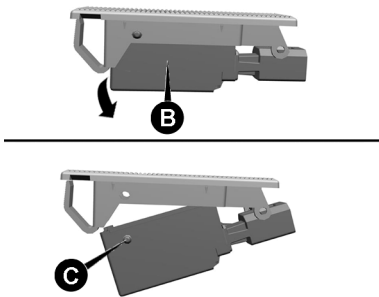
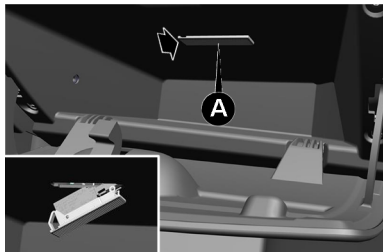
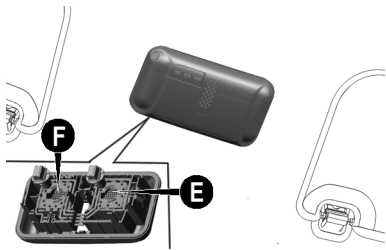

LUZ DE LA GUANTERA (SE EQUIPADO) - si está equipado

Para sustituir la lámpara, se debe:

- Con el uso de un destornillador, actuar en el punto indicado por la flecha y forzar el conjunto portalámparas **A** hacia a abajo hasta que se suelte.

- Abrir la protección de la lámpara **B** forzándola en las laterales para soltar los seguros **C**.

- Quitar la lámpara dañada tirando de ella hacia fuera y sustituirla por otra con las mismas especificaciones.
- Cerrar la protección de la lámpara **B**.
- Colocar nuevamente el conjunto portalámparas en la guantera.

FUSIBLES FUSIBLES

ADVERTENCIA

No sustituir un fusible averiado con alambres u otro material de recuperación.

PELIGRO DE INCENDIO.

ADVERTENCIA

Si es necesario lavar el compartimento del motor, tenga atención para no dirigir el chorro de agua directamente a la centralita de fusibles y a los motores de los limpiaparabrisas.

Evitar daños a los componentes.

ADVERTENCIA

En el caso de un fusible quemarse de nuevo, dirigirse a la **Red de Asistencia RAM**.

RIESGO DE INCENDIO.

ADVERTENCIA

No sustituir nunca un fusible por otro que tenga un amperaje superior.

PELIGRO DE INCENDIO.

ADVERTENCIA

Si es necesario un fusible de protección general nuevo (MAXI-FUSE, MEGA-FUSE, MIDI-FUSE), ponerse en contacto con la **Red de Asistencia RAM**.

Un personal especializado corregirá el problema.

ADVERTENCIA

Antes de sustituir un fusible, asegurarse de haber colocado el dispositivo de arranque en **STOP**, de haber sacado la llave (en versiones con llave mecánica) y de haber apagado y/o desactivado todos los dispositivos.

Evitar daños a las instalaciones eléctricas.

POSICIÓN DE LOS FUSIBLES

Localización de la central

La caja con fusibles se ubica en el cofre del motor.

Para acceder a los fusibles, soltar los tres seguros **A** indicados.

Para sustituir los fusibles utilizar la pinza suministrada ubicada en el lado interno de la tapa.

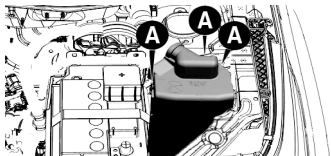

CENTRAL PORTAFUSIBLES

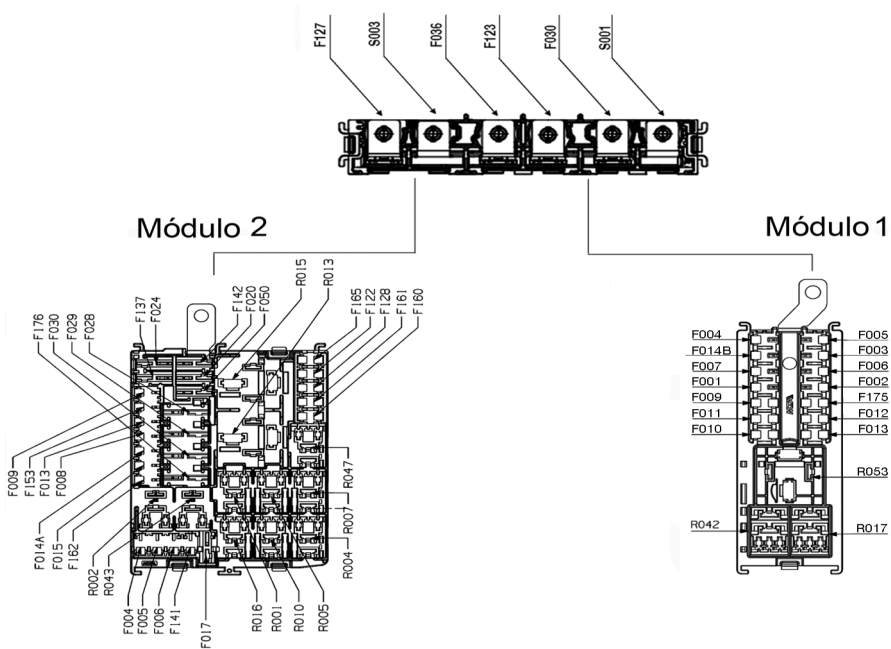

Las tablas a continuación presentan los principales fusibles con sus respectivas cargas eléctricas.

Fusibles - Módulo 1

Fusible	Corriente (A)	Circuito de protección
F001	7,5	Cuadro de instrumentos
F002	20	Body Computer (función: bloqueo de las puertas)
F003	30	Central ABS (válvulas)
F004	–	Vacío
F005	7,5	Compresor del aire acondicionado
F006	20	Vidrios eléctricos delanteros
F007	20	Vidrios eléctricos traseros
F009	15	Alimentación encendido para central inyección electrónica
F010	7,5	Motor 1.3: ABS y dirección asistida eléctrica Motor 1.4: ABS
F011	10	Faros antiniebla (Bobina Relé R004), compresor del aire acondicionado (bobina relé R042)
F012	7,5	Señal de encendido para el body computer, electroventilador de la caja de aire, toma de corriente
F013	–	Vacío
F014B	15	Faros antiniebla.

Fusible	Corriente (A)	Circuito de protección
F175	–	Vacío.

Fusibles - Módulo 2

Fusible	Corriente (A)	Circuito de protección
F004	20	Motor 1.3: Bobina de encendido, inyectores, central de inyección electrónica. Motor 1.4: Bobina de encendido, inyectores, central de inyección electrónica.
F005	7,5	Central inyección electrónica.
F006	10	Eletroválvula caníster, sonda lambda, variador de fase.
F008	15	Toma de diagnosis, central de vidrios eléctricos, gateway de seguridad, radio, entrada auxiliar/USB.
F009	20	Motor de la bomba de combustible.
F013	20	Bobina relé R002 (función: alimentación fusibles F004, F005, F006), central de inyección electrónica.
F014A	20	Body computer (función: limpiador del vidrio delantero y motor del pulverizador de agua).
F015	15	Bocina.
F017	–	Vacío.
F020	40	Central ABS (bomba).
F024	40	Electroventilador caja de aire.

Fusible	Corriente (A)	Circuito de protección
F028	40	Body computer (función: faro derecho alto/bajo, luces de posición derecha delantera y trasera, luz de matrícula, luces de giro derecha, luces de freno derecha y izquierda, luces de marcha atrás).
F029	40	Body computer (función: faro izquierdo alto/bajo, luces de posición izquierda delantera y trasera, luz de la guantera, luz interna, luces de giro izquierda, tercera luz de freno).
F030	70 –	Motor 1.3: Dirección asistida eléctrica. Motor 1.4: Vacío.
F050	–	Vacío.
F122	7,5	Central airbag.
F128	7,5	Iluminación del comando del volante, iluminación del cuadro del comando central.
F137	25	Motor 1.3: Alimentación del conmutador de arranque y arranque asistido (relé R016). Motor 1.4: Alimentación del conmutador de arranque.
F141	–	Vacío.
F142	25 30	Motor 1.3: Alimentación del electroventilador del radiador. Motor 1.4: Electroventilador del radiador (baja velocidad).
F153	15	Toma de corriente.
F160	10	Interruptor de freno contacto NC (funciones: señal para body computer), interruptor de marcha atrás (funciones: luces y señal para central de inyección electrónica), caja de aire, iluminación de la caja de aire, radio, central de estacionamiento, cámara de marcha atrás, gateway de seguridad.

Fusible	Corriente (A)	Circuito de protección
F161	10	Interruptor de freno contacto NA (funciones: señal para body computer, accionamiento de las luces de freno, señal para central de inyección electrónica), cuadro de instrumentos.
F162	– 10	Vacío.
F165	7,5	Señal de encendido para el body computer.
F176	50 40	Motor 1.3: Electroventilador del radiador (PWM). Motor 1.4: Electroventilador del radiador (Alta velocidad).

Fusibles - Entrada de la caja

Fusible	Corriente (A)	Circuito de protección
S001	150	Alimentación de la caja de fusibles - Módulo 2.
S003	150	Alimentación de la caja de fusibles - Módulo 1.
F030	–	Vacío.
F036	225 CAL 5	Motor 1.3: Alimentación del alternador. Motor 1.4: Alimentación del motor de arranque y alternador.
F123	150 –	Vacío.
F127	CAL 5 –	Motor 1.3: Alimentación del motor de arranque. Motor 1.4: Vacío.

SUSTITUCIÓN DE NEUMÁTICOS

PROCEDIMIENTOS PARA SUSTITUCIÓN

Indicaciones generales

La operación de sustitución de la rueda y el uso del gato y de la rueda de repuesto requieren la observación de las precauciones descritas a continuación.

ADVERTENCIA

Señalar la presencia de un vehículo parado según las disposiciones vigentes: luces de emergencia, etc. Las personas que están a bordo deben bajar del vehículo, aguardar el reemplazo y quedarse alejadas del peligro del tráfico.

No importa la condición del camino, se debe poner siempre cuñas por debajo de las ruedas.

ADVERTENCIA

Resulta muy arriesgado intentar sustituir una rueda en la lateral del vehículo cercano al carril.

Comprobar que el vehículo esté lo suficientemente lejos de la carretera, para evitar atropellamientos.

ADVERTENCIA

Si se guardan en el habitáculo, la rueda pinchada y el gato constituyen un grave peligro para la integridad de los ocupantes en caso de accidente o frenazos bruscos.

Por lo tanto, volver a poner siempre el gato y las otras herramientas de la rueda con el neumático pinchado en los respectivos alojamientos en el compartimiento de equipajes.

ADVERTENCIA

Para soltar y apretar los tornillos de las ruedas, utilizar únicamente la llave de rueda suministrada junto al vehículo.

Observar siempre las recomendaciones de este manual.

ADVERTENCIA

Nunca utilizar tornillos de rueda que no sean los especificados para este vehículo.

Tornillos de rueda incorrectos o apretados inadecuadamente podrán hacer que la rueda se suelte.

ADVERTENCIA

Las características de conducción del vehículo, con la rueda de repuesto montada, se alteran.

Por lo tanto, se debe evitar aceleraciones y frenadas violentas, cambios de dirección bruscos y curvas en alta velocidad.

ADVERTENCIA

La rueda suministrada es específica para el vehículo: no utilizarla en un vehículo de modelo distinto ni utilizar ruedas de repuesto de otros modelos en el vehículo. Sólo se debe utilizar la rueda de repuesto en caso de emergencia. Para las versiones con rueda de repuesto menor que las de uso normal, su utilización debe ser reducida al mínimo indispensable y no se debe superar la velocidad indicada en la misma rueda según el modelo/versión.

(continuación)

ADVERTENCIA (continuación)

En las versiones con rueda de repuesto menor que las ruedas de uso normal se encuentra aplicado un adhesivo con los principales avisos sobre la utilización de la misma rueda y las respectivas limitaciones de utilización. No debe de manera ninguna quitar el adhesivo ni cubrirlo. No se debe colocar ningún embellecedor de rueda en la rueda de repuesto. La durabilidad promedio del neumático de repuesto es de 3.000 km. Cuando haya alcanzado esos 3000 km, el neumático debe ser sustituido por el original o por otro de repuesto con las mismas características del neumático que está equipado en el vehículo.

ADVERTENCIA

El montaje incorrecto del tapacubos (si está equipado), puede hacer con que ella se suelte cuando el vehículo está en movimiento. Es absolutamente prohibido manipular la válvula de llenado. No introducir ningún tipo de herramienta entre la rueda y el neumático.

Comprobar regularmente la presión de los neumáticos y de la rueda de repuesto, respetando los valores indicados en el capítulo "Datos técnicos".

ADVERTENCIA

No lubricar las roscas de los tornillos antes de montar los neumáticos, pues estos podrán soltarse espontáneamente durante la utilización del vehículo.

En ninguna circunstancia los tornillos deben ser lubricados.

ADVERTENCIA

Tornillos con impurezas deben ser limpios antes de la utilización en el vehículo.

En caso de corrosión o roscado difícil, los tornillos deben ser sustituidos.

Para sustituir la rueda, realizar las siguientes operaciones:

- Detener el vehículo, apagar el motor, engranar la 1ª marcha o marcha atrás y accionar el freno de estacionamiento del vehículo.
- Cerciorarse de que esté en una posición que no constituya un peligro para el tráfico y permita sustituir la rueda con seguridad, lo más lejos posible del borde de la calzada. De ser posible, el terreno debe ser plano y lo suficientemente compactado.
- Señalar la presencia del vehículo según las disposiciones vigentes en la legislación (luz de emergencia, triángulo, etc.).

- Es necesario que las personas a bordo bajen del vehículo y esperen la sustitución de la rueda en local seguro, lejos del peligro del tráfico. El vehículo debe estar descargado.
- Calzar las ruedas con un trozo de madera u otros materiales adecuados. en caso de que el vehículo esté en una pendiente o una superficie inestable.

UBICACIÓN DE LAS HERRAMIENTAS PARA PROCEDIMIENTO DE SUSTITUCIÓN DE NEUMÁTICOS

Gato, triángulo y herramientas: en las versiones **CABINA PLUS**, están localizados en el portaherramientas y en la bolsa específico en la parte inferior delantera, debajo del asiento del pasajero.

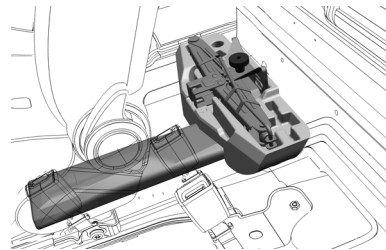

Gato, triángulo y herramientas: en las versiones **DOBLE CABINA**, están localizados en el portaherramientas y en la bolsa específica debajo del asiento trasero.

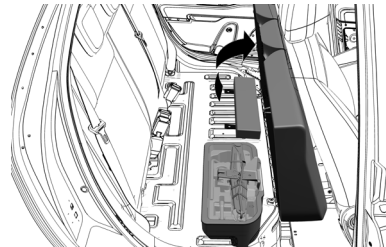

Para quitar la bolsa de herramientas, el triángulo y el gato en las versiones Cabina Plus, posicionar el asiento del pasajero hacia delante y quitarlos.

Para quitar la bolsa de herramientas, el triángulo y el gato en las versiones Doble Cabina, plegar el asiento trasero hacia arriba, en el sentido de la flecha, y quitarlos.

En el interior de la bolsa de herramientas se encuentran:

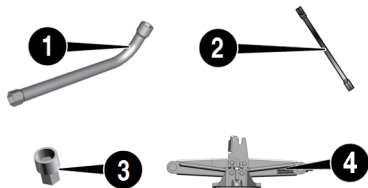

1: La llave de rueda para desmontar y montar los tornillos de la rueda y para activar el

dispositivo utilizado para levantar y bajar la rueda de repuesto.

2: La llave extensora para quitar y recolocar la rueda de repuesto.

3: El dispositivo especial antirrobo (si está equipado) se debe utilizar en la operación de montaje/desmontaje de los tornillos de la rueda.

4: El gato deberá ser utilizado para levantar/bajar el vehículo para el montaje/desmontaje de la rueda.

PROCEDIMIENTO PARA QUITAR LA RUEDA DE REPUESTO DE SU ALOJAMIENTO

Nota

Para más informaciones y advertencias sobre el uso correcto del conjunto rueda/neumáticos de reposición, ver “Ruedas y neumáticos” en el capítulo “Mantenimiento del vehículo”.

Nota

Algunas versiones están equipadas con rueda de repuesto menor que la de uso normal del vehículo. Tenga atención a todas las advertencias para el límite de velocidad de seguridad al utilizar la rueda de repuesto.

La rueda de repuesto está ubicada en el dispositivo debajo del vehículo.

Para quitar la rueda de repuesto, proceder del siguiente modo:

- Abrir la tapa trasera.
- Quitar la tapa plástica **A** para acceder al tornillo y bajar la rueda de repuesto.
- Desapretar el tornillo **B** de la tapa de protección deslizante (desapretar lo suficiente para deslizar la tapa de protección).
- Tirar de la protección deslizante hacia fuera en el sentido de la flecha, para acceder al tornillo para bajar la rueda de repuesto.

Nota

En caso de dificultad en tirar de la tapa deslizante, soltar un poco el tornillo B.

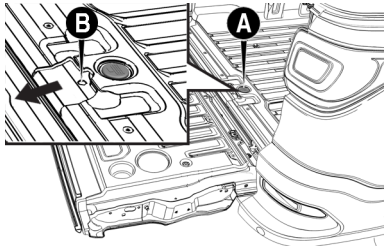

- Acoplar la llave de rueda C y la llave extensora D en el tornillo del dispositivo.

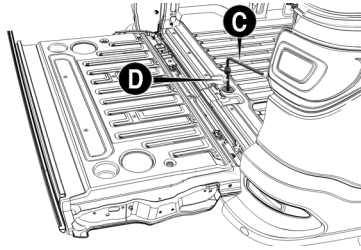

- Accionar el dispositivo girando la llave en el sentido horario hasta que la rueda se apoye en el suelo y pueda ser quitada de debajo del vehículo.

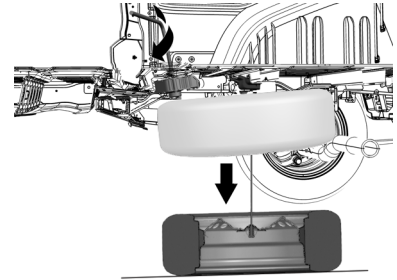

- Cerrar la tapa y tirar de la rueda de repuesto hacia fuera del vehículo según la indicación de la flecha.

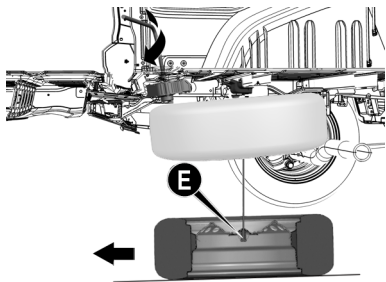

- Desacoplar o dispositivo **E** pasándolo por el centro de la rueda y realizar los procedimientos de sustitución de la rueda con neumático pinchado.

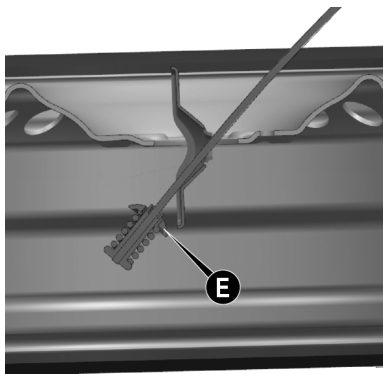

Nota

No utilizar el dispositivo de levantamiento de la rueda de repuesto sin el conjunto rueda y neumático, ya sea el de repuesto o el de uso normal.

POSICIONAR EL GATO Y LEVANTAR EL VEHÍCULO

ADVERTENCIA

El gato es una herramienta diseñada y concebida sólo para el reemplazo de una rueda en el caso de agujero o daños en el neumático del respectivo vehículo o de vehículos del mismo modelo. No debe utilizarse jamás de otras maneras, como para alzar vehículos de otros modelos o otros objetos, por ejemplo. En ningún caso se debe utilizarlo para mantenimiento o reparaciones por debajo del vehículo. No ponerse jamás por debajo de un vehículo levantado.

Si es necesario hacer algún trabajo por debajo del vehículo, dirigirse a la **Red de Asistencia RAM**. La colocación incorrecta del gato puede causar la caída del vehículo que está alzado, por lo tanto usarlo sólo en las posiciones que se indica. No use el

(continuación)

ADVERTENCIA (continuación)

gato para alzar pesos más grandes de los que se indican en su etiqueta.

Informaciones importantes sobre el gato

- El gato no necesita ninguna regulación.
- El gato no puede ser reparado: en caso de avería, se debe sustituirlo por otro original.
- Ninguna herramienta puede ser montada en el gato.

Nota

Avisar a las personas, eventualmente presentes, que el vehículo va a ser levantado. Es necesario, por lo tanto, alejarse del local y sobre todo tener el cuidado de no tocar en el vehículo hasta que sea bajado nuevamente.

Con el vehículo y las personas en seguridad según orientación previa, proceder según las indicaciones a continuación:

Antes de levantar el vehículo, aliviar, sin quitar, los tornillos en la rueda con el neumático vacío, utilizando la llave de rueda **A**. Para eso, mientras la rueda todavía no esté apoyada en el suelo, girar los tornillos una vuelta en el sentido antihorario.

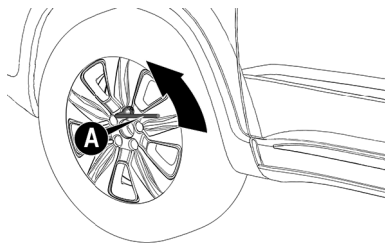

- Posicionar el gato debajo del vehículo, junto a la rueda que será sustituida.
- Colocar el gato donde está marcado el símbolo  **C**, cerca de la rueda que va a ser sustituida, y cerciorarse de que la apertura **B** del gato esté bien encajada en el larguero **D**.

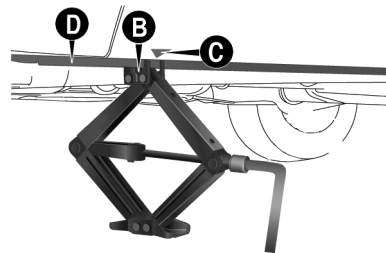

Nota

Levantar el vehículo más de lo necesario podría volverlo menos estable; de ese modo, podría resbalar del gato y herir a las personas que estén cerca. No levantar el vehículo más de lo necesario para quitar la rueda.

Levantar el vehículo con el gato posicionado de forma inadecuada podrá dañar el vehículo y hasta hacerlo caer. Para ayudar a evitar lesiones personales y daños al vehículo, cerciórese de que el encaje del gato esté posicionado en el local adecuado antes de efectuar el procedimiento.

SUSTITUIR LA RUEDA CON EL NEUMÁTICO PINCHADO

Para sustituir la rueda con el neumático pinchado, después de los procedimientos iniciales anteriores, proceder del siguiente modo:

- Levantar el vehículo hasta que la rueda con el neumático vacío se levante lo suficiente para el procedimiento de sustitución por la rueda de repuesto.
- Destornillar completamente los cuatro tornillos, quitar el embellecedor (si está equipado) y la rueda.
- Montar la rueda de repuesto, encajando los agujeros **E** con los respectivos pernos **F**.

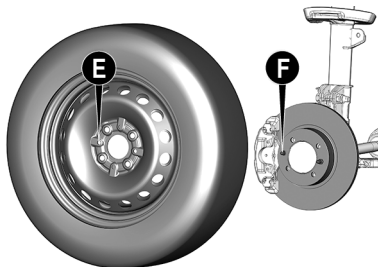

Nota

Cerciorarse de que la rueda de repuesto está, en las superficies en contacto con la maza, limpia y sin impurezas que podrían provocar el aflojamiento de los tornillos de fijación.

Nota

Cerciorarse de que la rueda de repuesto está montada con la válvula girada hacia fuera. La rueda puede dañarse en caso de montaje incorrecto.

- Apretar solamente uno de los tornillos **H** en correspondencia con la válvula de llenado **G**.

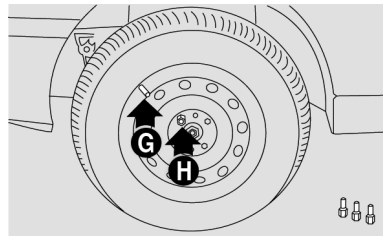

- Si el vehículo está equipado con embellecedor, colocarlo con cuidado para que el símbolo de la válvula grabado en la parte trasera del embellecedor  quede en correspondencia con la válvula de llenado del neumático, y de esa manera el agujero más grande del embellecedor **I** pase por el tornillo ya fijado.

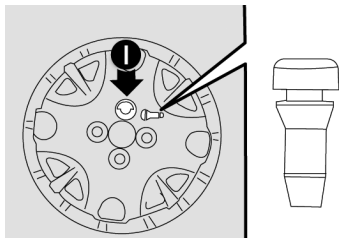

- Colocar y apretar los tres tornillos utilizando la llave de rueda específica.
- Accionar el gato para bajar completamente el vehículo y quitar el gato de debajo del vehículo.
- Apretar los tornillos, pasando alternadamente de un tornillo al opuesto, según el orden numérico ilustrado en la figura a continuación. En caso de dudas sobre el par de apriete de los tornillos, dirigirse a la **Red de Asistencia RAM**.

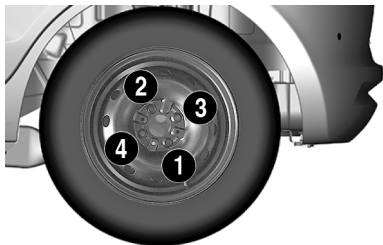

Nota

Para evitar lesiones en personas, el apriete final de los tornillos sólo debe efectuarse cuando el vehículo tenga las cuatro ruedas en el suelo.

Nota

Dirigirse a la Red de Asistencia RAM lo más pronto posible para verificar el apriete correcto de los tornillos de fijación de las ruedas, utilizando una llave de par calibrada adecuadamente.

ADVERTENCIA

Tornillos de rueda apretados de manera incorrecta pueden soltarse durante la conducción y provocar accidentes, lesiones graves y pérdida de control del vehículo.

Apretar correctamente los tornillos de fijación de las ruedas y compruebe en la **Red de Asistencia RAM**, lo más pronto posible, el correcto apriete.

ADVERTENCIA

El montaje incorrecto del tapacubos (si está equipado), puede hacer con que ella se suelte cuando el vehículo está en movimiento. Es absolutamente prohibido manipular la válvula de llenado. No introducir ningún tipo de herramienta entre la rueda y el neumático.

Comprobar regularmente la presión de los neumáticos y de la rueda de repuesto,

(continuación)

ADVERTENCIA (continuación)

respetando los valores indicados en el capítulo "Datos técnicos".

ADVERTENCIA

Las características de conducción del vehículo, con la rueda de repuesto montada, se alteran.

Por lo tanto, se debe evitar aceleraciones y frenadas violentas, cambios de dirección bruscos y curvas en alta velocidad.

Nota

Para algunas versiones , el conjunto rueda y neumático de repuesto es menor que el conjunto normal de uso. Lea con atención todas recomendaciones de uso para esos casos. Ver capítulo: "Mantenimiento y cuidados con su vehículo" en el apartado "ruedas y neumáticos".

ADVERTENCIA

La rueda suministrada es específica para el vehículo: no utilizarla en un vehículo de modelo distinto ni utilizar ruedas de repuesto de otros modelos en el vehículo. Sólo se debe utilizar la rueda de repuesto en caso de emergencia. Para las versiones con rueda de repuesto menor que las de uso normal, su utilización debe ser reducida al mínimo indispensable y no se debe superar la velocidad indicada en la misma rueda según el modelo/versión.

En las versiones con rueda de repuesto menor que las ruedas de uso normal se encuentra aplicado un adhesivo con los principales avisos sobre la utilización de la misma rueda y las respectivas limitaciones de utilización. No debe de manera ninguna quitar el adhesivo ni cubrirlo. No se debe colocar ningún embellecedor de rueda en la rueda de repuesto. La durabilidad promedio del neumático de repuesto es de 3.000 km. Cuando haya alcanzado

(continuación)

ADVERTENCIA (continuación)

esos 3000 km, el neumático debe ser sustituido por el original o por otro de repuesto con las mismas características del neumático que está equipado en el vehículo.

GUARDAR EL GATO, LA BOLSA DE HERRAMIENTAS, EL TRIÁNGULO Y LA RUEDA CON EL NEUMÁTICO PINCHADO

Después de la operación, proceder del siguiente modo:

- Guardar la rueda de repuesto en su soporte.
- Colocar el gato y las herramientas de modo a evitar vibraciones o que se suelten durante la utilización del vehículo.
- Colocar el soporte de las herramientas en el local apropiado.
- Volver a colocar el asiento en la posición normal de utilización.

- Acoplar el dispositivo **E** por el centro de la rueda y realizar el procedimiento de levantamiento de la rueda.

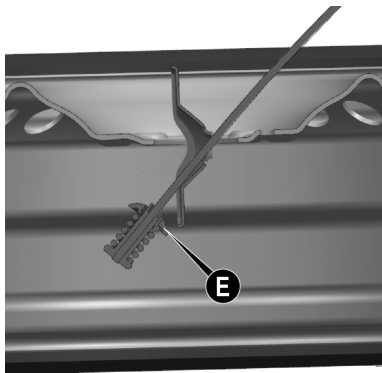

ADVERTENCIA

Volver a colocar la rueda en la misma posición de descenso, con la cara hacia arriba.

Observar siempre las recomendaciones de este o manual.

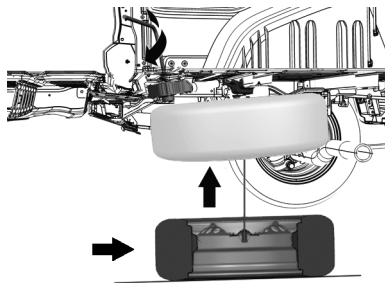

- Acoplar la llave de rueda **C** y la llave extensora **D** en el tornillo del dispositivo. Realizar la maniobra de elevación de la rueda de repuesto hasta apoyarla en la carrocería, girando la llave de rueda en el sentido antiho-

rario hasta notar un aumento de carga (carga más grande en tres veces como mínimo).

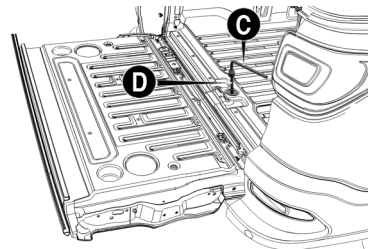

- Volver a posicionar la chapa deslizante hacia delante en el sentido de la flecha hasta tapar el tornillo de acceso al dispositivo utilizado para bajar y subir la rueda de repuesto. Apretar el tornillo **B** hasta el fin del recorrido.

- Apretar el tornillo de la chapa deslizante **B** hasta el fin de recorrido, dejando la chapa suelta para que deslice hacia delante en el sentido de la flecha hasta cubrir el tornillo utilizado para bajar la rueda de repuesto.

- Recolocar la tapa plástica **A**.

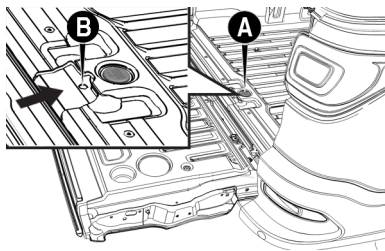

Nota
El montaje incorrecto puede provocar peligro de lesiones a los pasajeros y daños al vehículo.

REMONTAJE DE LA RUEDA DE UTILIZACIÓN NORMAL

Siguiendo el procedimiento anteriormente descrito, realizar el montaje de la rueda de utilización normal tras la debida reparación.

ARRANQUE DEL MOTOR CON BATERIA AUXILIAR

ARRANQUE DE EMERGENCIA

En caso de batería descargada, es posible efectuar un arranque de emergencia utilizando cables y la batería de otro vehículo o utilizando una batería auxiliar. La batería utilizada debe tener capacidad igual o poco superior respecto a la batería descargada.

El arranque de emergencia puede ser peligroso si es efectuado de modo incorrecto: seguir con atención los procedimientos descritos a continuación.

ADVERTENCIA

Por ningún motivo use un cargador de baterías rápido para el arranque de emergencia

Podría dañar los sistemas electrónicos y especialmente las centrales que dirigen las funciones de encendido y alimentación.

Nota

No utilizar una batería auxiliar o cualquier otra fuente de alimentación externa con una tensión superior a 12 V: podrían dañarse la batería, el motor de arranque, el alternador o el sistema eléctrico del vehículo.

ADVERTENCIA

No intentar el arranque de emergencia si la batería está congelada.

La batería podría romperse o explotar.

ADVERTENCIA

Antes de abrir el capó del motor, apagar el vehículo, cerciorándose de que la llave de arranque esté en la posición **STOP**. Respetar lo indicado en la placa ubicado debajo del capó del motor. Cuando se encuentren otras personas en el vehículo, se recomienda extraer siempre la llave. Los ocupantes siempre deben salir del

(continuación)

ADVERTENCIA (continuación)

vehículo luego de haber extraído la llave o de haber girado la llave a la posición **STOP**.

Durante las operaciones de aprovisionamiento de combustible, cerciorarse de que el vehículo esté apagado (dispositivo de arranque en la posición **STOP**).

En caso de arranque de emergencia con batería auxiliar, no conectar el cable negativo (-) de la batería auxiliar al polo negativo de la batería del vehículo, sino a un punto de masa del motor/ cambio.

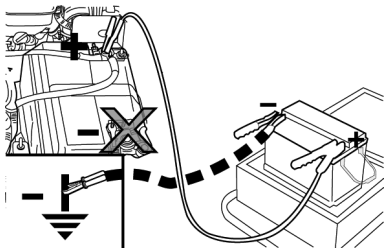

ARRANQUE CON BATERÍA AUXILIAR

La batería del vehículo está ubicada en el cofre del motor, detrás del grupo óptico izquierdo.

ADVERTENCIA

No acercarse demasiado al ventilador de refrigeración del radiador: el electroventilador puede accionarse, pudiendo provocar lesiones.

Tener cuidado con bufandas, corbatas y prendas de vestir holgadas: podrían ser arrastradas por los órganos en movimiento.

ADVERTENCIA

Quitarse cualquier objeto metálico (por ejemplo anillos, relojes o brazaletes) que podrían causar un contacto eléctrico accidental.

¡Peligro de lesiones graves!

ADVERTENCIA

Las baterías contienen ácido que puede quemar la piel o los ojos. Las baterías generan hidrógeno, muy inflamable y explosivo.

No acercar llamas o dispositivos que puedan producir chispas.

Realizar las operaciones siguientes:

- Accionar el freno de estacionamiento, colocar la palanca del cambio en punto muerto y colocar el dispositivo de arranque en posición **STOP**.
- Apagar cualquier otro accesorio eléctrico presente en el vehículo.
- Si se utiliza otro vehículo para el arranque de emergencia, estacionarlo en el radio de alcance de los cables que se usarán para el arranque, accionar el freno de estacionamiento y comprobar que el motor esté apagado.

Nota

!No conectar directamente los bornes negativos de las dos baterías! Si la batería auxiliar está instalada en otro vehículo, comprobar que entre este último y el vehículo con la batería descargada no haya piezas metálicas en contacto accidentalmente, ya que podría crearse una conexión a masa con el riesgo de ocasionar lesiones graves a cualquier persona de los alrededores.

Nota

Si no se realiza de forma correcta, el procedimiento descrito a continuación puede ocasionar lesiones graves a personas o dañar el sistema de recarga de uno o ambos vehículos. Seguir estrictamente todo lo descrito a continuación.

Conexión de los cables

Para realizar el arranque de emergencia, proceder de la siguiente manera:

- Conectar un extremo del cable utilizado para el positivo (+) al borne positivo (+) del vehículo con la batería descargada.
- Conectar el extremo opuesto del cable utilizado para el positivo (+) al borne positivo (+) de la batería auxiliar.
- Conectar un extremo del cable utilizado para el negativo (-) al borne negativo (-) de la batería auxiliar.
- Conectar el extremo opuesto del cable utilizado para el negativo (-) a una masa del motor  (pieza metálica a la vista del motor del vehículo con la batería descargada) apartada de la batería y del sistema de inyección de combustible.
- Arrancar el motor del vehículo con la batería auxiliar, dejando que funcione al ralentí unos minutos. A continuación, arrancar el motor del vehículo con la batería descargada.

ADVERTENCIA

No conectar el cable al borne negativo (-) de la batería descargada. La chispa que se produciría podría hacer explotar la batería y provocar lesiones graves.

Utilizar exclusivamente el punto de masa específico; no utilizar ninguna otra parte metálica a la vista.

Desconexión de los cables

Cuando el motor ya esté arrancado, quitar los cables realizando las operaciones en el orden inverso al descrito anteriormente.

Si después de algunos intentos el motor no arranca, no insistir inútilmente, sino dirigirse a la **Red de Asistencia RAM**.

Si fuera necesario recurrir a menudo al arranque de emergencia, hacer revisar la batería y el sistema de recarga del vehículo por la **Red de Asistencia RAM**.

Nota

Seguir las instrucciones a continuación para conectar la conexión rápida al polo negativo de la batería:

- **A** - Llevar el terminal de la conexión con la palanca abierta hasta el polo de la batería.
- **B** - Presionar firmemente hacia abajo la conexión hasta la base del polo.
- **C** - Cerrar la palanca de la conexión rápida.

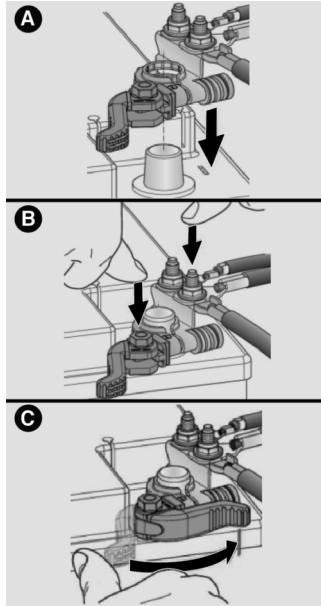

ARRANQUE CON MANIOBRAS DE INERCIA

No poner en marcha el vehículo empujándolo, remolcándolo o aprovechando las bajadas.

Nota

ATENCIÓN: Posibles accesorios (por ejemplo teléfonos móviles, etc.) conectados a la toma de corriente del vehículo consumen corriente aunque no se utilicen. Si se dejan conectados demasiado tiempo con el motor apagado, pueden descargar la batería con la consiguiente reducción de su vida útil o la imposibilidad de arrancar el motor.

SISTEMA DE BLOQUEO DE COMBUSTIBLE GENERALIDADES

El sistema de bloqueo de combustible, disponible en algunas versiones/ mercados, tiene la función de prevención de incendio en caso de accidente. Al detectar un choque (obediendo a parámetros predeterminados por una central electrónica), el sistema se activa, interrumpiendo la inyección de combustible y,

consecuentemente, el motor se apaga. En las versiones que poseen el dispositivo de desbloqueo de puertas, el sistema realiza también el desbloqueo automático de las puertas. Para algunas versiones, si encienden las luces internas tras el choque (cuando el interruptor está en la posición "puertas", facilitando la salida o remoción de los ocupantes del interior del vehículo.

La activación del sistema se indica a través de la pantalla en el cuadro de instrumentos, del siguiente modo:

- Pantalla LCD: mensaje "FPS ON" en la parte inferior de la pantalla.
- Pantalla TFT: mensaje "Bloqueo de combustible activado" y la visualización del símbolo .

Cuando el airbag actúa, el testigo  también se enciende.

Nota
Inspeccionar cuidadosamente el vehículo para asegurarse de que no haya fugas de

combustible, por ejemplo en el compartimiento del motor, debajo del vehículo o cerca de la zona del depósito. Después del impacto, colocar el dispositivo de arranque en posición STOP para no descargar la batería.

ADVERTENCIA

Después del impacto, si se detecta olor a combustible o pérdida en el sistema de alimentación, no volver a activar el sistema.

¡Riesgo de incendio!

Nota

En caso de intervención del sistema de bloqueo de combustible, se recomienda solicitar el auxilio inmediato de la Red de Asistencia RAM.

REAPROVISIONAMIENTO EN SITUACIÓN DE EMERGENCIA PROCEDIMIENTOS

El procedimiento de aprovisionamiento de combustible en caso de emergencia está descrito en el apartado "Aprovisionamiento del vehículo", en el capítulo "Puesta en marcha y conducción".

SOBRECALENTAMIENTO DEL MOTOR PROCEDIMIENTOS

Al recorrer trayectos en carreteras del tipo descrito a continuación y en caso de sobrecalentamiento del motor debido a condiciones climáticas excepcionales, respetar las siguientes indicaciones:

- **Conducción por vías extraurbanas:** limitar la velocidad.
- **Conducción por vías urbanas (con tráfico intenso):** con el vehículo parado, colocar el cambio en posición de punto muerto y mantener el motor al ralentí.

Nota

Un sistema de refrigeración recalentado puede dañar el vehículo. En caso de sobrecalentamiento, apagar el motor y apartar el vehículo de la vía. Mantener el motor en marcha al ralentí con el aire acondicionado desactivado hasta que la temperatura descienda. Si la temperatura no baja, acudir lo antes posible a la Red de Asistencia RAM.

A continuación se indican algunas recomendaciones adicionales a seguir para favorecer el restablecimiento de la temperatura motor correcta en caso de sobrecalentamiento.

- Si el aire acondicionado está activado, desactivarlo. El sistema de aire acondicionado contribuye al sobrecalentamiento del sistema de refrigeración del motor.
- Siempre que las condiciones climáticas exteriores permitan mantener las ventanillas abiertas, regular la calefacción del habitáculo al nivel máximo orientando la distribución del aire hacia el piso o hacia el exterior del vehículo; a continuación, activar el ventilador a la velocidad máxima.

De este modo el calefactor actuara como radiador auxiliar, contribuyendo a disipar el calor del sistema de refrigeración del motor.

Nota

La salida de líquido de refrigeración motor o de vapor del radiador puede provocar graves quemaduras. En caso de salida de vapor desde el compartimento del motor o si se oye el rumor correspondiente, no abrir el capó y esperar el tiempo necesario para que el radiador se enfríe. No intentar quitar el tapón con el radiador caliente.

REMOLCANDO EL VEHÍCULO SITUACIONES DE EMERGENCIA

En el presente ítem se describen los procedimientos para el remolque del vehículo en situaciones de emergencia.

Nota

Para efectuar el remolque, es necesario utilizar una barra de remolque rígida, para evitar daños al vehículo.

Nota

Utilizar únicamente barra de remolque rígida.

Nota

Respetar la legislación de tráfico vigente para procedimientos de remolque.

Nota

Al sujetar el vehículo en el local específico de un camión remolque, no utilizar los componentes de las suspensiones delantera o trasera como puntos de fijación. Un remolque efectuado de modo impropio puede provocar daños al vehículo.

Remolque del vehículo - condiciones generales

CONDICIONES PARA EL REMOLQUE	RUEDAS IZADAS DEL SUELO	CAMBIO GSR	CAMBIO MANUAL
Remolque en una superficie plana	NINGUNA	NO SE PERMITE	Si el cambio funciona, ponerlo en punto muerto. Así, el vehículo se puede remolcar, pero por distancias cortas (cerca de 15 km) y a baja velocidad (máx. 25 km/h)
Izado de las ruedas o remolque en el vehículo	TRASEROS	NO SE PERMITE	
	DELANTEROS	OK	OK
Vehículo en una plataforma de vehículo de socorro	TODOS	MEJOR MÉTODO	MEJOR MÉTODO

Posición del cambio para el remolque

Se recomienda remolcar el vehículo con las cuatro ruedas LEVANTADAS del suelo sobre la plataforma de un vehículo de asistencia.

Estas versiones pueden también remolcarse en llano (todas las ruedas en el suelo) con el cambio en punto muerto, pero solamente durante trayectos cortos (aproximadamente 15 km) y a una velocidad reducida (máximo 25 km/h).

Nota

El remolque del vehículo sin cumplir con los requisitos anteriormente descritos puede provocar graves daños en la caja de cambios.

RECOMENDACIONES IMPORTANTES

ADVERTENCIA

Respetar la legislación de tránsito vigente para las situaciones de remolque.

Al remolcar el vehículo, no dar tirones o arranques que puedan dañar el vehículo y poner en riesgo a las personas involucradas en la operación.

ADVERTENCIA

Para desatascar el vehículo fuera de la vía pavimentada, es decir, en condiciones de fango, arena, pisos resbaladizos, etc., mediante el auxilio de otro vehículo, siempre utilizar una barra de remolque rígida. antes de iniciar la operación, desobstruir las ruedas (ver imagen a continuación) y, si otros factores impidieran el desatasco del vehículo por su propia tracción, como, por ejemplo, piso excesivamente resbaladizo, arenoso, con barro, etc., un vehículo apro-

(continuación)

ADVERTENCIA *(continuación)*

piado debe ser utilizado. Después, dependiendo de la situación, colocar el vehículo en marcha atrás, acelerando gradualmente y simultáneamente al vehículo utilizado para el remolque.

Esta operación **NO** debe ser realizada en cualquier condición de riesgo para los conductores y personas involucradas.



EXTINTOR DE INCENDIO RECOMENDACIONES

El extintor de incendio y el soporte para fijar el extintor pueden ser adquiridos en la **Red de Asistencia RAM**.

La instalación del soporte para fijar el extintor de incendio se prevé para instalarse en la estructura de la carrocería, en la parte delantera debajo del asiento del conductor **A**.

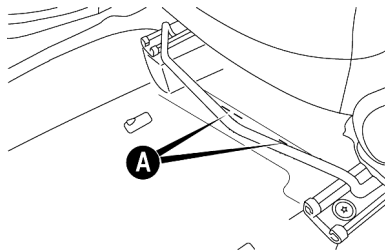

Nota
Se recomienda leer las instrucciones impresas en el equipo.

Observar cuidadosamente el periodo de validez del extintor (la fecha está grabada en el cuerpo del cilindro) y si la aguja del manómetro está dentro del rango normal de funcionamiento.

Nota

Para algunas versiones/mercados, está disponible el soporte para fijación del extintor de incendio.

MANTENIMIENTO Y CUIDADOS CON SU VEHÍCULO

SERVICIOS AGENDADOS	229
MANTENIMIENTO PROGRAMADO	229
COMPARTIMIENTO DEL MOTOR	230
COMPROBACIÓN DE LOS NIVELES	230
Versiones 1.3 8V Firefly Gasolina	231
Versiones 1.4 8V Fire Gasolina	232
ACEITE DEL MOTOR	233
LÍQUIDO DE REFRGERACIÓN DEL MOTOR	235
LÍQUIDO DEL LAVAPARABRISAS	235
LÍQUIDO DE LOS FRENOS	235
FLUIDO PARA LA DIRECCIÓN HIDRÁULICA (si está equipado)	236
DEPÓSITO DE GASOLINA PARA ARRANQUE EN FRÍO (si está equipado)	237
BATERÍA	238
CONSEJOS ÚTILES PARA AUMENTAR LA DURACIÓN DE LA BATERÍA	238
FILTRO DE AIRE	239
Sustitución – Motor 1.3	239
Sustitución – Motor 1.4	240

FILTRO DEL AIRE ACONDICIONADO	241
CENTRALES ELECTRÓNICAS	241
Sustitución de la batería (SLI Convencional) con tubo de drenaje cuando disponible	242
RECARGA DE LA BATERÍA	243
PROCEDIMIENTOS	243
RECARGA	243
SERVICIOS EN LA CONCESIONARIA	244
MANTENIMIENTO PROGRAMADO	244
PLAN DE MANTENIMIENTO PROGRAMADO —	
SUDAMÉRICA Y CENTROAMÉRICA	245
COMPROBACIONES PERIÓDICAS	248
USO SEVERO DEL VEHÍCULO	248
ACEITE DEL MOTOR	249
Control del nivel de aceite del motor	249
Cambio del aceite del motor	249
Elija el tipo de aceite del motor	249
Descarte del aceite usado del motor y de los respectivos filtros	249
FILTRO DE ACEITE DEL MOTOR	249
Cambio del filtro de aceite del motor	249
FILTRO DE AIRE	249
Cambio del filtro de aire	250
FILTRO DE COMBUSTIBLE	250
LUBRICACIÓN DE LAS PARTES MÓVILES DE LA CARROCERÍA	250
SISTEMA DE ESCAPE	250

SISTEMA DE ENFRIAMIENTO	252
Comprobación del líquido de enfriamiento del motor	252
Llenado/descarga/lavado del líquido de enfriamiento del motor	252
Tapa del radiador del sistema de enfriamiento del motor	253
Descarte del líquido de enfriamiento del motor	253
SISTEMA DE FRENADO	253
CAJA DE CAMBIOS MANUAL	254
Frecuencia de los cambios de aceite	254
LEVANTAMIENTO DEL VEHÍCULO	254
PUNTOS DE LEVANTAMIENTO	254
RUEDAS (RINES) Y NEUMÁTICOS	255
INFORMACIONES SOBRE LA SEGURIDAD	255
INFORMACIONES GENERALES	256
RUEDAS Y NEUMÁTICOS	257
CONJUNTO RUEDA Y NEUMÁTICO DE REPUESTO	257
RECOMENDACIONES SOBRE LA ROTACIÓN DE LOS NEUMÁTICOS	259
INACTIVIDAD PROLONGADA DEL VEHÍCULO	260
PRECAUCIONES	260

CARROCERÍA	261
PROTECCIÓN CONTRA FACTORES	
ATMOSFÉRICOS	261
GARANTÍA DE LA PARTE EXTERIOR DEL VEHÍCULO Y	
DE LA PARTE INFERIOR DE LA CARROCERÍA	261
CONSERVACIÓN DE LA CARROCERÍA	261
Pintura	261
Vidrios	263
Faros delanteros	263
Cofre del motor	263
INTERIOR DEL VEHÍCULO	264
GENERALIDADES	264
ALFOMBRAS EN EL PISO DEL VEHÍCULO	264
ASIENTOS Y PARTES DE GÉNERO	265
ASIENTOS DE CUERO (si está equipado)	265
PARTES DE PLÁSTICO Y RECUBIERTAS	265
PARTES REVESTIDAS DE CUERO (si está	
equipado)	265

SERVICIOS AGENDADOS MANTENIMIENTO PROGRAMADO

El servicio de Mantenimiento Programado se realiza por la **Red de Asistencia RAM** en los intervalos preestablecidos.

Cuando el vehículo se usa a menudo para el llevado a remolque, reducir el intervalo entre un mantenimiento programado y otro.

Nota

Los cupones para las operaciones de **Mantenimiento Programado** se prescriben por la montadora. La no realización de esas puede llevar a la retirada de la garantía.

Nota

Se aconseja informar a la **Red de Asistencia RAM** de pequeños problemas que puedan aparecer, sin esperar la fecha del próximo cupón.

ADVERTENCIA

El mantenimiento equivocado del vehículo o la no ejecución de intervenciones y reparaciones (cuando sea necesario) pueden conducir a reparaciones más costosas, daños a otros componentes o impacto negativo en el rendimiento del vehículo.

Examinar inmediatamente cualquier problema en el funcionamiento en la **Red de Asistencia RAM**.

ADVERTENCIA

El vehículo se equipa con líquidos optimizados para proteger sus prestaciones, su duración y prolongar los intervalos de mantenimiento. No utilizar sustancias químicas para lavar estos componentes, ya que podrían dañar el motor, el cambio o el sistema de climatización. Estos daños no están cubiertos por la garantía del vehículo.

(continuación)

ADVERTENCIA *(continuación)*

Si hubiera que realizar un lavado debido a un funcionamiento incorrecto de un componente, utilizar únicamente el líquido específico para dicho procedimiento.

ADVERTENCIA

Conviene llevar el vehículo para mantenimiento en la **Red de Asistencia RAM**. Para las operaciones periódicas y las pequeñas intervenciones realizadas personalmente en el vehículo, se aconseja utilizar equipos adecuados, piezas originales y los líquidos necesarios.

No realizar ninguna operación si usted no tiene la experiencia necesaria.

Las páginas siguientes contienen las normas sobre el mantenimiento necesario tal como han previsto los diseñadores del vehículo.

Además de estas instrucciones de mantenimiento especificadas en el mantenimiento re-

gular programado, puede ser que sea necesario hacer intervenciones o cambios de otros componentes durante el ciclo de vida del vehículo.

COMPARTIMIENTO DEL MOTOR

COMPROBACIÓN DE LOS NIVELES

ADVERTENCIA

No fumar durante las operaciones en el compartimento del motor: puede haber gases y vapores inflamables.

¡Riesgo de incendio!

ADVERTENCIA

Con el motor caliente, trabajar con mucho cuidado dentro del compartimento del motor.

¡Peligro de quemaduras!

ADVERTENCIA

Durante el aprovisionamiento, tener cuidado de no confundir los distintos tipos de líquidos: ¡todos son incompatibles entre sí!

Un aprovisionamiento de líquido inadecuado podría dañar seriamente el vehículo.

Versiones 1.3 8V Firefly Gasolina

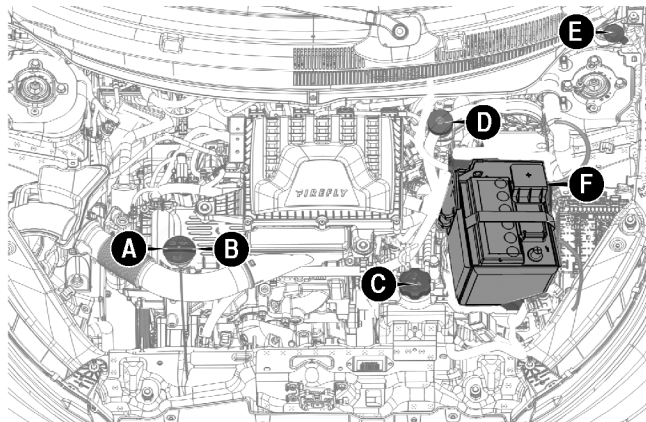

A. Varilla de control del nivel de aceite del motor – B. Tapón/Aprovisionamiento de aceite del motor – C. Líquido de refrigeración del motor – D. Fluido de los frenos – E. Líquido del lavaparabrisas – F. Batería SLI Convencional

Versiones 1.4 8V Fire Gasolina

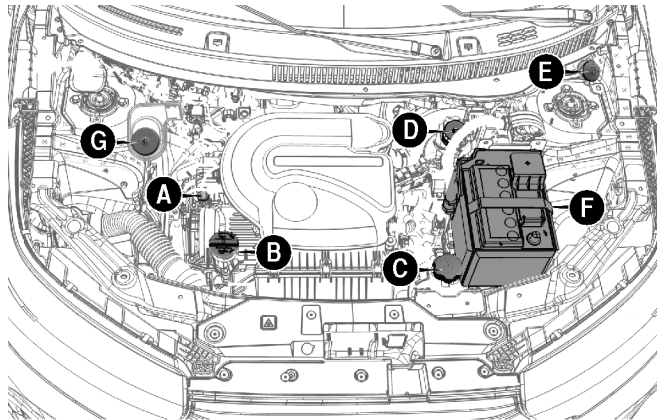

A. Varilla de control del nivel de aceite del motor – B. Tapón/Aprovisionamiento de aceite del motor – C. Líquido de refrigeración del motor – D. Fluido de los frenos – E. Líquido del lavaparabrisas – F. Batería SLI Convencional – G. Fluido de la dirección asistida

ACEITE DEL MOTOR

Nota

Controlar el nivel y sustituir el aceite del motor respetando los plazos indicados en el “Plan de mantenimiento programado”.

Para el motor 1.3, sacar la varilla **A** de control del nivel de aceite del motor, limpiar con un paño que no suelte pelusa y ponerla de vuelta en la boca de llenado **B**. Sacarla una segunda vez y asegurarse de que el nivel de aceite del motor que se muestra en la varilla está entre las marcas **MIN** y **MAX** existentes en la misma varilla. El espacio entre ellas corresponde a aproximadamente 1 litro de aceite.

Se debe realizar el control del nivel de aceite con el vehículo en terreno plano y con el motor todavía caliente (aproximadamente 10 minutos después de haberlo apagado).

Nota

La varilla de control del aceite del motor para el motor 1.3 (imagen a continuación está junto con el tapón de la boca de llenado de aceite del motor **B**).

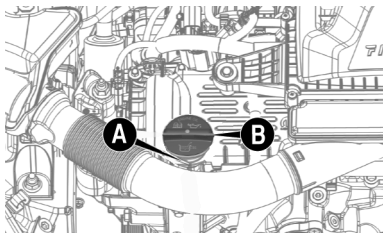

Para el motor 1.4, sacar la varilla **A** de control del nivel de aceite del motor, limpiar con un paño que no suelte pelusa y ponerla de vuelta en la boca de llenado **A**. Sacarla una segunda vez y asegurarse de que el nivel de aceite del motor que se muestra en la varilla está entre las marcas **MIN** y **MAX** existentes en la misma varilla. El espacio entre ellas corresponde a aproximadamente 1 litro de aceite.

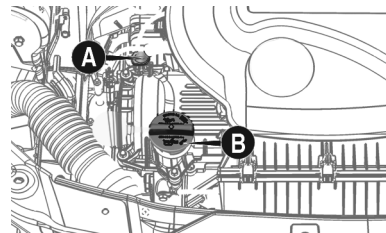

ADVERTENCIA

Solamente el control del nivel de aceite debe ser efectuado con el motor todavía caliente.

Para completar el nivel de aceite el motor debe estar frío.

Si el nivel de aceite está cerca o por debajo de la marca **MIN**, añadir aceite a través de la boquilla de llenado **B** hasta alcanzar la marca **MAX**.

El nivel de aceite nunca debe superar la marca **MAX**. Si eso ocurre, aguardar hasta que el motor se enfríe y quitar el exceso de aceite.

Nota

Después de haber añadido o sustituido el aceite, hacer funcionar el motor durante algunos segundos, apagarlo y sólo después comprobar el nivel.

Debido a la concepción de los motores a combustión interna, para que haya una buena lubricación, parte del aceite lubricante es consumido durante el funcionamiento del motor.

ADVERTENCIA

Al aprovisionar, utilice un bidón para evitar el derramamiento. Si ocurre derramamiento, limpie inmediatamente los componentes afectados.

(continuación)

ADVERTENCIA (continuación)

Después del aprovisionamiento, cerciórese de que la tapa esté correctamente cerrada.

ADVERTENCIA

Con el motor caliente, trabajar con mucho cuidado dentro del compartimiento del motor.

¡Peligro de quemaduras!

ADVERTENCIA

No añadir aceite con características distintas del aceite ya presente en el motor.

Utilizar siempre productos recomendados (ver capítulo "Datos Técnicos").

ADVERTENCIA

El aprovisionamiento de aceite del motor debe ser efectuado con el motor frío, lentamente y con cuidado, evitando el derramamiento sobre los componentes del cofre del motor.

El aceite en contacto con componentes calientes puede provocar daños a las piezas y el surgimiento de humo, incendios o quemaduras, además de contaminar el medio ambiente.

ADVERTENCIA

El aceite usado del motor y el filtro del aceite que ha sido reemplazado contienen sustancias peligrosas para el medio ambiente.

Para cambiar el aceite y los filtros, es recomendable ir a una **Red de Asistencia RAM**.

LÍQUIDO DE REFRGERACIÓN DEL MOTOR

Si el nivel es insuficiente, con el motor frío, quitar la tapa **C** del depósito y verter lentamente el líquido que se describe en el capítulo "Datos técnicos".

ADVERTENCIA

Al cargar el sistema de enfriamiento del motor, utilice un líquido del mismo tipo que hay en el tanque. El líquido no puede mezclarse con cualquier otro tipo de líquido anticongelante.

Si el producto especificado no está disponible, no arrancar el motor y remolcar el vehículo a la **Red de Asistencia RAM**.

ADVERTENCIA

El sistema de refrigeración está presurizado. Si es necesario sustituir el tapón, utilizar otro original. En caso contrario la eficiencia del sistema puede quedar perjudicada.

Con el motor caliente, no quitar el tapón del depósito: peligro de quemaduras.

LÍQUIDO DEL LAVAPARABRISAS

Si el nivel es insuficiente, levantar la tapa **E** del depósito y poner lentamente el líquido que se describe en el capítulo "Datos técnicos".

ADVERTENCIA

No viajar con el depósito del limpiaparabrisas vacío: su acción es fundamental para mejorar la visibilidad.

(continuación)

ADVERTENCIA *(continuación)*

El funcionamiento repetido del sistema sin líquido podría dañar o deteriorar rápidamente algunas partes del sistema.

ADVERTENCIA

Algunos aditivos comerciales del líquido limpiaparabrisas son inflamables.

El compartimiento del motor contiene partes calientes que, al entrar en contacto, podrían provocar un incendio.

LÍQUIDO DE LOS FRENOS

Asegurarse de que el líquido está en el nivel máximo.

Si el nivel del líquido en el tanque es bajo, aflojar la tapa **D** del depósito y poner lentamente el líquido que se describe en el capítulo "Datos técnicos".

ADVERTENCIA

Evitar que el líquido de frenos, altamente corrosivo, entre en contacto con las partes pintadas.

Si esto sucediera, lavar inmediatamente con agua.

ADVERTENCIA

El líquido de los frenos es venenoso y altamente corrosivo. En caso de contacto accidental, lavar las partes afectadas inmediatamente con jabón neutro y enjuagar agua abundante.

En caso de ingestión, buscar un médico inmediatamente.

ADVERTENCIA

El símbolo , presente en el depósito identifica los fluidos de frenos de tipo sintético, diferenciándolos de los de tipo mineral.

Utilizar fluidos de tipo mineral daña irreversiblemente las juntas especiales de goma del sistema de frenos.

FLUIDO PARA LA DIRECCIÓN HIDRÁULICA (si está equipado)

Para algunas versiones, comprobar el nivel del aceite, con el vehículo en terreno plano y motor frío, está entre las referencias **MIN** e **MAX** marcadas en la parte externa del depósito **H**.

Con el aceite caliente, el nivel también puede superar la referencia **MAX**.

Si es necesario añadir aceite, cerciorarse de que tenga las mismas características del aceite ya presente en el sistema.

FCA Fiat Chrysler Automobiles orienta la utilización exclusiva del aceite **TUTELA GI/A**, que mantendrá las mismas características del aceite ya existente en el sistema y conservará la garantía de los componentes.

Si el nivel del fluido en el depósito está inferior al nivel prescrito, añadir el aceite **TUTELA GI/A**, procediendo del siguiente modo:

- Efectuar el arranque del motor, dejarlo en ralentí y aguardar hasta que el nivel de fluido en el depósito esté estabilizado.
- Con el motor en funcionamiento, girar completamente el volante hacia la izquierda y hacia la derecha.
- Quitar la tapa.
- Llenar solamente hasta la marca de referencia **MAX** del depósito.

Nota

Para esta esta operación se recomienda dirigirse a la Red de Asistencia RAM.

ADVERTENCIA

Evite que el fluido para la dirección hidráulica se ponga en contacto con las partes calientes del motor.

El fluido se inflama fácilmente y podría provocar un incendio..

ADVERTENCIA

No mantenga el volante completamente girado hasta el final de su recorrido.

Esto provoca un inútil aumento de la presión del sistema.

Verificar periódicamente el estado y la tensión de la correa de la bomba de la dirección hidráulica (si está equipado).

DEPÓSITO DE GASOLINA PARA ARRANQUE EN FRÍO (si está equipado)

El depósito de gasolina para arranque en frío **G** tiene capacidad de 0,45 litros.

Nota

El aprovisionamiento debe ser realizado con cuidado, evitando derrame de gasolina. Si eso ocurre, cerrar el depósito con la tapa G y echar agua, a fin de quitar el exceso de combustible.

ADVERTENCIA

El uso infrecuente de 100% del etanol puede causar el envejecimiento de la gasolina en el tanque de arranque en frío por falta de consumo.

Para minimizar el riesgo de que pase eso, se recomienda el suministro del tanque del arranque en frío preferentemente con gasolina de alto octanaje - Ron 95 o Aki

(continuación)

ADVERTENCIA (continuación)

91, por ejemplo, la gasolina Podium de Petrobras y la V-Power Racing de Shell, entre otras con las mismas características. Ver cuales las opciones que la estación de servicio de su elección ofrece. En ausencia de esas que se nombraron, use gasolina con aditivos, que mantiene sus propiedades durante más tiempo que la gasolina del tipo **C** común.

Nota

Anti-knock index (Aki) es bastante similar a la denominación Ron. Aki 91 corresponde a aproximadamente Ron 95.

Nota

Sustituir la gasolina del depósito de arranque en frío cada 3 meses si no se consume todo el combustible.

Para sustituir el combustible, dirigirse a la **Red de Asistencia RAM**.

El depósito de arranque en frío debe ser
aprovisionado siempre que el testigo ABASTECER
PARTIDA
A FRÍO en el
tableo indique nivel insuficiente de gasolina.

El aprovisionamiento debe ser realizado con
el motor apagado.

BATERÍA

ADVERTENCIA

El líquido presente en la batería es vene-
noso y corrosivo. Evitar el contacto con la
piel o los ojos.

No acercarse a la batería con llamas libres
o posibles fuentes de chispas: ¡Riesgo de
incendio!

ADVERTENCIA

Si el vehículo quedar detenido durante un
periodo período prolongado en condicio-
nes de frío intenso, quitar la batería del ve-
hículo y transportarla a un lugar caliente.

Hay riesgo de congelamiento.

ADVERTENCIA

Cuando se tenga que trabajar en la batería
o cerca de ella, protegerse siempre los
ojos.

Utilizar anteojos especiales para realizar la
operación.

ADVERTENCIA

Las baterías contienen sustancias muy pe-
ligrosas para el medio ambiente.

Para reemplazar la batería, recomendamos
que usted vaya a la **Red de Asistencia
RAM**, que está preparada para desecharla
de manera a respetar la naturaleza y las
disposiciones legales.

No es necesario abastecer los electrolitos de
la batería con agua destilada.

Sin embargo, se necesita que la **Red de
Asistencia RAM** haga un control periódico
para comprobar su eficiencia.

CONSEJOS ÚTILES PARA AUMENTAR LA DURACIÓN DE LA BATERÍA

Para evitar que la batería se descargue rápi-
damente y para para preservar la funcionali-
dad en el tiempo, seguir rigurosamente las si-
guientes indicaciones:

- Al estacionar el vehículo, asegurarse de
que las puertas y el capó estén bien cerra-

dos para evitar que los plafones dentro del habitáculo queden encendidos.

- Apagar las luces internas: de cualquier modo, el vehículo está equipado con un sistema de desactivación automática de las luces internas.
- Con el motor apagado, no dejar los dispositivos encendidos durante mucho tiempo (por ejemplo, la radio, las luces de emergencia, etc.).
- Antes de cualquier intervención en el sistema eléctrico, quitar el cable del polo negativo de la batería.

Si después de comprar el vehículo desea montar algún accesorio (alarma electrónica, etc.) dirigirse a un taller de la **Red de Asistencia RAM**, que evaluará la absorción eléctrica total.

ADVERTENCIA

El montaje incorrecto de los accesorios eléctricos y electrónicos puede resultar en graves daños al vehículo.

Para hacer cualquier intervención en el vehículo, buscar siempre el personal especializado de la Red de Asistencia.

Nota

Después de una desactivación de la batería, la dirección necesita de una inicialización que se indica por el encendido del testigo  en el cuadro de instrumentos. Para ejecutar este procedimiento, girar el volante de una extremidad a la otra o simplemente proseguir en dirección rectilínea por cien metros

Nota

Si se mantiene la batería por un período largo en estado de carga inferior al 50% se daña por sulfatación, y puede crear dificultades en el arranque. Además de eso, podría ocurrir congelamiento (puede ocurrir

a -10°C). En caso de parada prolongada, consultar el apartado "Inactividad prolongada del vehículo", en este capítulo.

FILTRO DE AIRE

Sustitución – Motor 1.3

Quitar los tornillos **B** que fijan la tapa del motor.

Empujar la tapa **A** hacia atrás para soltarla de los seguros **C**.

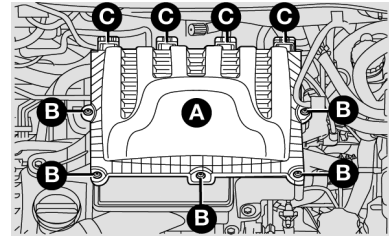

Sustituir el elemento filtrante **D** por un repuesto original, garantizando el ajuste correcto en todo el contorno de los bordes

del elemento filtrante en los bordes de la tapa del filtro.

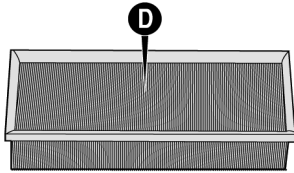

Recolocar la tapa **A**, cerciorándose de su correcta fijación.

Sustitución — Motor 1.4

Quitar la tubería e goma de la caja del filtro de aire **A** según la indicación de la flecha.

Soltar los seguros **B** y quitar la tapa **C**, empujándola hacia abajo.

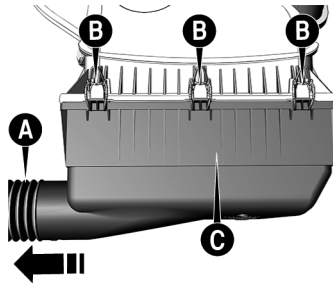

Sustituir el elemento filtrante **D** por un repuesto original, garantizando el ajuste correcto en todo el contorno de los bordes del elemento filtrante en los bordes de la tapa del filtro.

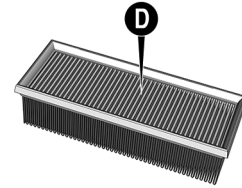

El filtro de aire deberá ser inspeccionado periódicamente y, si se encuentra muy sucio, deberá ser sustituido antes del plazo especificado en el Plan de Mantenimiento Programado.

Nota

Un filtro de aire muy sucio contribuye a aumentar el consumo de combustible del vehículo.

ADVERTENCIA

Utilizando el vehículo en carreteras polvorientas, arenosas o con fango, se debe comprobar/ sustituir el elemento del filtro de aire en la mitad de los plazos indicados en el Plano de mantenimiento programado.

Observar siempre las recomendaciones de este manual.

FILTRO DEL AIRE ACONDICIONADO

Vehículos con sistema de calefacción poseen filtro de aire específico, destinado a absorber las partículas de polvo que normalmente entran junto con el flujo de aire externo. Este filtro, si está sucio, puede ser responsable por una eventual disminución de la eficiencia del sistema de aire acondicionado, razón por la que se recomienda su inspección periódica y eventual sustitución.

Si se utiliza el vehículo sobre todo en locales con alta concentración de polvo, contaminación atmosférica o regiones costeras, se debe

sustituir con más frecuencia el elemento filtrante.

Se recomienda que tanto el trabajo de inspección como el de sustitución de los elementos filtrantes se realicen en la **Red de Asistencia RAM**.

CENTRALES ELECTRÓNICAS

Utilizando normalmente el vehículo, no es necesario tener precauciones especiales.

En caso de intervenciones en el sistema eléctrico o de arranque de emergencia, es necesario, sin embargo, seguir cuidadosamente las instrucciones a continuación:

- Nunca desconecte la batería del sistema eléctrico con el motor en movimiento.
- Desconecte la batería del sistema eléctrico en caso de recarga.
- En caso de emergencia, nunca efectúe el arranque con un cargador de batería. Utilice una batería auxiliar.
- Tenga cuidado especial con la conexión entre batería y sistema eléctrico, compro-

bando tanto la exacta polaridad como la eficiencia de la misma conexión. Cuando se reconecta la batería, la central del sistema de inyección/encendido debe readaptar los propios parámetros internos; por lo tanto, en los primeros kilómetros de uso, el vehículo puede presentar un comportamiento ligeramente distinto del anterior.

- No conecte o desconecte los terminales de las centrales electrónicas cuando la llave de arranque esté en la posición **MAR**.
- No compruebe polaridades eléctricas con chispas.
- Desconectar las centrales electrónicas en caso de soldaduras eléctricas en la carrocería. Quitarlas en caso de temperaturas superiores a 80°C (trabajos especiales en la carrocería, etc.).

ADVERTENCIA

La instalación de accesorios electrónicos (autorradio, alarma, etc.) excepto los originales de fábrica no debe, bajo ningún concepto, alterar los cableados eléctricos de los sistemas de inyección y encendido..

Observar siempre las recomendaciones de este manual.

ADVERTENCIA

La instalación de accesorios electrónicos (autorradio, alarma, etc.) excepto los originales de fábrica no debe, bajo ningún concepto, alterar los cableados eléctricos de los sistemas de inyección y encendido..

Observar siempre las recomendaciones de este manual.

Sustitución de la batería (SLI Convencional) con tubo de drenaje cuando disponible

Para la sustitución de la batería, proceder como sigue:

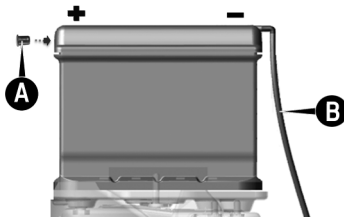

- Apagar el vehículo.
- Desconectar primeramente el cable negativo (-) y luego desconectar el cable positivo (+), utilizando las herramientas adecuadas (no provistas).
- Quitar el tapón **A** del agujero de salida de los gases de la batería.
- Quitar el tubo de escape de gases **B** de la batería (si está equipado).

- Sustituir la batería usada por otra con las mismas características. Usar solamente baterías que hayan sido aprobadas para su vehículo por el fabricante; en caso contrario, el sistema o funciones del vehículo pueden quedar inoperantes y dañar el vehículo.
 - Conectar primeramente el cable positivo (+) y luego conectar el cable negativo (-).
 - Posicionar el tapón **A** firmemente al lado del polo positivo de la nueva batería.
 - comprobar si el tubo de escape de gases **B** está totalmente sin obstrucciones, libre de residuos.
- Volver a colocarlo firmemente al lado del polo negativo de la nueva batería.
- Cerciorarse de que una extremidad del tubo de escape de gases esté fijada en la batería y la otra diseccionada para la protección del cárter (protección de acero).
- Pasar el tubo de escape de gases a través de la presilla **C**, al lado de la bandeja

de la batería, para evitar que se doble y provoque averías.



- Para el procedimiento de sustitución, se recomienda dirigirse a la **Red de Asistencia RAM**.

RECARGA DE LA BATERÍA PROCEDIMIENTOS

Nota

La descripción del procedimiento de recarga de la batería es sólo para fines informativos. Para esa operación, irse a la Red de Asistencia RAM.

Nota

Antes de cortar la corriente eléctrica de la batería, esperar al menos un minuto a partir de que la llave de encendido se ponga en STOP y desde el cierre de la puerta en el lado del conductor. Cuando la corriente eléctrica de la batería se vuelva a establecer, asegurarse de que la llave de encendido está en STOP y que la puerta del lado del conductor está cerrada.

Nota

Es esencial que los cables del sistema eléctrico, se conecten correctamente otra vez a la batería, es decir, el cable positivo (+) al terminal positivo y el cable negativo (-) al terminal negativo. Terminales de la batería están marcados con los símbolos de terminal positivo (+) y terminal negativo (-) y están indicadas en la tapa de la batería. Los terminales de los cables deben estar también libres de corrosión y bien fijados a los terminales. Si se una carga rápida en la batería del vehículo, antes de conectar el cargador de baterías, desconectar ambos cables de la batería del vehículo. No hacer

una carga rápida de la batería para conseguir la tensión de arranque.

RECARGA

Para hacer una recarga, proceder como se indica:

- Desconectar el terminal del polo negativo de la batería.
- Conectar los polos de la batería a los cables del aparato para recarga, respetando las polaridades.
- Encender el aparato para recarga.
- Después de la recarga, apagar el dispositivo antes de desconectar la batería.
- Conectar el terminal al polo negativo de la batería.

SERVICIOS EN LA CONCESIONARIA

MANTENIMIENTO PROGRAMADO

El mantenimiento adecuado es crucial para asegurar por largo tiempo las condiciones ideales de su vehículo.

Así, RAM ha definido una serie de controles e intervenciones para el mantenimiento que se debe hacer en intervalos preestablecidos.

Antes de cualquier acción, (comprobación periódica del nivel de los fluidos, presión de los neumáticos, etc. por ejemplo) es siempre necesario, sin embargo, leer las instrucciones que se describen en el Plan de Mantenimiento Programado.

El servicio de Mantenimiento Programado se realiza por la **Red de Asistencia RAM**, en los intervalos preestablecidos.

Cuando el vehículo se usa a menudo para el llevado a remolque, reducir el intervalo entre un mantenimiento programado y otro.

Nota

Las revisiones del Plan de Mantenimiento Programado las prescribe el Fabricante. Si no las realiza puede perder los derechos de la garantía.

Nota

Se aconseja informar a la Red de Asistencia RAM de pequeños problemas que puedan aparecer, sin esperar la fecha del próximo cupón.

Las revisiones deben realizarse por **kilómetros o por tiempo**, es decir, cada 10.000 km o cada 12 meses, **prevaleciendo lo que ocurra primero.**

La tolerancia permitida para la ejecución de las revisiones será de 1.000 km para menos o para más caso ocurra por kilometraje, o 30 días para menos o para más caso ocurra por tiempo.

Ejemplos:

- **1ª revisión:** en caso de que ocurra por kilometraje, deberá realizarse entre 9.000

y 11.000 km. Pero si ocurre por tiempo, deberá realizarse entre 11 y 13 meses.

- **2ª revisión y revisiones subsiguientes:** en caso de que ocurra por kilometraje, deberá realizarse entre 9.000 y 11.000 km **después de la última revisión realizada.** Pero si ocurre por tiempo, deberá realizarse entre 11 y 13 meses **después de la última revisión realizada.**

PLAN DE MANTENIMIENTO PROGRAMADO – SUDAMÉRICA Y CENTROAMÉRICA

REVISIONES (***) Cada 10.000 km o cada 12 MESES, prevaleciendo lo que ocurra primero(después de la última revisión realizada)	1ª	2ª	3ª	4ª	5ª	6ª	7ª	8ª	9ª	10ª	11ª	12ª	13ª	14ª	15ª	16ª	17ª	18ª
Sustitución del aceite del motor y filtro de aceite del motor. (*)	+	+	+	+	+	+	+	+	+	+	+	+	+	+	+	+	+	+
Sustitución del elemento del filtro de aspiración de aire del motor. (*)	+	+	+	+	+	+	+	+	+	+	+	+	+	+	+	+	+	+
Verificación de los niveles de los líquidos/fluidos de todos los sistemas: refrigeración del motor, frenos, embrague lavador de los vidrios, etc.	+	+	+	+	+	+	+	+	+	+	+	+	+	+	+	+	+	+
Verificación de las pastillas de freno de las ruedas delanteras. Obs.: si el espesor útil de las pastillas está inferior a 5 mm se debe sustituirlas. (*)	+	+	+	+	+	+	+	+	+	+	+	+	+	+	+	+	+	+
Verificación de las tuberías de escape, de alimentación de combustible, de los frenos. Componentes de goma de la parte inferior del vehículo, capuchones, guarniciones, mangueras y neumáticos.	+	+	+	+	+	+	+	+	+	+	+	+	+	+	+	+	+	+
Verificación del surtidor y escobillas del limpiaparabrisas y limpiacuneta, cinturones de seguridad, mandos eléctricos de los levantavidrios de las puertas, sistema de apertura/cierre de las puertas. Verificación del sistema eléctrico/electrónico (radio, alarma, etc.), batería e iluminación interna y externa y señalización. Cuadro de instrumentos e indicadores.	+	+	+	+	+	+	+	+	+	+	+	+	+	+	+	+	+	+
Verificación del filtro del aire acondicionado (*)	+	+	+	+	+	+	+	+	+	+	+	+	+	+	+	+	+	+
Verificación y, si es necesario, regulación del freno de estacionamiento.	+	+	+	+	+	+	+	+	+	+	+	+	+	+	+	+	+	+
Sustitución del filtro de combustible. (*)		+		+		+		+		+		+		+		+		+

REVISIONES (***) Cada 10.000 km o cada 12 MESES, prevaleciendo lo que ocurra primero(después de la última revisión realizada)	1ª	2ª	3ª	4ª	5ª	6ª	7ª	8ª	9ª	10ª	11ª	12ª	13ª	14ª	15ª	16ª	17ª	18ª
Verificación de las correas de los órganos auxiliares del motor. (**)		+		+				+		+				+		+		
Verificación de los cables de las bujías de encendido (motor Fire)			+			+			+			+			+			+
Verificación de la holgura de válvulas (motor Fire).			+			+			+			+			+			+
Verificación del sistema de inyección/encendido del motor. Utilizar el equipamiento de diagnóstico.			+			+			+			+			+			+
Sustitución de las bujías de encendido del motor.	a cada 30.000 km (independiente do tempo)																	
Verificación del sistema de ventilación del cárter del motor "Blow-by".				+				+				+				+		
Sustitución del fluido de los frenos (si está disponible, se debe sustituir también el fluido del sistema de accionamiento hidráulico del embrague).	cada 24 meses o cada 40.000 km (lo que ocurra primero)																	
Verificación del nivel del aceite de la caja de cambios mecánica.				+				+								+		
Verificación visual de la correa dentada de mando de la distribución del motor Fire (**)				+						+						+		
Verificación del nivel de emisiones de los gases de escape.					+					+					+			
Verificación del sistema evaporativo del depósito de combustible. (*)					+					+					+			

REVISIONES (***) Cada 10.000 km o cada 12 MESES, prevaleciendo lo que ocurra primero(después de la última revisión realizada)	1ª	2ª	3ª	4ª	5ª	6ª	7ª	8ª	9ª	10ª	11ª	12ª	13ª	14ª	15ª	16ª	17ª	18ª
Verificación y, si es necesario, sustitución de las zapatas de freno de las ruedas traseras. (*) Obs .: en caso de exceso de impurezas provenientes de terrenos no pavimentados, buscar la Red Asistencial RAM para limpieza y regulación del freno de servicio y de estacionamiento.				+				+				+				+		
Sustitución de las correas de los órganos auxiliares del motor. (*)	cada 48 meses o cada 60.000 km (lo que ocurra primero)																	
Sustitución de la correa dentada de mando de la distribución del motor Fire (*)	cada 48 meses o cada 60.000 km (lo que ocurra primero)																	
Sustitución del aceite de la caja de cambios mecánica.												+						
Sustitución del líquido del sistema de refrigeración del motor.	cada 10 años o cada 240.000 km (lo que ocurra primero)																	
(*) Ítems que se deben sustituir/ verificar en la mitad de los periodos indicados, para vehículos utilizados predominantemente en carreteras polvorrientas, arenosas, con fango o en condiciones severas de uso (remolque, taxi, entregas urbanas, etc.) o en caso de prolongada inactividad.																		
(**) Para la utilización del predominantemente en carreteras polvorrientas, arenosas o con fango, efectuar un control del estado de la correa (dentada de mando de la distribución y de los órganos auxiliares) y del rodamiento del tensor cada 10.000 km o 12 meses (lo que ocurra primero) y, si es necesario, efectuar sus sustitución.																		
(***) LA TOLERANCIA PERMITIDA PARA LA EJECUCIÓN DE LAS REVISIONES ES:																		
<ul style="list-style-type: none"> • DE 30 DÍAS (PARA MÁS O PARA MENOS) SI OCURRE POR TIEMPO • DE 1.000 km (PARA MÁS O PARA MENOS) SI OCURRE POR KILOMETRAJE 																		

COMPROBACIONES PERIÓDICAS

Cada 1.000 km o antes de viajes largos, hacer el control y eventualmente restablecer:

- El nivel del líquido de enfriamiento del motor.
- El nivel del líquido de los frenos.
- El nivel del líquido del lavaparabrisas.
- La presión y la condición de los neumáticos.
- El funcionamiento del sistema de iluminación (faros, indicadores de dirección, luces de emergencia, etc.).
- Funcionamiento del sistema del limpiador/lavador del parabrisas y posición/desgaste de las escobillas.

Cada **3.000** km, comprobar y, si es necesario, restablecer el nivel de aceite del motor.

Después de la última revisión en el Plan de Mantenimiento Programado (180.000 km), considere la misma frecuencia para sustitución y verificación de cada ítem.

USO SEVERO DEL VEHÍCULO

Si el vehículo se utiliza predominante en una de las siguientes condiciones:

- Llevar a remolque.
- Caminos polvorientos.
- Recorridos cortos (menos de 7-8 km) y repetidos.
- Motor que gira a menudo en marcha lenta o en largos recorridos en baja velocidad o en caso de tiempo largo de inactividad.

Las siguientes comprobaciones se deben llevar a cabo con más frecuencia que la que indica el Plan de Mantenimiento Programado:

- Control del estado y del desgaste de las pastillas de los frenos delanteros.
- Control del estado y del desgaste de los frenos traseros a tambor.
- Control de la limpieza de las cerraduras del capó del motor y de las puertas, limpieza y lubricación de las palancas.
- Control visual de las condiciones: del motor, caja de cambios, transmisión,

partes rígidas y flexibles de las tuberías (escape/suministro de combustible/frenos) y de los elementos de goma (cofias/manguitos/casquillos, etc.).

- Control del estado de la carga y nivel del líquido de la batería (electrolito).
- Control visual de las condiciones de las correas de control de los accesorios.
- Control y eventual cambio del aceite del motor y del filtro de aceite.
- Control y eventual cambio del filtro del aire acondicionado.
- Control y eventual cambio del filtro de aire.
- Inspección del freno trasero a tambor. Control del estado de limpieza y lubricación de los apoyos de las zapatas.

ACEITE DEL MOTOR

Control del nivel de aceite del motor

ADVERTENCIA

Una cantidad excesiva o insuficiente de aceite en el interior del bloque es extremadamente dañina para el motor.

Tener atención para que el aceite mantenga siempre un nivel adecuado.

Para asegurar la buena lubricación del motor, es imprescindible el aceite manténgase en el nivel prescrito (véase el párrafo "Compartimiento del motor" en este capítulo).

Comprobar el nivel del aceite en intervalos regulares, en cada suministro de combustible, por ejemplo.

Garantizar que el nivel de aceite que se muestra en la varilla de control esté siempre entre los límites mínimo y máximo.

Cambio del aceite del motor

Consultar el "Plan de mantenimiento programado" para saber los intervalos de mantenimiento correctos.

Elija el tipo de aceite del motor

Para asegurar un rendimiento óptimo y la máxima protección en cualquier condición de funcionamiento, se recomienda utilizar solamente aceites de motor certificados ACEA (ver el párrafo "Fluidos y lubricantes originales" en el capítulo "Datos técnicos").

Descarte del aceite usado del motor y de los respectivos filtros

Para descarte del aceite del motor y de los respectivos filtros, buscar el órgano competente para conocer las normas locales.

Nota

Aceite usado y filtros que se desechan de manera incorrecta pueden causar graves daños al medio ambiente.

FILTRO DE ACEITE DEL MOTOR

Cambio del filtro de aceite del motor

El filtro de aceite del motor debe cambiarse cada vez que se cambia el aceite del motor.

Seguir los intervalos de mantenimiento que se prevén en el "Plan de mantenimiento programado" y de acuerdo con el tipo de uso del vehículo.

Para el cambio, utilizar una pieza genuina y diseñada específicamente para este vehículo.

FILTRO DE AIRE

ADVERTENCIA

El sistema de aspiración del aire (filtro de aire, tubos de goma, etc.) puede llevar a cabo una función de protección en caso de retornos de llama del motor. NO DESMONTAR este sistema salvo para poder realizar intervenciones de reparación o mantenimiento.

(continuación)

ADVERTENCIA (continuación)

Antes de poner en marcha el motor, asegúrese que el sistema no esté desmontado. El incumplimiento de esta precaución puede ocasionar lesiones graves.

Cambio del filtro de aire

Para el cambio, utilizar una pieza **original** y diseñada específicamente para este vehículo.

Seguir los intervalos de mantenimiento que se prevén en el "Plan de mantenimiento programado" y de acuerdo con el tipo de uso del vehículo.

FILTRO DE COMBUSTIBLE

Para el cambio, utilizar una pieza **original** y diseñada específicamente para este vehículo.

Seguir los intervalos de mantenimiento que se prevén en el "Plan de mantenimiento programado" y de acuerdo con el tipo de uso del vehículo.

LUBRICACIÓN DE LAS PARTES MÓVILES DE LA CARROCERÍA

Asegurarse de que las cerraduras y los puntos de articulación de la carrocería, incluyendo elementos como guías de los asientos, bisagras de las puertas (y los respectivos rollos), puertas y capó del motor se lubriquen periódicamente con grasa de base de litio para que su funcionamiento sea correcto y silencioso y para protegerlas contra la oxidación y desgaste.

Limpiar las piezas para eliminar cualquier rastro de polvo y suciedad. Después de la lubricación, quitar el exceso de aceite o grasa. Para asegurar el correcto funcionamiento del capó del motor, prestar especial atención también a sus dispositivos de cierre. Durante las operaciones en el capó del motor (con el motor frío), no olvidarse de controlar, limpiar y lubricar sus dispositivos de cierre, de seguridad.

Lubricar los tambores de las cerraduras exteriores dos veces al año. Aplicar una pequeña

cantidad de lubricante de alta calidad directamente en tambor de la cerradura.

Si es necesario, buscar a la **Red de Asistencia RAM**.

SISTEMA DE ESCAPE

ADVERTENCIA

Las emisiones del escape son muy peligrosas y pueden resultar mortales.

De hecho, contienen monóxido de carbono, un gas incoloro e inodoro que, si se inhala, puede ocasionar desmayos o envenenamientos.

ADVERTENCIA

El sistema de escape puede llegar a elevadas temperaturas y puede provocar un incendio si el vehículo se estaciona sobre material inflamable. Así, hierba o hojas secas, en general, pueden incendiarse si en-

(continuación)

ADVERTENCIA (continuación)

tran en contacto con el sistema de escape del vehículo.

Evitar estacionar su vehículo o utilizarlo donde el sistema de escape pueda entrar en contacto con materiales inflamables.

ADVERTENCIA

Los vehículos equipados con convertidor catalítico deben abastecerse únicamente con gasolina sin plomo. Una gasolina que contiene plomo puede dañar irreparablemente el catalizador y causar daños en la función de reducción de las emisiones contaminantes, comprometer el funcionamiento del motor, y dañarlo de manera irreparable.

Si el motor no funciona correctamente, particularmente en el caso de ignición irregular o de una caída en el rendimiento, dirigirse a la **Red de Asistencia RAM** inme-

(continuación)

ADVERTENCIA (continuación)

diatamente. El funcionamiento prolongado del motor de manera irregular puede causar el sobrecalentamiento del catalizador y, en consecuencia, un posible daño en el propio motor y en el vehículo.

El mantenimiento adecuado del sistema de escape es la mejor protección contra infiltración de monóxido de carbono en el habitáculo.

Si se ha detectado algún ruido anómalo en el escape, o la presencia de humo en el interior del habitáculo, o si la parte inferior de la carrocería o la parte trasera del vehículo ha sido dañada, mandar que se compruebe todo el sistema de escape y las áreas cercanas a la carrocería en la **Red de Asistencia RAM** para identificar los componentes que puedan estar rotos, dañados, deteriorados o que se hayan desplazado de su correcta posición de montaje.

Fallas en las soldaduras o conexiones sueltas puede permitir la infiltración de gases de escape en el interior del habitáculo.

Mandar que se compruebe el sistema de escape siempre que el vehículo se iza. Cambiar los componentes necesarios (para estas intervenciones, buscar a la **Red de Asistencia RAM**).

En condiciones normales de funcionamiento, el convertidor catalítico no requiere mantenimiento: sin embargo, para garantizar su buen funcionamiento y evitar que sufra daños, es muy importante que el motor funcione bien.

A fin de reducir al mínimo el riesgo de daños al convertidor catalítico, hacer lo siguiente:

- No apagar el motor o desconectar la llave de encendido con una marcha engranada y el vehículo en movimiento.
- No intentar encender el motor con maniobras de inercia.
- No insistir en usar el vehículo si régimen de marcha lenta es muy irregular o si

las condiciones de funcionamiento son visiblemente irregulares.

SISTEMA DE ENFRIAMIENTO

La salida del líquido de enfriamiento del motor o del vapor del sistema de enfriamiento puede causar graves quemaduras.

Si se nota que sale líquido o vapor desde el cofre del motor, no abrir el capó hasta que el radiador se haya enfriado.

Nota

No intentar quitar la tapa del radiador o del tanque de expansión cuando estuvieren calientes. ¡RIESGO DE QUEMADURAS!

Comprobación del líquido de enfriamiento del motor

El nivel del líquido se debe comprobar con el motor frío y no debe estar abajo de la marca MIN en el depósito. Si el nivel es insuficiente, poner lentamente, a través de la boca de llenado del depósito, una mezcla con 50% de Coolant up (rojo) y 50% de agua pura

(consultar el apartado "Fluidos y lubricantes originales" en el capítulo "Datos técnicos".

Si hay suciedad en el interior del tanque del líquido de enfriamiento del motor, vaciarlo, lavarlo y llenarlo: es necesario irse a la **Red de Asistencia RAM**.

Revisar la delantera del condensador/radiador para comprobar si hay rastros de insectos, hojas y otros detritos en él. Si está sucio, rociar agua para limpiarlo.

Comprobar las mangueras del sistema de enfriamiento del motor para asegurarse de que la goma no esté dañada y no hay grietas, laceraciones, cortes y bloqueos en las tuberías en el lado del tanque de expansión y del radiador. Si se sospecha de la presencia de fugas en el sistema (cuando se necesita hacer suministros frecuentes, por ejemplo), llevar el auto hasta la **Red de Asistencia RAM** para que se compruebe su estanqueidad.

Con el motor apagado y a la temperatura normal de funcionamiento, comprobar el sellado del radiador del sistema de enfriamiento.

Nota

NO quitar la tapa del depósito de expansión si el líquido está hirviendo: ¡RIESGO DE QUEMADURAS!

Nota

Antes de intentar sacar la tapa del tanque del líquido de enfriamiento del motor, aguardar que el sistema se enfríe.

Llenado/descarga/lavado del líquido de enfriamiento del motor

Si el líquido de enfriamiento del motor está sucio, llevar el vehículo hasta la **Red Asistencial RAM** para las operaciones de limpieza y lavado..

Consultar el "Plan de mantenimiento programado" para saber los intervalos de mantenimiento correctos.

Nota

Para el llenado, utilizar un líquido con las mismas características que se indican en "Fluidos y lubricantes originales" (ver el capítulo "Datos técnicos").

Tapa del radiador del sistema de enfriamiento del motor

La tapa debe quedar bien cerrada para evitar fugas de líquido de enfriamiento del motor.

Revisar periódicamente la tapa y limpiarla, quitando eventuales materias extrañas de su superficie exterior.

Nota

Nunca agregar líquido de enfriamiento cuando el motor está caliente o sobrecalentado.

Nota

No aflojar o remover la tapa para intentar enfriar el motor sobrecalentado. De hecho, el calor causa un notable aumento de la presión en el sistema de enfriamiento.

Nota

Para evitar daños en el motor, utilizar en el radiador sólo la tapa prevista para el vehículo.

Descarte del líquido de enfriamiento del motor

El descarte del líquido de enfriamiento del motor está sujeto a regulaciones legales: buscar el órgano competente para conocer la norma local.

Nota

Para evitar que los niños o animales ingieran el líquido no almacenarlo en contenedores abiertos y no desecharlo en el suelo. En caso de ingestión, contactarse con un médico inmediatamente. Eliminar inmediatamente cualquier rastro del líquido que haya quedado en el local.

Nota

Cuando, después de un corto recorrido se para el auto y se observa que sale vapor de la parte delantera del capó del motor. Eso es absolutamente normal y se debe a una presencia de agua de lluvia, nieve o fuerte humedad en la superficie del radiador.

Nota

Cuando el motor y el sistema estén fríos, no agregar líquido de enfriamiento más allá del nivel máximo indicado en el tanque en el motor.

SISTEMA DE FRENADO

Para asegurar la eficacia del sistema de frenado, comprobar periódicamente los componentes: para esta operación, irse a la **Red de Asistencia RAM**.

Consultar el "Plan de mantenimiento programado" para saber los intervalos de mantenimiento correctos.

Nota

Manejar con el pie en el pedal del freno puede ir en detrimento de la eficacia, aumentando el riesgo de accidentes. Durante la marcha, no dejar jamás el pie en el pedal del freno y no frenar sin necesidad para evitar el sobrecalentamiento de los frenos: el desgaste excesivo de las pastillas puede dañar el sistema de frenado.

Nota

Para el llenado, utilizar un líquido con las mismas características que se indican en "Fluidos y lubricantes originales" (ver el capítulo "Datos técnicos").

Nota

Para eso, utilizar sólo líquidos de frenos nuevos o que estén en un envase perfectamente hermético. Un líquido de frenos que esté en un envase abierto absorbe la humedad: eso puede llevar a una ebullición del líquido durante frenados bruscos y prolongados, provocando una falla inesperada en los frenos y lo que puede resultar en accidentes.

Nota

Mantener la tapa del tanque del líquido de frenos (en el motor) siempre bien cerrada.

Nota

Si hay una cantidad excesiva de líquido de frenos dentro del tanque, eso puede causar una fuga para las partes calientes del motor, con riesgo de incendio. El líquido

de los frenos puede dañar también las superficies pintadas y las partes de plástico: por lo tanto prestar mucha atención.

Evitar el contacto del líquido de los frenos líquidos a base de petróleo. Los revestimientos de sellado pueden dañarse y dejar ineficiente a los frenos.

CAJA DE CAMBIOS MANUAL

Para el llenado de la caja de cambios, utilizar solamente un aceite con las mismas características que se indican en "Fluidos y lubricantes originales" (ver el capítulo "Datos técnicos").

Frecuencia de los cambios de aceite

En las condiciones normales de funcionamiento del vehículo, no es necesario sustituir el aceite del cambio (consultar el plan de mantenimiento programado), a no ser que que el lubricante entre en contacto con agua. En ese caso, para la operación de cambio del aceite, dirigirse a la **Red de Asistencia RAM**.

LEVANTAMIENTO DEL VEHÍCULO

PUNTOS DE LEVANTAMIENTO

Si es necesario levantar o vehículo, dirigirse a la **Red de Asistencia RAM**, que está equipada con elevadores de brazos o elevadores de taller.

Los puntos de levantamiento del vehículo se indican por los símbolos ▼.

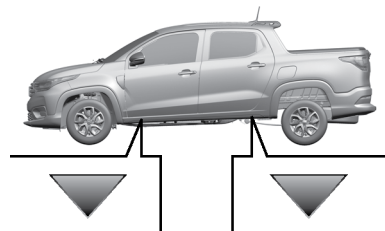

RUEDAS (RINES) Y NEUMÁTICOS

INFORMACIONES SOBRE LA SEGURIDAD

Antes de viajes largos y siempre cada cuatro semanas, comprobar la presión de los neumáticos, incluyendo de la rueda de repuesto. El control se debe realizar con los neumáticos fríos.

Con el uso de un vehículo, es normal que la presión aumente debido al calentamiento de los neumáticos; para conocer la correcta presión de inflado de los neumáticos, ver el párrafo "Ruedas y neumáticos" en el capítulo "Datos técnicos".

Una presión incorrecta provoca un consumo anormal de los neumáticos:

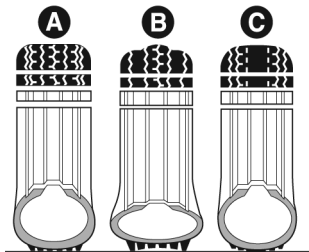

A - presión normal: la banda de rodamiento se gasta de manera uniforme.

B - presión insuficiente: la banda de rodamiento se gasta principalmente en los bordes.

C - sobre presión: la banda de rodamiento se gasta principalmente en el centro.

ADVERTENCIA

Para versiones equipadas con el sistema de monitoreo de la presión de los neumáticos iTPMS (Indirect Tyre Pressure Monitoring System), observar los mensajes e informaciones disponibles en la pantalla y encendido de las luces de aviso (testigos) referentes. El sistema detecta e informa al conductor sobre posibles diferencias de presión en los neumáticos. Esté atento a los mensajes e informaciones de la necesidad de efectuar la puesta a cero del sistema.

Tras el llenado de los neumáticos, se debe realizarla puesta a cero del sistema a través del cuadro de instrumentos. De lo contrario, las informaciones provistas por el sistema no serán precisas.

Nota

Vea informaciones específicas sobre el sistema iTPMS en el capítulo "D - Seguridad".

Nota

Los neumáticos se deben reemplazar cuando el grosor de la banda de rodamiento alcance el indicador de desgaste (TWI) marcado en el neumático por el fabricante.

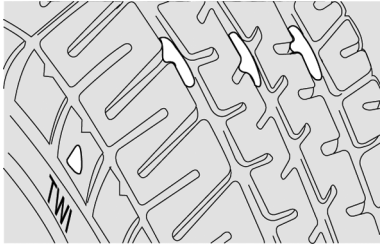

INFORMACIONES GENERALES

ADVERTENCIA

El comportamiento del vehículo en carretera depende de la correcta presión de inflado.

Consulte los valores de la presión en los "datos técnicos".

ADVERTENCIA

Una presión demasiado baja causa el supercalentamiento del neumático con la posibilidad de graves daños al mismo.

Utilizar los valores de presión indicados en el capítulo "Datos técnicos".

ADVERTENCIA

En presencia de los neumáticos "unidireccionales" no efectuar el cambio de los neumáticos en cruce, moviéndose desde el lado derecho del vehículo hacia la izquierda y viceversa.

En presencia de este tipo de neumáticos, sólo es posible mover las ruedas del eje delantero hacia eje trasero y viceversa, manteniendo al mismo lado del vehículo.

ADVERTENCIA

No realizar nunca retoques de pintura en las llantas o cualquier otro tipo de intervención en las mismas.

Observar siempre las recomendaciones de este manual.

Para evitar daños a los neumáticos, seguir las siguientes precauciones:

- Evitar frenado y arranques bruscos, choques violentos contra bordillo de aceras, agujeros, obstáculos y largos viajes por caminos accidentados.
- Comprobar periódicamente si los neumáticos presentan cortes en los lados, burbujas o si la banda de rodadura está desgastado de forma irregular.
- Evitar viajar con el vehículo sobrecargado. Si el neumático se pincha, parar inmediatamente y reemplazarlo.
- Cada 10.000 km, garantizar la rotación de los neumáticos, manteniéndolos en el mismo lado del vehículo para invertir el sentido del giro (si los neumáticos son del tipo unidireccional). Los neumáticos unidireccionales se reconocen por las flechas en el flanco del neumático, que indican la dirección del rodadura ideal y que se debe respetar. Sólo así los neumáticos mantienen sus características en términos de agarre, ruido, resistencia al desgaste y drenaje en superficies mojadas.

- Los neumáticos quedan viejos, aunque poco utilizados. La presencia de grietas en la goma de la banda de rodadura y en los flancos del neumático es una indicación de su envejecimiento. De cualquier manera, si los neumáticos se han colocado hace más de 6 años, se debe controlarlos por personal especializado. Controlar también con especial cuidado la rueda de repuesto.
- En caso de reemplazo, colocar siempre neumáticos nuevos, evitando aquellos procedencia dudosa.
- Cuando se reemplaza un neumático, se aconseja reemplazar también la válvula de llenado.

RUEDAS Y NEUMÁTICOS

Para saber el tipo de ruedas y neumáticos que viene con en el vehículo, ver el párrafo "Ruedas y neumáticos" en el capítulo "Datos técnicos".

CONJUNTO RUEDA Y NEUMÁTICO DE REPUESTO

En las versiones con rueda de repuesto de dimensión menor que las ruedas de uso normal, en la rueda de repuesto encuentra aplicado un adhesivo con los principales avisos sobre la utilización y de las respectivas limitaciones. No quitar el adhesivo, no cubrirlo y nunca aplicar ningún embellecedor de rueda.

ADVERTENCIA

El conjunto rueda/neumático de repuesto se destina exclusivamente al uso temporal, en caso de emergencia.

La utilización debe reducirse al mínimo indispensable.

Nota

En caso de duda respecto a la situación presente en su vehículo, consulte la etiqueta adhesiva color naranja aplicada en la rueda de repuesto aplicada en la rueda de repuesto de las versiones con rueda de

repuesta de dimensión menor que las ruedas de uso normal, en la que está especificada la velocidad máxima permitida de uso. Conducir el vehículo con prudencia.

ADVERTENCIA

Las características de conducción del vehículo, con la rueda de repuesto montada, se alteran. Por lo tanto, se debe evitar aceleraciones y frenadas violentas, cambios de dirección bruscos y curvas en alta velocidad. La durabilidad promedio de la rueda de repuesto es de 3000 km.

Cuando haya alcanzado esos 3000 km, el neumático debe ser sustituido por el original o por otro de repuesto con las mismas características del neumático previsto para el vehículo.

ADVERTENCIA

No es permitido utilizar simultáneamente dos o más ruedas de repuesto.

Respetar siempre las recomendaciones de este manual.

ADVERTENCIA

No lubricar las roscas de los tornillos antes de montar los neumáticos, pues estos podrán soltarse espontáneamente durante la utilización del vehículo.

En ninguna circunstancia los tornillos deben ser lubricados.

ADVERTENCIA

Tornillos con impurezas deben ser limpios antes de la utilización en el vehículo.

En caso de corrosión o roscado difícil, los tornillos deben ser sustituidos.

ADVERTENCIA

No cumplir las restricciones de uso de la rueda de repuesto puede provocar accidentes con riesgo de graves lesiones o muerte.

Seguir siempre las prescripciones de este manual.

Nota

Comprobar regularmente la presión de los neumáticos originalmente instalados y del neumático de repuesto, respetando los valores indicados en este manual, en el capítulo “Datos técnicos”.

En caso de eventual vaciado parcial o total del conjunto rueda/neumático de repuesto, efectuar el llenado del neumático de repuesto hasta alcanzar la presión prescrita en este manual, en el capítulo “Datos técnicos”.

El conjunto rueda/neumático de repuesto debe estar siempre condicionado en local adecuado en el vehículo calibrado en la presión indicada, para que, en caso de emergencia, esté listo para ser utilizado de manera segura y adecuada.

El vehículo puede estar equipado con sistema de monitoreo de la presión de los neumáticos iTPMS (Indirect Tyre Pressure Monitoring System) lo cual es capaz de señalar al conductor una eventual presión insuficiente en los neumáticos con base presión en frío indicada en este manual, en el capítulo “Datos técnicos”. Las modalidades de funcionamiento del sistema, indicaciones, restricciones y advertencias de seguridad se encuentran en este manual, en el capítulo “Puesta en marcha y conducción”.

RECOMENDACIONES SOBRE LA ROTACIÓN DE LOS NEUMÁTICOS

ADVERTENCIA

Los métodos de rotación indicados NO deben adoptarse en caso de utilizar neumáticos de tipo "unidireccional".

Con este tipo de neumáticos, solo pueden moverse las ruedas del eje delantero al trasero y viceversa, manteniéndolas en el mismo lado del vehículo. Para más información, consultar las advertencias descritas en el apartado "Información general".

Los neumáticos delanteros y traseros se ven sometidos a cargas y esfuerzos diferentes debidos a giros, maniobras y frenadas. Por esta razón, se desgastan de forma desigual.

Para evitar esto, es posible rotar los neumáticos en el momento oportuno. Con rotación de los neumáticos se entiende mover las ruedas a posiciones diferentes, con respecto al vehículo. Por lo tanto, cada rueda se sitúa en

un eje diferente y, donde sea posible, en el lado opuesto del vehículo.

La rotación de los neumáticos contribuye a que se mantengan inalteradas las capacidades de adherencia y de tracción en carreteras mojadas o con fango, permitiendo un óptimo manejo del vehículo.

En caso de desgaste anormal de los neumáticos, identificar la causa y corregirla luego que sea posible, acudiendo a la **Red de Asistencia RAM**.

Nota

El correcto funcionamiento del vehículo depende de los neumáticos, que deben ser todos de las mismas dimensiones, del mismo tipo y de la misma circunferencia. El uso de neumáticos de dimensiones diferentes puede dañar el vehículo. Es necesario seguir la rotación de los neumáticos para obtener un desgaste equilibrado de ellos.

El método de rotación recomendado para la tracción delantera es como se indica en la

figura a continuación (la flecha externa indica el sentido de marcha del vehículo).

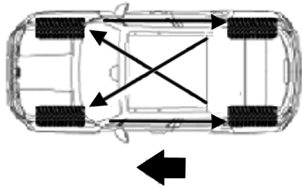

Tras el procedimiento de rotación de los neumáticos, se debe hacer la puesta a cero (reset) del sistema iTPMS para correcta indicación.

INACTIVIDAD PROLONGADA DEL VEHÍCULO

PRECAUCIONES

Si el vehículo precisara permanecer inmóvil durante más de un mes, tomar las siguientes precauciones:

- Estacionar el vehículo en un lugar cubierto, seco y si posible, ventilado y dejar los vidrios ligeramente abiertos.
- Garantizar que el freno de estacionamiento no quede enganchado.
- Desconectar el terminal negativo del polo de la batería y comprobar su carga. Durante el almacenamiento, este control debe repetirse cada tres meses.
- Si la batería no se desconecta del sistema eléctrico, hacer el control de su carga cada treinta días.
- Limpiar y proteger las partes de metal brillantes con productos específicos disponibles en el mercado.
- Esparcir talco en las escobillas de goma del parabrisas y dejarlas alzadas de los vidrios.
- Tapar el vehículo con una funda de género o de plástico perforado, prestando especial atención de no dañar la superficie pintada cuando se arrastra el polvo acumulado en ella. No usar fundas de plástico compacto, que no permiten la

evaporación de la humedad presente en la superficie del vehículo.

- Inflar los neumáticos a una presión de +0,5 bar (+7.25 psi) por encima de lo que se recomienda y hacer un control periódico de ella.
- No vaciar el sistema refrigerante del motor.
- Siempre que el vehículo queda inactivo por dos o más semanas, arrancar el motor, dejarlo en marcha lenta y accionar el aire acondicionado unos 5 minutos, ajustándolo para aire exterior y con la aleta del ventilador en el máximo. Esta operación asegura una lubricación adecuada en el sistema, reduciendo así al mínimo la posibilidad de daños al compresor cuando el sistema se vuelva a prender.

Nota

Antes de cortar la corriente eléctrica de la batería, esperar al menos un minuto a partir de que la llave de encendido se ponga en STOP y desde el cierre de la puerta en el lado del conductor. Cuando la

corriente eléctrica de la batería se vuelva a establecer, asegurarse de que la llave de encendido está en STOP y que la puerta del lado del conductor está cerrada.

CARROCERÍA PROTECCIÓN CONTRA FACTORES ATMOSFÉRICOS

El vehículo cuenta con las mejores soluciones tecnológicas para proteger eficientemente la carrocería contra la corrosión.

Las principales son:

- Productos y sistemas de pintura que ofrecen al vehículo, resistencia a la corrosión y la abrasión.
- Uso de chapas galvanizadas (o con tratamiento previo), con gran resistencia a la corrosión.
- Tratamiento por aspersion con materiales plásticos para proteger los puntos más expuestos: dentro de los guardabarros, bordes, etc..

- Uso de cajas "abiertas", para evitar la condensación y acumulación de agua, que puede promover la formación de herrumbre en el interior.
- Uso de películas especiales con protección antiabrasión en los puntos más expuestos (guardabarros traseros, puertas, etc.).

GARANTÍA DE LA PARTE EXTERIOR DEL VEHÍCULO Y DE LA PARTE IN- FERIOR DE LA CARROCERÍA

Cualquier elemento original o estructura de la carrocería del vehículo se garantiza contra perforación o corrosión. Para conocer los términos generales de esta garantía, consulte el Manual de Garantía.

CONSERVACIÓN DE LA CARROCE- RÍA

Pintura

ADVERTENCIA

Los detergentes contaminan el agua.

El vehículo se debe lavar en zonas preparadas para recoger y depurar los líquidos utilizados durante el lavado.

ADVERTENCIA

Con el fin de mantener intactas las características estéticas de la pintura se recomienda no utilizar productos abrasivos ni abrillantadores para limpiar el vehículo.

Observar las recomendaciones de este manual.

En caso de abrasión o grietas profundas se aconseja hacer los retoques necesarios lo más rápido posible para evitar la formación de herrumbre.

El mantenimiento de la pintura consiste en el lavado, cuya frecuencia depende de las condiciones y del ambiente en que se usa. En regiones de alta polución del aire, por ejemplo, se recomienda lavar el vehículo más a menudo.

Algunas partes del vehículo pueden tener tinta opaca que, para preservarse como tal, requieren una atención especial: Consultar la advertencia abajo.

ADVERTENCIA

En las estaciones de lavado se recomienda evitar el lavado con rodillos y/o escobillas. Lavar el vehículo exclusivamente a mano utilizando productos detergentes con PH neutro; secarlo con un paño de gamuza húmedo. No utilizar productos abrasivos y/o abrillantadores para limpiar el vehículo. Lavar inmediatamente y con minuciosidad los excrementos de los pájaros, ya que su acidez ataca la pintura.

(continuación)

ADVERTENCIA (continuación)

Evitar (si no es indispensable) estacionar el vehículo debajo de árboles; quitar inmediatamente las sustancias resinosas de origen vegetal ya que, una vez secas, podrían necesitar para su eliminación el uso de productos abrasivos y/o abrillantadores, muy desaconsejados ya que podrían alterar la opacidad de la pintura. Para la limpieza del parabrisas y de la luneta no utilizar líquido lavacristales puro; es necesario diluirlo como mínimo al 50% con agua. Únicamente utilizar el líquido lavacristales puro cuando sea estrictamente necesario debido a las condiciones de temperatura exterior.

Para un lavado correcto del vehículo, seguir estas indicaciones:

- Si lava su vehículo en una máquina automática, quitar la antena del techo.
- Se se usan vaporizadores o limpiadores de alta presión para el lavado, mantener la

tobera de agua a una distancia mínima de 40 cm de la carrocería para evitar daños o cambios. El agua que queda acumulada, puede, en el largo plazo, dañar al vehículo.

- Es preferible mojar la carrocería con un chorro de agua de baja presión.
- Pasar una esponja con una solución de detergente suave en la carrocería y enjuagarla a menudo.
- Enjuague bien con agua y secar con chorro de aire o un paño suave.

Durante el secado, tenga cuidado especialmente de las partes menos visibles (vanos de las puertas, capó, contorno de los faros, etc.) donde el agua puede acumularse más fácilmente. No lavar el vehículo después de haberlo dejado parado bajo el sol o cuando el capó del motor está caliente: eso puede cambiar el brillo de la pintura.

Las partes exteriores de plástico deben limpiarse usando el mismo procedimiento realizado para el lavado normal del vehículo.

Nota

Evitar estacionar el vehículo debajo de árboles; las sustancias de las resinas dan un aspecto opaco a la pintura y aumentan la posibilidad de corrosión.

Nota

Los excrementos de pájaros deben ser limpiados inmediatamente y con cuidado ya que su acidez es particularmente agresiva.

Vidrios

Usar detergentes específicos y paños bien limpios para no rayar o cambiar su transparencia.

Faros delanteros

Utilizar un paño suave y empapado en agua y jabón para autos.

Nota

En la limpieza de las partes de plástico transparentes de los faros, no usar sustancias aromáticas (como éter de petróleo) o cetonas (como acetona).

En caso de lavado con una manguera de agua, mantener el chorro de agua a una distancia de al menos 20 cm de los faros.

Nota

El lavado debe realizarse con el motor frío y la llave de encendido en la posición STOP. Después del lavado, asegurarse de que las protecciones diversas (como las tapas de goma y protecciones varias), no se quiten o se dañen.

Cofre del motor

La limpieza del compartimiento del motor, utilizando lavadora de alta presión, no es recomendable. Los componentes del motor poseen protección contra la infiltración de agua, pero las presiones generadas por la lavadora pueden dañarlos.

El lavado del compartimiento del motor es procedimiento que debe evitarse. Sin embargo, cuando sea necesario lavarlo, observar las recomendaciones a continuación:

- El lavado debe efectuarse con el motor frío y el conmutador de encendido en la posición **STOP**.
- No utilice sustancias cáusticas, productos ácidos o derivados de petróleo.
- Evite los chorros de agua directamente sobre los componentes electroelectrónicos y sus cableados.
- Proteja con plástico el alternador, la central de la ignición/inyección electrónica, la batería, la bobina y la central del sistema ABS.
- Proteja también con plástico el depósito del fluido de freno, para evitar su contaminación.

Después del lavado, asegúrese de que las varias protecciones (por ejemplo, tapones de goma y varias protecciones), no están quitadas o dañadas.

Después del lavado, no pulverice ningún tipo de fluido (por ejemplo, diésel, queroseno, etc.) sobre el motor y los componentes, lo

que podría dañarlos, causando, incluso, la retención de polvo.

INTERIOR DEL VEHÍCULO GENERALIDADES

ADVERTENCIA

No utilizar nunca productos inflamables, como éter de petróleo o gasolina rectificada, para limpiar las partes interiores del vehículo.

Las cargas electroestáticas que se generan por rozamiento durante la operación de limpieza podrían provocar un incendio.

ADVERTENCIA

No guardar aerosoles en el vehículo: ¡Peligro de explosión!

Los aerosoles no deben exponerse a temperaturas superiores a 50° C. En el interior de un vehículo expuesto al sol, la tempe-

(continuación)

ADVERTENCIA *(continuación)*

ratura puede superar ampliamente dicho valor.

ADVERTENCIA

No debe haber ningún tipo de obstáculo debajo de los pedales.

Comprobar que posibles alfombras estén bien extendidas y no interfieran con los pedales.

Revisar periódicamente el estado de limpieza de los interiores y por debajo de las alfombras, una vez que suciedades pueden causar la oxidación de la chapa.

ALFOMBRAS EN EL PISO DEL VEHÍCULO

Cerciorarse de que nada (alfombras, etc.) impida el movimiento y el recorrido de los pedales del vehículo.

ADVERTENCIA

Cerciorarse de que las alfombras estén siempre estiradas y bien posicionadas. Observar la localización correcta en cada unidad y su respectivo posicionamiento. Algunas versiones disponen de elementos de fijación, indicados por las flechas **A**, para auxiliaren la sujeción de la alfombra al piso.

La disposición indebida o el uso de una alfombra no homologada puede significar un obstáculo al accionamiento de los pedales. Utilizar, exclusivamente, alfombras originales y/o homologadas por RAM, evitando materiales no autorizados.

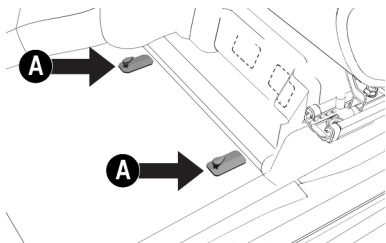

Nota

Para la seguridad del conductor, la alfombra debe fijarse en los elementos de fijación indicados por las flechas A.

Controlar periódicamente el estado de limpieza de los interiores, por debajo de las alfombras, que podría provocar la oxidación de la chapa. Para la seguridad en la conducción, utilizar solamente alfombras originales RAM.

ASIENTOS Y PARTES DE GÉNERO

Quitar el polvo con un cepillo suave o una aspiradora. Para limpiar mejor los revestimientos de terciopelo, se aconseja humedecer el cepillo. Fregar los asientos con una esponja humedecida en una solución de agua y detergente neutro.

ASIENTOS DE CUERO (si está equipado)

Eliminar la suciedad seca con una gamuza o un paño húmedo, sin ejercer demasiada presión.

Quitar las manchas de líquido o grasa con un paño absorbente, sin fregar. Luego, pasar una gamuza o paño suave humedecido con agua y jabón neutro.

Nota

No usar alcohol o productos derivados de petróleo.

PARTES DE PLÁSTICO Y RECUBIERTAS

ADVERTENCIA

No utilizar alcohol, bencina ni sus derivados para limpiar la pantalla transparente del cuadro de instrumentos y del tablero.

Riesgo de daños a los materiales.

Realizar la limpieza de los plásticos interiores con un paño de microfibra, si posible humedecido en una solución de agua y detergente neutro no abrasivo.

Para extraer el polvo, utilizar un paño de microfibra humedecido con agua. No se aconseja usar pañuelo de papel que pueden dejar residuos.

PARTES REVESTIDAS DE CUERO (si está equipado)

Para limpiar estos elementos usan sólo agua y jabón neutro. Nunca utilizar alcohol o productos a base de alcohol.

DATOS TÉCNICOS

DATOS PARA LA IDENTIFICACIÓN	269
MOTOR	270
ALIMENTACIÓN	271
TRANSMISIÓN	271
FRENOS	272
SUSPENSIONES	272
DIRECCIÓN	274
RUEDAS (RINES) Y NEUMÁTICOS (LLANTAS)	275
LECTURA CORRECTA DEL NEUMÁTICO	275
Índice de velocidad máxima	275
LECTURA CORRECTA DE LA RUEDA	275
ESPECIFICACIONES DE RUEDAS (RINES) Y NEUMÁTICOS (LLANTAS)	276
PRESIÓN DE LOS NEUMÁTICOS (LLANTAS)	278
DIMENSIONES	279
VOLUMEN DEL COMPARTIMIENTO DE CARGAS	282
Superficie:	282
ALTURA MÍNIMA DESDE EL SUELO/ÁNGULOS CARACTERÍSTICOS	282
Altura libre entre los ejes desde el suelo (referencia A)	283

"Ángulo de ataque" (referencia B)	284
"Ángulo de salida" (referencia C)	284
"Ángulo de rampa" (referencia D)	284
PESOS Y CARGAS	285
APROVISIONAMIENTOS	286
NOTAS SOBRE EL USO DE LOS PRODUCTOS	287
Aceite	287
Combustibles	287
CONSUMO DE ACEITE DEL MOTOR	288
FLUIDOS Y LUBRICANTES ORIGINALES	288
VELOCIDAD MÁXIMA	291
EQUIPOS Y SISTEMAS DE RADIOCOMUNICACIÓN:	
HOMOLOGACIONES LEGALES	292
HOMOLOGACIONES - MÉXICO	292

DATOS PARA LA IDENTIFICACIÓN

La tabla indica la ubicación de las etiquetas y grabados de identificación en el vehículo

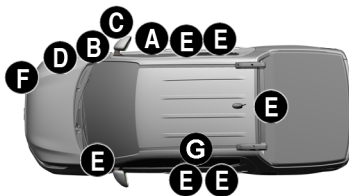

ETIQUETAS DEL VEHÍCULO

Indicación	Localización
A	VIN (número del chasis): grabado en la plataforma del habitáculo delante del asiento delantero derecho.
B	Año de fabricación: grabado en etiqueta sobre la columna de fijación de la puerta delantera derecha.
C	VIS: grabado en etiqueta sobre la columna de fijación de la puerta delantera derecha.
D	VIS: grabado en etiqueta sobre el guardabarros delantero derecho.
E	VIS: grabado en el parabrisas, en el vidrio trasero y en los vidrios de las puertas.
F	Tipo e número do motor: Motor Fire: grabado en el block del motor, a la izquierda del colector de escape. Motor Firefly: grabado en el block del motor, a la derecha del colector de escape y cerca de la caja de cambios.

Indicación	Localización
G	Tara/capacidad y peso bruto: etiqueta en la parte trasera de la puerta delantera izquierda.

Nota

No todos los mencionados elementos están presentes en todas las versiones/mercados

MOTOR

Datos generales

Cilindrada total (cm ³)	1.3 8V Gasolina	1.4 8V Gasolina
Ciclo	OTTO	OTTO
Número de cilindros	04	04
Número de válvulas por cilindro	02	02
Diámetro y carrera de los pistones (mm)	70,0 X 86,5	72,0 X 84,0
Cilindrada total (cm ³)	1.332,0	1.368,3
Relación de compresión	11,1 : 1	12,35 : 1
Potencia máxima (CEE) (kW/cv)	72,8/99,0	62,6/85,0
Régimen correspondiente (rpm)	6.000	5.750
Par máximo (CEE) (kgfm/Nm)	13,0/128,0	12,4/121,6

Cilindrada total (cm ³)	1.3 8V Gasolina	1.4 8V Gasolina
Régimen correspondiente (rpm)	4.000	3.500
Régimen de ralentí (rpm)	750 (aire acondicionado apagado) 820 (aire acondicionado encendido)	800 (aire acondicionado apagado) 900 (aire acondicionado encendido)
Porcentaje de CO en ralentí	< 0,2 %	< 0,2 %

ALIMENTACIÓN

Datos generales

Versiones	Alimentación
1.3 8V Gasolina 1.4 8V Gasolina	Inyección electrónica tipo multipunto, secuencial indirecta

TRANSMISIÓN

Cambio mecánico

Versiones	Caja de cambios	Tracción
Todas las versiones	Mecánica con cinco marchas adelante y marcha atrás	Delantera

FRENOS

Especificaciones

Versiones	Frenos delanteros	Frenos traseros	Freno de estacionamiento
1.3 8V GASOLINA	A disco ventilado, con pinza flotante y un cilindro de comando para cada rueda	A tambor, con zapatas de centrado automático y regulación automática del juego de desgaste.	Dirigido por palanca a mano que actúa mecánicamente en las zapatas de los frenos traseros, con compensación de desgaste.
1.4 8V GASOLINA			

SUSPENSIONES

Especificaciones

Versiones	Delanteras	Traseras
1.3 8V GASOLINA	Sistema McPherson con ruedas independientes, brazos oscilantes inferiores transversales con barra estabilizadora. Amortiguadores hidráulicos y telescópico de doble efecto.	Eje rígido con amortiguadores hidráulicos de doble efecto y muelle de ballesta parabólica longitudinal.
1.4 8V GASOLINA		

Ruedas delanteras

Versiones (*)	Camber (Comba)	Cáster (Avance)	Convergencia total (**)
RAM 700 SLT 1.3 GASOLINA CABINA SIMPLE	-0°20' ± 0°35'	2°16' ± 0°39'	-1.00 mm ± 1.00 mm
RAM 700 SLT 1.3 GASOLINA DOBLE CABINA	-0°18' ± 0°35'	2°20' ± 0°39'	-1.00 mm ± 1.00 mm
RAM 700 SLT 1.4 GASOLINA CABINA SIMPLE (Neumáticos 185/60 R15)	-0°20' ± 0°35'	2°19' ± 0°39'	-1.00 mm ± 1.00 mm
RAM 700 SLT 1.4 GASOLINA CABINA SIMPLE (Neumáticos 195/65 R15)	-0°22' ± 0°35'	2°18' ± 0°39'	-1.00 mm ± 1.00 mm

Versiones (*)	Camber (Comba)	Cáster (Avance)	Convergencia total (**)
RAM 700 SLT 1.4 GASOLINA DOBLE CABINA (Neumáticos 185/60 R15)	-0°18' ± 0°35'	2°21' ± 0°39'	-1.00 mm ± 1.00 mm
RAM 700 SLT 1.4 GASOLINA DOBLE CABINA (Neumáticos 195/65 R15)	-0°18' ± 0°35'	2°21' ± 0°39'	-1.00 mm ± 1.00 mm
RAM 700 BIGHORN 1.3 GASOLINA DOBLE CABINA	-0°21' ± 0°35'	2°16' ± 0°39'	-1.00 mm ± 1.00 mm
RAM 700 BIGHORN 1.4 GASOLINA DOBLE CABINA (Neumáticos 185/60 R15)	-0°21' ± 0°35'	2°17' ± 0°39'	-1.00 mm ± 1.00 mm
RAM 700 BIGHORN 1.4 GASOLINA DOBLE CABINA (Neumáticos 195/65 R15)	-0°22' ± 0°35'	2°17' ± 0°39'	-1.00 mm ± 1.00 mm
RAM 700 LARAMIE 1.3 GASOLINA DOBLE CABINA (Neumáticos 185/60R15)	-0°18' ± 0°35'	2°22' ± 0°39'	-1.00 mm ± 1.00 mm
RAM 700 LARAMIE 1.3 GASOLINA DOBLE CABINA (Neumáticos 205/60 R15)	-0°18' ± 0°35'	2°23' ± 0°39'	-1.00 mm ± 1.00 mm
RAM 700 LARAMIE 1.3 GASOLINA DOBLE CABINA (Neumáticos 205/55 R16)	-0°18' ± 0°35'	2°23' ± 0°39'	-1.20 mm ± 1.00 mm

Ruedas traseras

Versiones (*)	Camber (Comba)	Convergencia total (**)
RAM 700 SLT 1.3 GASOLINA CABINA SIMPLE	-1°01' ± 0°30'	2.60 mm ± 2.00 mm
RAM 700 SLT 1.3 GASOLINA DOBLE CABINA	-1°01' ± 0°30'	2.60 mm ± 2.00 mm
RAM 700 SLT 1.4 GASOLINA CABINA SIMPLE	-1°01' ± 0°30'	2.60 mm ± 2.00 mm
RAM 700 SLT 1.4 GASOLINA DOBLE CABINA	-1°01' ± 0°30'	2.60 mm ± 2.00 mm
RAM 700 BIGHORN 1.3 GASOLINA DOBLE CABINA	-1°01' ± 0°30'	2.60 mm ± 2.00 mm

Versiones (*)	Camber (Comba)	Convergencia total (**)
RAM 700 BIGHORN 1.4 GASOLINA DOBLE CABINA	-1°01' ± 0°30'	2.60 mm ± 2.00 mm
RAM 700 LARAMIE 1.3 GASOLINA DOBLE CABINA (Neumáticos 185/60 R15)	-1°01' ± 0°30'	2.60 mm ± 2.00 mm
RAM 700 LARAMIE 1.3 GASOLINA DOBLE CABINA (Neumáticos 205/60 R15)	-1°01' ± 0°30'	2.60 mm ± 2.00 mm
RAM 700 LARAMIE 1.3 GASOLINA DOBLE CABINA (Neumáticos 205/55 R16)	-1°01' ± 0°30'	2.80 mm ± 2.00 mm

(*) Valores de referencia para vehículos en orden de marcha.

Nota

(**) **ATENCIÓN:** los valores informados son para **CONVERGENCIA TOTAL**.

DIRECCIÓN

Especificaciones

Versiones	Número de giros del volante	Diámetro mínimo de viraje (m)	Tipo
RAM 700 SLT 1.3 GASOLINA	3,0	10,8	De piñon y cremallera, con dirección asistida hidráulica (si está equipado) y, para algunas versiones, dirección asistida eléctrica (si está equipado)
RAM 700 SLT 1.4 GASOLINA	2,8	10,9	
RAM 700 BIGHORN 1.3 GASOLINA	3,0	10,8	
RAM 700 BIGHORN 1.4 GASOLINA	2,8	10,9	
RAM 700 LARAMIE 1.3 GASOLINA	3,0	10,8	

RUEDAS (RINES) Y NEUMÁTICOS (LLANTAS)

Las ruedas son de aleación de aluminio o en acero estampado y los neumáticos Tubeless (sin cámara) con carcasa radial.

Nota

Con neumáticos Tubeless no utilizar cámaras de aire.

LECTURA CORRECTA DEL NEUMÁTICO

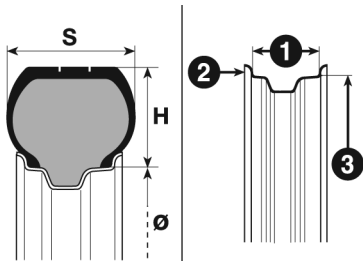

Ejemplo: 195/65 R15 91H

195 - Anchura nominal del neumático en mm (S)

65 - Relación altura/anchura en % (H/S)

R - Tipo de construcción - código de radial

15 - Diámetro de la rueda en pulgadas Ø

91 - Índice de capacidad de carga

H - Índice de velocidad máxima

Índice de velocidad máxima

T - Hasta 190 km/h

U - Hasta 200 km/h

H - Hasta 210 km/h

V - Hasta 240 km/h

W - Hasta 270 km/h

Índice de carga (capacidad)

Índice de carga	Carga máxima por neumático (kg)
82	475 kg

Índice de carga	Carga máxima por neumático (kg)
84	500 kg
88	560 kg
91	615 kg

LECTURA CORRECTA DE LA RUEDA

Ejemplo: 6J x 15 ET 40

6 - Anchura de la rueda en pulgadas (1).

J - Tipo del perfil de la galería (relieve lateral donde se apoya el talón de la llanta) (2).

15 - Diámetro de montaje en pulgadas (corresponde al diámetro del neumático que se va a montar) (3 = Ø).

ET 40 - Compensación de la rueda (distancia entre el plan de apoyo del disco/rueda y la línea del centro de la rueda).

ESPECIFICACIONES DE RUEDAS (RINES) Y NEUMÁTICOS (LLANTAS)

Aplicación

Versiones	Ruedas	Neumáticos	Rueda y neumático de repuesto(*)
RAM 700 SLT 1.3 GASOLINA	6,0J x 15 ET40 (chapa de acero)	185/60 R15 on road	Conjunto: 185/60 R15 on road
RAM 700 SLT 1.4 GASOLINA	6,0J x 15 ET40 (chapa de acero)	185/60 R15 on road o bien 195/65 R15 on road **	Conjunto: 185/60 R15 on road o bien 195/65 R15 on road **
RAM 700 BIGHORN 1.3 GASOLINA	6,0J x 15 ET40 (aleación)	185/60 R15 on road	Conjunto: 185/60 R15 on road
RAM 700 BIGHORN 1.4 GASOLINA	Serie: 6,0J x 15 ET40 (chapa de acero) Opcional: 6,0J x 15 ET40 (aleación)	185/60 R15 on road o bien 195/65 R15 on road **	Conjunto: 185/60 R15 on road o bien 195/65 R15 on road **
RAM 700 LARAMIE 1.3 GASOLINA	Serie: 6,0J x 15 ET40 (aleación) Opcional: 6,0J x 16 ET40 (aleación)	Serie: 185/60 R15 on road o bien 205/60 R15 ATR ** Opcional: 205/55 R16 on road **	Serie: Conjunto: 185/60 R15 on road o bien 205/60 R15 ATR ** Opcional: Conjunto 195/65 R165 on road **

(*) La rueda de repuesto es de chapa de acero.

(**) Cambia según el mercado/país.

Nota

En las versiones equipadas con rueda de repuesto menor que la de uso normal del vehículo, tener atención a todas las advertencias para el límite de velocidad de seguridad al utilizar la rueda de repuesto.

ADVERTENCIA

La rueda suministrada es específica para el vehículo: no utilizarla en un vehículo de modelo distinto ni utilizar ruedas de repuesto de otros modelos en el vehículo. Sólo se debe utilizar la rueda de repuesto en caso de emergencia. Para las versiones con rueda de repuesto menor que las de uso normal, su utilización debe ser reducida al mínimo indispensable y no se debe superar la velocidad indicada en la misma rueda según el modelo/versión.

En las versiones con rueda de repuesto menor que las ruedas de uso normal se encuentra aplicado un adhesivo con los principales avisos sobre la utilización de la misma rueda y las respectivas limitaciones de utilización. No debe de manera ninguna quitar el adhesivo ni cubrirlo. No se debe colocar ningún embellecedor de rueda en la rueda de repuesto. La durabilidad promedio del neumático de repuesto es de 3.000 km. Cuando haya alcanzado esos 3000 km, el neumático debe ser sustituido por el original o por otro de repuesto con las mismas características del neumático que está equipado en el vehículo.

ADVERTENCIA

Con neumáticos Tubeless (sin cámara), no utilizar cámara de aire. Las ruedas de aleación son fijadas con tornillos específicos incompatibles con cualquier rueda de acero estampado, excepto con la rueda específica.

Respetar siempre las recomendaciones de este manual.

ADVERTENCIA

Transitar con neumáticos descalibrados y/o calibrados con presión inferior a la recomendada puede dañar las ruedas y los mismos neumáticos, dejándolos más vulnerables a baches e imperfecciones en los caminos.

Observe siempre las recomendaciones de este manual.

Nota

Utilice solamente neumáticos con características y dimensiones prescritas en el manual. Esta condición garantiza una a correcta indicación de velocidad y distancia recorrida en el cuadro de instrumentos.

PRESIÓN DE LOS NEUMÁTICOS (LLANTAS)

La calibración de los neumáticos se debe hacer solamente con los neumáticos fríos..

Especificaciones

Versión	Media carga		Plena carga		Rueda de repuesto (*)
	Delantera	Trasera	Delantera	Trasera	
RAM 700 SLT 1.3 GASOLINA	2,2 bar (32 psi)	2,2 bar (32 psi)	2,4 bar (35 psi)	3,1 bar (44 psi)	2,2 bar (32 psi)
RAM 700 SLT 1.4 GASOLINA	2,2 bar (32 psi)	2,2 bar (32 psi)	2,2 bar (32 psi) 2,4 bar (35 psi) **	3,1 bar (44 psi)	2,2 bar (32 psi)
RAM 700 BIGHORN 1.3 GASOLINA	2,2 bar (32 psi)	2,2 bar (32 psi)	2,4 bar (35 psi)	3,1 bar (44 psi)	2,2 bar (32 psi)
RAM 700 BIGHORN 1.4 GASOLINA	2,2 bar (32 psi)	2,2 bar (32 psi)	2,2 bar (32 psi) 2,4 bar (35 psi) **	3,1 bar (44 psi)	2,2 bar (32 psi)

Versión	Media carga		Plena carga		Rueda de repuesto (*)
	Delantera	Trasera	Delantera	Trasera	
RAM 700 LARAMIE 1.3 GASOLINA	2,2 bar (32 psi)	2,2 bar (32 psi)	2,2 bar (32 psi) 2,4 bar (35 psi) **	3,1 bar (44 psi)	2,2 bar (32 psi)

(*) Tras una utilización en emergencia de la rueda de repuesto, si es necesario, calibrar la rueda con el valor recomendado, consultando la tabla.

(**) Vehículos equipados con neumáticos 185/60 R15.

Si es necesario levantar el vehículo, consultar "Levantamiento del vehículo, en el capítulo "Mantenimiento y cuidados con su vehículo".

DIMENSIONES

Las dimensiones se expresan en mm y se refieren al vehículo equipado con neumáticos originales. Considerar la altura cuando el vehículo está vacío. Según la dimensión de las ruedas es posible encontrar pequeñas variaciones en los valores indicados.

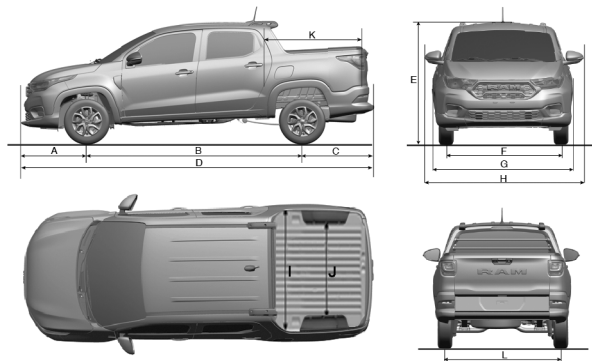

Dimensiones (en mm)

Versión	RAM 700 SLT 1.3 GASOLINA CS	RAM 700 SLT 1.3 GASOLINA DC	RAM 700 SLT 1.4 GASOLINA CS	RAM 700 SLT 1.4 GASOLINA DC	RAM 700 BIGHORN 1.3 GASOLINA DC	RAM 700 BIGHORN 1.4 GASOLINA DC	RAM 700 LARAMIE 1.3 GASOLINA DC
A	820,0	820,0	820,0	820,0	820,0	820,0	826,0
B	2737,0	2737,0	2737,0	2737,0	2737,0	2737,0	2737,0
C	917,0	917,0	917,0	917,0	917,0	917,0	917,0
D	4474,0	4474,0	4474,0	4474,0	4474,0	4474,0	4480,0

Versión	RAM 700 SLT 1.3 GASOLINA CS	RAM 700 SLT 1.3 GASOLINA DC	RAM 700 SLT 1.4 GASOLINA CS	RAM 700 SLT 1.4 GASOLINA DC	RAM 700 BIGHORN 1.3 GASOLINA DC	RAM 700 BIGHORN 1.4 GASOLINA DC	RAM 700 LARAMIE 1.3 GASOLINA DC
E (*)	1595,0	1586,0	1593,0** 1608,0	1585,0** 1600,0	1585,0	1586,0** 1600,0	1585,0 ** 1600,0
F	1458,0	1457,0	1459,0	1457,0	1458,0	1457,0	1456,0 1458,0 **
G	1732,0	1732,0	1732,0	1732,0	1732,0	1732,0	1732,0
H	1950,5	1950,5	1950,5	1950,5	1967,3	1967,3	1967,3
I	1363,0	1310,0	1363,0	1310,0	1310,0	1310,0	1310,0
J	1059,0	1059,0	1059,0	1059,0	1059,0	1059,0	1059,0
K	1646,0	1015,0	1646,0	1015,0	1015,0	1015,0	1015,0
L	1480,0	1480,0	1480,0	1480,0	1480,0	1480,0	1480,0

(*) Considerando barras de techo (para algunas versiones) y con el vehículo vacío.

(**) Vehículos equipados con neumáticos (llantas) 185/60 R15.

VOLUMEN DEL COMPARTIMIENTO DE CARGAS

- Versiones cabina simple (CS): 1.354 litros
- Versiones doble cabina (DC): 844 litros

Superficie:

- Versiones cabina simple (CS): 2,06 m²
- Versiones doble cabina (DC): 1,31 m²

ALTURA MÍNIMA DESDE EL SUELO/ÁNGULOS CARACTERÍSTICOS

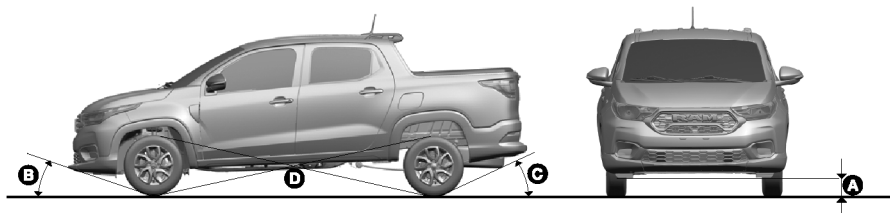

Altura libre entre los ejes desde el suelo (referencia A)

La altura se mide en el vano libre inferior del vehículo, entre los ejes delantero y trasero. Este valor también determina los valores relacionados "Ángulo de ataque", "Ángulo de salida" y "Ángulo de rampa".

Las dimensiones se expresan en mm y se refieren al vehículo equipado con los neumáticos suministrados.

Distancia libre del suelo (cuando el vehículo está vacío)

Versiones	mm
RAM 700 SLT 1.3 GASOLINA CABINA SIMPLE	219
RAM 700 SLT 1.3 GASOLINA DOBLE CABINA	221
RAM 700 SLT 1.4 GASOLINA CABINA SIMPLE	219*/232
RAM 700 SLT 1.4 GASOLINA DOBLE CABINA	221*/233
RAM 700 BIGHORN 1.3 GASOLINA DOBLE CABINA	218
RAM 700 BIGHORN 1.4 GASOLINA DOBLE CABINA	218*/233
RAM 700 LARAMIE 1.3 GASOLINA DOBLE CABINA	221*/232**/236***

*Neumáticos 185/60 R15/**Neumáticos 205/60 R15/***Neumáticos 205/55 R16

"Ángulo de ataque" (referencia B)

El ángulo de ataque se determina por la línea horizontal del suelo de la carretera y por la línea tangente que pasa entre la rueda delantera y el punto inferior más prominente del vehículo.

Cuanto mayor sea el ángulo, menos probabilidades hay de una colisión con la carrocería o chasis durante una subida acentuada o en un adelantamiento de un obstáculo.

"Ángulo de salida" (referencia C)

El Ángulo de salida se determina por las mismas líneas del "Ángulo de ataque" y se refiere a la parte trasera del vehículo.

"Ángulo de rampa" (referencia D)

El valor del "Ángulo de rampa" se relaciona con la altura del vehículo desde el suelo y representa la capacidad del vehículo de pasar por una loma, más o menos acentuada, sin que el vehículo, al tocar en la loma con sus partes inferiores más salientes (normalmente la parte inferior de la carrocería), permanezca apoyado en el suelo con el chasis o con la carrocería, lo que provocaría la pérdida de adherencia de las ruedas.

Si las ruedas no adhieren suficientemente al suelo, no tiene adherencia suficiente para mover el vehículo.

Ángulos característicos

	Ángulo de ataque (Ángulo de acoplamiento) (referencia B)*	Ángulo de salida (referencia C)**	Ángulo de rampa (Ángulo de badén) (referencia D)***
RAM 700 SLT 1.3 GASOLINA CS	22,6°	26,2°	20,7°
RAM 700 SLT 1.3 GASOLINA DC	22,8°	26,1°	20,7°
RAM 700 SLT 1.4 GASOLINA CS	22,6° */23,5°	26,2° */26,5°	20,7° */22,3°

	Ángulo de ataque (Ángulo de acoplamiento) (referencia B)*	Ángulo de salida (referencia C)**	Ángulo de rampa (Ángulo de badén) (referencia D)***
RAM 700 SLT 1.4 GASOLINA DC	22,8° */23,7°	26,1° */26,5°	20,7° */22,3°
RAM 700 BIGHORN 1.3 GASOLINA DC	22,4°	26,2°	20,6°
RAM 700 BIGHORN 1.4 GASOLINA DC	22,4° */23,7°	26,2° */26,5°	20,6° */22,3°
RAM 700 LARAMIE 1.3 GASOLINA DC	22,5° * / 23,2° ** / 23,5° ***	26,0° * / 25,7° ** / 25,8° ***	20,7° * / 21,7° ** / 21,9° ***

* Neumático 185/60 R15 / ** Neumático 205/60 R15 / *** Neumático 205/55 R15

PESOS Y CARGAS

Especificaciones

Pesos (kg)	SLT 1.3 CABINA SIMPLE	SLT 1.3 DOBLE CABINA	SLT 1.4 CABINA SIMPLE	SLT 1.4 DOBLE CABINA	BIGHORN 1.3 DOBLE CABINA	BIGHORN 1.4 DOBLE CABINA	LARAMIE 1.3 DOBLE CABINA
Peso del vehículo en orden de marcha (con aprovisionamientos, rueda de repuesto, herramientas y accesorios)	1077,0	1137,0	1078,0 * 1089,0	1146,0 * 1147,0	1157,0	1152,0 * 1158,0	1161,0 * 1178,0
Cargas máximas admitidas por eje ***							
– eixo dianteiro	862,0	862,0	862,0	862,0	862,0	862,0	862,0
– eixo traseiro	1110,0	1110,0	1110,0	1110,0	1110,0	1110,0	1110,0
Cargas máximas remolcables (remolque sin freno)	400,0	400,0	400,0	400,0	400,0	400,0	400,0

Pesos (kg)	SLT 1.3 CABINA SIMPLE	SLT 1.3 DOBLE CABINA	SLT 1.4 CABINA SIMPLE	SLT 1.4 DOBLE CABINA	BIGHORN 1.3 DOBLE CABINA	BIGHORN 1.4 DOBLE CABINA	LARAMIE 1.3 DOBLE CABINA
Capacidad de carga, incluyendo el conductor **	750,0	650,0	720,0	650,0	650,0	650,0	650,0

(*) Vehículos equipados con neumáticos (llantas) 185/60 R15.

(**) El peso combinado de los ocupantes, equipaje, remolque y carga a ser transportada no puede superar la capacidad de carga definida en la tabla de especificación de pesos de este manual.

(**) Sobrecargar la caja de cargas o transportar carga impropia puede afectar la maniobrabilidad y la estabilidad y puede ocasionar graves accidentes. Obedecer a todos los límites de cargas admitidos y otras orientaciones de carga establecidos y las demás orientaciones contenidas en este manual.

(***) Estos pesos no se deben superar. Es responsabilidad del usuario distribuir la carga en la caja de cargas, respetando las cargas máximas admitidas.

APROVISIONAMIENTOS

Especificaciones (en litros)

	RAM 700 SLT 1.3 GASOLINA	RAM 700 SLT 1.4 GASOLINA	RAM 700 BIGHORN 1.3 GASOLINA	RAM 700 BIGHORN 1.4 GASOLINA	RAM 700 LARAMIE 1.3 GASOLINA
Depósito de combustible	55	55	55	55	55
Incluyendo una reserva de	5,5 a 8,5	5,5 a 8,5	5,5 a 8,5	5,5 a 8,5	5,5 a 8,5
Sistema de refrigeración del motor (*)	5,0	4,6 (sin aire acondicionado) 5,2 (con aire acondicionado)	5,0	5,2	5,0

	RAM 700 SLT 1.3 GASOLINA	RAM 700 SLT 1.4 GASOLINA	RAM 700 BIGHORN 1.3 GASOLINA	RAM 700 BIGHORN 1.4 GASOLINA	RAM 700 LARAMIE 1.3 GASOLINA
Cárter del motor	3,19	2,6	3,19	2,6	3,19
Cárter del motor y filtro	3,36	2,7	3,36	2,7	3,36
Caja de cambios/diferencial	2,0	2,0	2,0	2,0	2,0
Circuito de los frenos hidráulicos	0,338	0,338	0,338	0,338	0,338
Depósito del líquido del lavaparabrisas (Mínimo)	1,00	1,00	1,00	1,00	1,00

(*) Mezcla en la proporción de 50% de líquido anticongelante (Coolant^{UP}) y 50% de agua potable para el volumen total aprovisionado. Consultar en este capítulo el apartado "Fluidos y lubricantes originales".

NOTAS SOBRE EL USO DE LOS PRODUCTOS

Aceite

No completar el nivel con aceites de características diferentes de las del aceite ya existente.

Combustibles

Los motores a gasolina han sido proyectados para utilizar gasolina sin plomo con índice de octano no inferior a 95.

ADVERTENCIA

No utilizar combustible distinto del especificado.

El sistema solo está preparado para funcionar con gasolina.

CONSUMO DE ACEITE DEL MOTOR

El principio de funcionamiento de los motores a combustión interna, impone que una parte del aceite lubricante se consume durante el funcionamiento del motor, con el objetivo de obtener una óptima lubricación de las partes en contacto.

Indicativamente, el consumo de aceite máximo del motor, expresado en mililitros (ml) por cada 1000 km, es el siguiente:

Especificaciones

	ml a cada 1000 km
Motores 1.3/1.4 Gasolina	400

Nota

El consumo de aceite depende del estilo de conducción y de las condiciones de empleo del vehículo.

FLUIDOS Y LUBRICANTES ORIGINALES

El aceite del motor de su vehículo fue diseñado y probado especialmente para cumplir con los requisitos establecidos por el Plan de Mantenimiento Programado. El uso constante de los lubricantes indicadas garantiza las características de consumo de combustible y las emisiones. La calidad del lubricante es fundamental para el funcionamiento y la durabilidad del motor.

Especificaciones

Empleo	Características de los lubricantes y otros líquidos para un correcto funcionamiento del vehículo	Intervalo de sustitución	Productos homologados
Lubricante para motores 1.3 Gasolina	Lubricante totalmente sintético SAE 0W-20, API SN, ILSAC GF-5, norma Fiat 9.55535 - clase GSX.	Según el Plan de Mantenimiento Programado	Selènia K Forward
Lubricante para motor 1.4 Gasolina	Lubricante totalmente sintético 5W-30 FE, Calificación 9.55535-G1, API SM, ACEA A1/B1-04; ILSAC GF-3.	Según el Plan de Mantenimiento Programado	Selènia K Pure Energy

En casos de emergencia donde lubricantes con las características especificadas no estén disponibles, se permite llenar con los productos que tienen las especificaciones mínimas indicadas por ACEA; en este caso, no se garantiza un rendimiento óptimo del motor.

Especificaciones

Empleo	Características de los lubricantes y otros líquidos para un correcto funcionamiento del vehículo	Lugar de aplicación	Productos homologados
Lubricantes y grasas para la transmisión (*)	Lubricante Sintético; API GL 4; SAE 75W. Calificación 9.55550 - MZ (motor 1.3)	Cambio mecánico y diferencial	Tutela Gearforce
	Lubricante Sintético; API GL 4; SAE 75W. Calificación 9.55550 - MZ6 (motor 1.4)	Cambio mecánico y diferencial	Tutela Gearforce

Empleo	Características de los lubricantes y otros líquidos para un correcto funcionamiento del vehículo	Lugar de aplicación	Productos homologados
Lubricantes y grasas para la transmisión (*)	Grasa de bisulfeto de molibdeno, para elevadas temperaturas de utilización. Consistencia NLGI 2. Calificación 9.55580.	Juntas homocinéticas lado de la rueda	Tutela MRM 2/L
	Grasa Lubricante específica para juntas homocinéticas con bajo coeficiente de fricción. Consistencia NL.G.I. 1,5 (motor 1.3) y NIGL2 (motor 1.4). Calificación 9.55580.	Juntas homocinéticas lado del diferencial	-
Fluido para la dirección hidráulica (si está equipado)	Aceite tipo DEXRON II, Fiat 9.55550 - AG1	Dirección asistida hidráulica	DEXRON II
Fluido para los frenos	Fluido sintético para sistemas de frenos y embragues; clase DOT 4. SAE J 1703; Fiat 9.55597	Frenos hidráulicos y controles hidráulicos del embrague	Tutela TOP 4/S
Protector y anticongelante para sistema de enfriamiento del motor	Fluido concentrado para sistemas de enfriamiento a base de monoetileno glicol con propiedad anticongelante y un paquete e inhibidor de corrosión de origen orgánico - OAT (Organic and Acid Tecnología). Mezcla de 50% del producto con 50% de agua potable para el volumen total aprovisionado, Especificación FCA MS.90032 - Parte B	Sistema de enfriamiento (**)	Petronas Coolant Up

Empleo	Características de los lubricantes y otros líquidos para un correcto funcionamiento del vehículo	Lugar de aplicación	Productos homologados
Líquido de los lavadores del parabrisas y luneta trasera	Alcoholes y tensoactivos	Debe ser utilizado puro o diluido en los sistemas limpiador/lavador del parabrisas y luneta trasera	Tutela SC 35

ADVERTENCIA

El uso de productos con diferentes características de las anteriores puede causar daños en el motor no cubiertos por la garantía.

Utilice sólo productos con las especificaciones recomendadas.

VELOCIDAD MÁXIMA

Velocidades máximas alcanzables después del primer periodo de utilización del vehículo.

Especificaciones

Versiones	km/h
RAM 700 SLT 1.3 GASOLINA CABINA SIMPLE	164,0
RAM 700 SLT 1.3 GASOLINA DOBLE CABINA	165,0
RAM 700 SLT 1.4 GASOLINA CABINA SIMPLE	154,0

Versiones	km/h
RAM 700 SLT 1.4 GASOLINA DOBLE CABINA	154,0/ 155,0 (con neumático 185/60 R15)
RAM 700 BIGHORN 1.3 GASOLINA DOBLE CABINA	165,0
RAM 700 BIGHORN 1.4 GASOLINA DOBLE CABINA	154,0/ 155,0 (con neumático 185/60 R15)
RAM 700 LARAMIE 1.3 GASOLINA DOBLE CABINA	162,0/ 163,0 (con neumático 185/60 R15)

EQUIPOS Y SISTEMAS DE RADIOCOMUNICACIÓN: HOMOLOGACIONES LEGALES

HOMOLOGACIONES - MÉXICO

Estos productos están homologados por instituciones legales de Telecomunicaciones de México (IFT - Instituto Federal de Telecomunicaciones) y atienden a los requisitos técnicos aplicados.

La secuencia numérica identifica el número de inscripción constante del Certificado de Homologación junto a la Dirección General de Autorizaciones y Servicios de IFT.

CÓDIGOS RADIOCOMUNICACIÓN

	IFT (México)
	 ift INSTITUTO FEDERAL DE TELECOMUNICACIONES
RKE (Llave con mando a distancia)	NR: RLVG17016-1371-A2

	IFT (México)
BCM (Immobilizer)	RLVCOBC18-1421
RADIO B7	NR: RCPFAL316-1351-A4
RADIO UCONNECT	NR: RCPMOR119-0933

ÍNDICE ALFABÉTICO

A

ABS (Anti-lock Braking System)	121
Aceite del motor	233, 249
Activación de la alarma	24
Activación y desactivación del dispositivo speed limit	164
Activación/desactivación del airbag del lado del pasajero	90
Activación/desactivación del airbag del pasajero	90
Adecuación del dispositivo de retención infantil	141
Advertencias - Testigos	93
Advertencias generales sobre el Airbag	150
Ahorro de combustible	175
Airbag	147
Airbags frontales	147
Airbags laterales	149
Aire acondicionado	48
Alarma	23

Alerta de límite de velocidad - Speed limit	163
Alfombras en el piso del vehículo	264
Apertura del capó del motor	54
Apoyacabezas	29
Aprovisionamiento del vehículo	169
Aprovisionamientos	286
Arranque con batería auxiliar	217
Arranque con maniobras de inercia	219
Arranque de emergencia	216
Arranque del motor	156
Arranque después de inactividad prolongada	157
Arrastre de remolques	173
Asideros de seguridad	65
Asientos	27
Avería del sistema de diagnóstico de a bordo/control del motor	112
Avisos para la utilización de los cinturones de seguridad	134

B

Barras longitudinales de techo	68
Batería	238
Bloqueo de emergencia de las puertas (si está equipado)	26
Bloqueo eléctrico	26
Bolsa de aire	147
Botones de mando	66

C

Caja de cargas	56
Calefacción y ventilación	47
Calentamiento del motor luego del arranque	158
Cámara de marcha atrás - descripción	167
Cámara de marcha atrás - Visualizaciones y mensajes en la pantalla	168
Capó del motor	54
Carrocería	261
Centrales electrónicas	241
Cierre del capó	55
Cinturones de seguridad	130

Climatización	45	Descongelación del lado externo do para-brisa	51	Encendedor de cigarrillos	64
Compartimiento del motor	230	Desempañamiento del lado interno del parabrisas	50	Equipamientos internos	62
Compensación de la inclinación de los faros	36	Deshabilitación de los sistemas de seguridad activos	129	ESC (Electronic Stability Control)	118
Comportamiento de la luz de aviso del cinturón de seguridad	136	Difusores orientables y regulables	46	Escobillas	43
Comprobación de los niveles	230	Dirección	31, 274	Especificaciones de ruedas y neumáti- cos	276
Comprobación de los niveles del motor 1.3	231	Dirección asistida eléctrica	129	Espejo retrovisor interior	32
Comprobación de los niveles del motor 1.4	232	Dispositivo de seguridad para los ni- ños	27	Espejos	32
Comprobaciones periódicas	248	Dispositivos para reducir las emisio- nes	69	Espejos retrovisores exteriores	32
Conjunto de la luz interna	195	Distribución del aire en el interior del vehículo	45	Estilo de manejo	176
Conmutador de arranque	22	Duplicado de las llaves	21	Estribo trasero	61
Conservación de la carrocería	261	E		Etiquetas de identificación del vehí- culo	269
Cuadro de instrumentos	75	EBD - Electronic Brake Force Distribu- tion	121	Exclusión de la alarma	24
D		Económetro	80	Exclusión de la bocina y de las luces de a alarma	24
Datos para la identificación	269	Empleo de materiales no nocivos al medio ambiente	69	Extintor de incendio	224
Depósito de gasolina para arranque en frío	237			F	
Desactivación de la alarma	24			Faros	188
				Faros antiniebla	40
				Filtro de aceite del motor	249

Filtro de aire	239, 249
Filtro de combustible	250
Filtro del aire acondicionado	241
Fluido para la dirección hidráulica	236
Fluidos y lubricantes originales	288
Freno de estacionamiento	159
Frenos	272
Función Lane Change	38
Funcionamiento del RAM Code	23
Fusibles	197
Fusibles en la central	200
G	
Gancho de remolque	173
Garantía de la parte exterior del vehículo y de la parte inferior de la carrocería	261
Gases de escape	177
Guantera	62
Guiñadas	36

I	
Inactividad prolongada del vehículo	260
Indicaciones para sustitución de lámparas	183
Indicador de temperatura del líquido de refrigeración del motor	77
Indicador del nivel de combustible	79
Indicadores de dirección delanteros (luces de giro)	189
Informaciones en la pantalla	83
Informaciones presentes en la pantalla estándar	81
Instrumentos de a bordo	77
Intervención de la alarma	23
L	
La instalación de un Isofix y Top tether	145
Lavaparabrisas	42
Laves distribuidas con el vehículo	17
Lectura correcta de la rueda	275
Lectura correcta del neumático	275

Levantadores manuales de los vidrios de las puertas	51
Levantando el vehículo	254
Levantavidrios eléctricos	52
Limitadores de carga	138
Limpiadores y lavadores del parabrisas	42
Limpiaparabrisas	42
Limpieza de asientos de cuero	265
Limpieza de asientos y partes de género	265
Limpieza de las partes de plástico y recubiertas	265
Limpieza de las partes revestidas de cuero	265
Limpieza del interior do vehículo	264
Líquido de los frenos	235
Líquido de refrigeración del motor	235
Líquido del lavaparabrisas	235
Lubricación de partes móviles de la carrocería	250

Luces altas	36	Llave con mando a distancia	17	Posición de los fusibles	197
Luces bajas	36	Llave mecánica	17	Presión de los neumáticos	278
Luces de advertencia	93	M		Pretensores	136
Luces de carretera	36	mantenimiento de los cinturones de		Programación de la velocidad	
Luces de carretera/luces de		seguridad	135	límite	163
cruce	188	Mantenimiento		Protección contra factores atmosféri-	
Luces de conducción diurnas (D.R.L.		programado	85, 229, 244	cos	261
"Daytime Running Lights")	35	Menú principal de las funciones	86	Protección del medio ambiente	68
Luces de cruce	36	Motor	270	Puertas	25
Luces de dirección	37	Motor no arranca	158	Puerto USB	66
Luces de emergencia	38, 183	N		Pulverizadores	44
Luces de giro	37	Neumáticos - generalidades	255	R	
Luces de los faros antiniebla	191	Neumáticos - informaciones sobre la		RAM Code System	22
Luces de posición	35	seguridad	255	Reaprovisionamiento	172
Luces de posición delanteras	189	Número del chasis	269	Reaprovisionamiento en situación de	
Luces externas	34	P		emergencia	220
Luces internas	41	Pantalla electrónica	81	Recarga de la batería	243
Luces traseras	192	Parasoles	62	Recomendaciones para apagar el	
Luz de la caja de cargas	39	Pesos y cargas	285	motor	159
Luz de la carga de cargas - sustitui-		Plafón delantero	41	Recomendaciones para el transporte de	
ción	194	Portaobjetos	64	carga	59
Luz de matrícula	193			Regulación del haz luminoso	188

Regulación del reloj	84	Sistema ASR (Anti Slip Regulation)	119	Sistema TC+ (Traction Control Plus)	120
Regulación del volante	31	Sistema de bloqueo de combustible	219	Sistemas de protección del medio ambiente	68
Regulación en altura de los cinturones de seguridad	133	Sistema de diagnóstico de a bordo	112	Sistemas de seguridad activa	118
Remolcando en vehículo en situaciones de emergencia	221	Sistema de enfriamiento - mantenimiento	252	Sobrecalentamiento del motor	220
Remontaje de la rueda de utilización normal	216	Sistema de escape - mantenimiento	250	Solicitud de llaves con mando a distancia adicionales	20
Repetidores laterales	190	Sistema de frenado - mantenimiento y cuidados	253	Superación de la velocidad programada	164
Rotación de los neumáticos	259	Sistema de seguridad suplementario (SRS) - Airbag	147	Suspensiones	272
Rueda y neumático de repuesto	257	Sistema ESC (Electronic Stability Control)	118	Sustitución de fusibles	197
Ruedas y neumáticos	275	Sistema Follow me Home	38	Sustitución de la batería	242
S		Sistema Hill holder	120	Sustitución de la batería de la llave con mando a distancia	20
SBR (Seat Belt Reminder)	135	Sistema iTPMS - Sistema de Monitoreo de la Presión de los Neumáticos	123	Sustitución de la tapa del mando a distancia	20
Sensores de estacionamiento	164	Sistema OBD	112	Sustitución de lámparas	183
Servicios agendados	229	Sistema SBR (Seat Belt Reminder)	135	Sustitución de neumáticos	205
Servicios en la concesionaria	244			T	
Si se apaga una luz externa o interna	183			Tablero de instrumentos - componentes	74
Simbología	6				
Sistema ABS (Anti-lock Braking System)	121				

Tacómetro	79
Tercera luz de freno (brake light)	194
Testigos y señalizaciones	93
Tipos de lámparas	185
Toma de corriente	63
Transmisión	271
Transmisión manual	161
Transporte de animales	177
Transporte de los niños con seguridad	138
Transporte de pasajeros	177
Trip computer	91
U	
Uso severo del vehículo	248
Utilización de los cinturones de seguridad	131
V	
Velocímetro	77
Ventilación	47

COPYRIGHT BY FCA FIAT CHRYSLER AUTOMÓVEIS BRASIL LTDA. - PRINTED IN BRAZIL

Las informaciones contenidas en este manual corresponden a las características del vehículo en la fecha de su publicación. El fabricante, sin embargo, podrá alterar las características del vehículo, debido a modificaciones de naturaleza técnica o comercial, sin perjudicar las características básicas y esenciales del producto. Este manual presenta informaciones sobre diferentes versiones del automóvil. Compruebe las características específicas del vehículo que usted ha adquirido. Este manual brinda las informaciones necesarias para garantizar la buena y segura utilización de su vehículo. Eventuales dudas podrán ser aclaradas en la Red de Concesionarios RAM.

PN 60351243 - EDICIÓN 01 - IX/2020

